

r**bt**[®] solar



Czołowy producent konstrukcji fotowoltaicznych w Europie

GRUPA / **rex**bud

Jesteśmy częścią Grupy Rex-Bud, jednego z największych Generalnych Wykonawców na rynku polskim i europejskim.

Wiemy jak duże znaczenie ma jakość i terminowość realizacji. Korzystając z niemal 30-letniego doświadczenia, zespołu najlepszych specjalistów na rynku oraz nowoczesnego, stale rozwijanego parku maszynowego, jesteśmy w stanie sprostać każdemu projektowi.



Stabilność i bezpieczeństwo

Grupa Rex-Bud działa na polskim i europejskim rynku nieprzerwanie od 1995 roku. Przez blisko 30 lat, mając na koncie setki zrealizowanych inwestycji, zapracowała na miano jednego z czołowych Generalnych Wykonawców w Polsce i w Europie. Jako jej część, gwarantujemy tę samą jakość, terminowość i pełne zaangażowanie na każdym etapie Twojej inwestycji, od początku do końca.



Doświadczenie

Rozumiemy skalę wyzwań i różnorodność oczekiwań, które poprzedzają rozpoczęcie każdego projektu. Wiemy też, jak im sprostać. Potwierdzeniem tego są miliony metrów kwadratowych inwestycji oddanych przez Grupę na przestrzeni lat, oraz liczne nagrody, m.in. pięciokrotne wyróżnienie Diamentami Forbesa czy statuetka Orła Polskiego Budownictwa.



Najwyższy poziom obsługi

Kierujemy się zasadą partnerstwa w biznesie. Twój czas ma dla nas znaczenie. Pracując w systemie „zaprojektuj i wybuduj”, wychodzimy naprzeciw Twoim potrzebom, dbając o realizację założonych przez Ciebie celów. Nasze Biuro Projektowe służy pełnym wsparciem i doradztwem na każdym etapie inwestycji, by zoptymalizować koszty produkcji i skrócić jej czas.



Nieustanny rozwój

Staramy się zawsze być dwa kroki przed rynkiem oraz wyprzedzać oczekiwania naszych Klientów. To sprawia, że wciąż przesuwamy granicę swoich możliwości, nieustannie rozwijając Nasze zasoby produkcyjne oraz dbając o najwyższą jakość oferowanych przez Nas usług.

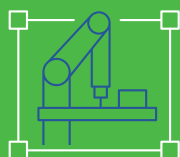

7500+ m²

powierzchni produkcyjnych

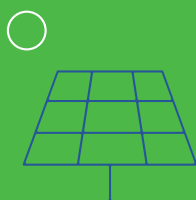

1000+ MW

roczne możliwości produkcyjne Naszych konstrukcji fotowoltaicznych



30+ lat

doświadczenia w branży

Dlaczego my?

- + Posiadamy **własny Dział Konstrukcyjny**, tworzony przez najlepszych specjalistów w branży.
 - + Pracujemy z wykorzystaniem **najnowocześniejszych technologii** i precyzyjnych maszyn.
 - + Nasze produkty spełniają wszystkie **normy bezpieczeństwa**, a sam proces produkcji poparty jest szeregiem **certyfikatów**.
 - + Świetna **optymalizacja procesów** pozwala **skrócić czas realizacji** zlecenia i **obniżyć jego koszt**.
 - + Dzięki **stale rosnącym** możliwościom produkcyjnym, jesteśmy w stanie sprostać nawet najtrudniejszym zamówieniom.
- Dowiedz się więcej na rbtnsolar.com

Nasze konstrukcje wspomagają transformację energetyczną Europy

MW

0 300 600 900 1200

Polska i rynki europejskie

1000+

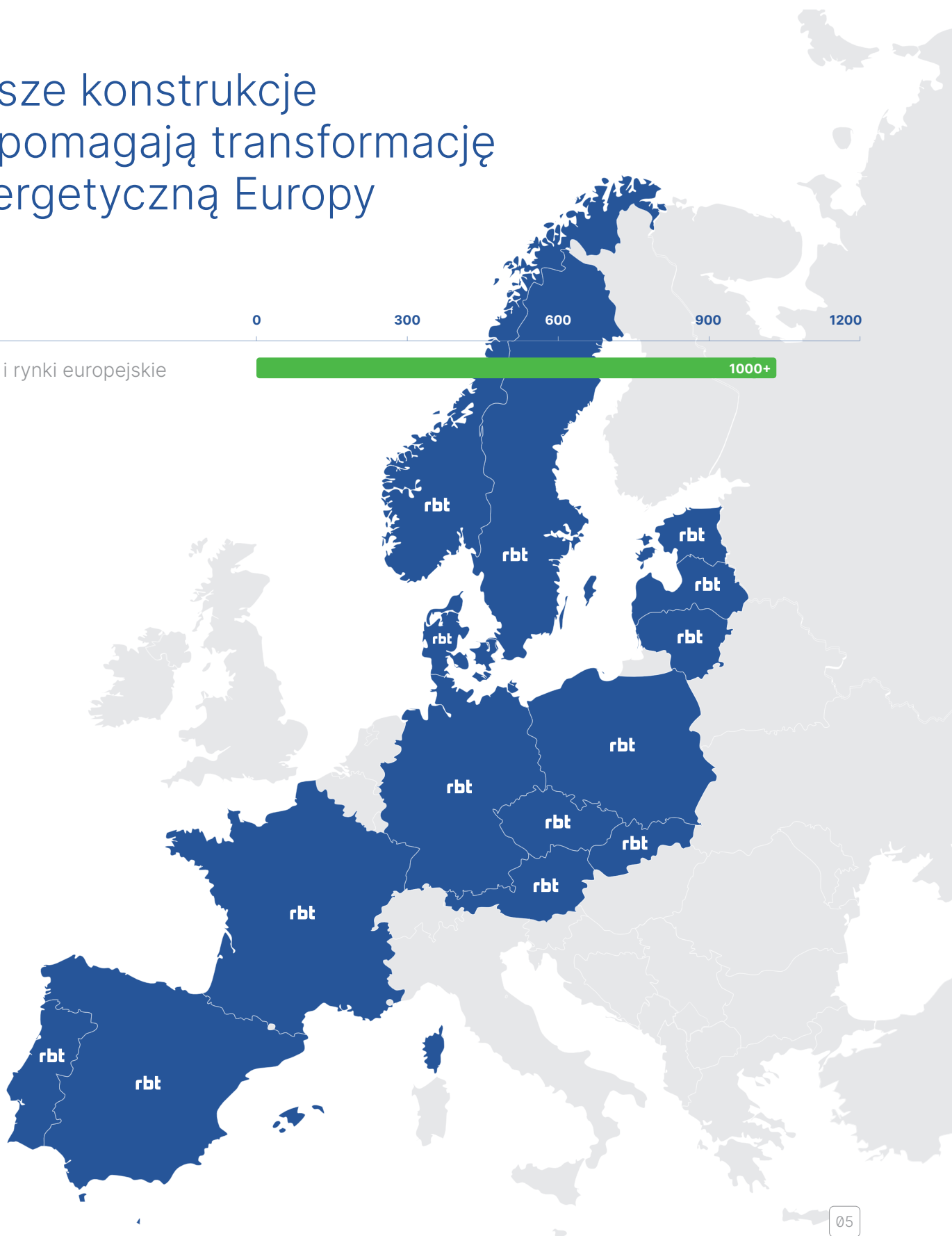

Nasza misja to realizacja zamówień w zrównoważony i przyjazny dla środowiska sposób.

Tylko dbając o dziś dajemy sobie szansę na lepsze jutro.

Zdajemy sobie sprawę, że lepsze jutro wymaga natychmiastowego działania. Energia słoneczna to praktycznie nieskończone, w pełni odnawialne, dostępne od ręki źródło zasilania. Dlatego jesteśmy dumni, że poprzez tworzenie nowoczesnych elementów konstrukcji fotowoltaicznych, wspieramy rozwój ekologicznej energetyki. Wierzymy, że każdy nasz produkt to krok w stronę lepszej i czystszej przyszłości, tak dla nas, jak i dla naszych dzieci.

Zrównoważony rozwój oraz polityka klimatyczna mają fundamentalne znaczenie dla sposobu, w jaki rozwijamy naszą działalność. Zadbanie o środowisko naturalne tak, by mogły z niego czerpać następne pokolenia jest jednym z naszych celów strategicznych oraz fundamentem naszych działań.

Jak to robimy?

Inwestycja w środowisko

Wierzymy w to, że odnawialne źródła energii oznaczają lepszą przyszłość dla naszej planety. Dlatego stale poszukujemy najnowocześniejszych rozwiązań i technologii oraz rozwijamy nasze kompetencje w tej dziedzinie.

Odpowiedzialność społeczna

W swojej działalności wspieramy lokalne społeczności. Zapewniamy naszym pracownikom godne warunki pracy i możliwości rozwoju. Jesteśmy ukierunkowani na współpracę z lokalnymi dostawcami i partnerami.

Wspieranie transformacji energetycznej

Aktywnie działamy na rzecz promowania odnawialnych źródeł energii, m.in. poprzez wykorzystywanie jej do zasilania własnej działalności.

Innowacyjne rozwiązania dla Twoich inwestycji

Staramy się nieustannie rozwijać rozwiązania, na których bazujemy. Nasz dział R&D stale sprawdza, w jaki sposób najnowsze technologie i nietypowe surowce mogą pomóc w tworzeniu jeszcze lepszych i wytrzymalszych elementów konstrukcyjnych. Dążymy do jak największej elastyczności i standaryzacji detali, co przekłada się na krótszy czas i efektywność realizacji.

Nasze konstrukcje cechują:



Łatwy i szybki montaż

- + minimalna ilość połączeń i śrub oraz uproszczony system otworów montażowych,
- + zredukowana możliwość popełnienia błędów i skrócony czas montażu,
- + standaryzacja detali umożliwia łatwe zastąpienie dowolnego elementu konstrukcji,
- + niskie koszty projektu, produkcji i montażu.



Dowolność łączenia komponentów

Tworzenie konstrukcji z pojedynczych detali może w pewnym sensie przypominać budowę z klocków. Poszczególne elementy pasują do siebie idealnie, co daje dużą elastyczność i możliwość zbudowania w zasadzie dowolnej konstrukcji, na dowolnym podłożu i o dowolnej specyfikacji.



Nowoczesne projekty

Nasz Dział Konstrukcyjny tworzy wysokiej klasy komponenty, które są podstawą innowacyjnych i przemyślanych produktów. Do każdej instalacji fotowoltaicznej wykorzystujemy ustandaryzowane, pasujące do siebie elementy. Możemy więc do każdego projektu podejść indywidualnie.

Jako jeden z czołowych producentów konstrukcji fotowoltaicznych, zapewniamy szereg korzyści:

-
- | | |
|---|---|
| <p>+ Precyzyjna, powtarzalna produkcja</p> | <p>Korzystamy z hal produkcyjnych o łącznej powierzchni ponad 7500 m². Dzięki rozwijanemu przez lata know-how, jesteśmy w stanie produkować na dużą skalę precyzyjnie wykonane komponenty o optymalnych parametrach.</p> |
| <p>+ Trwałość, której możesz zaufać</p> | <p>Dla uzyskania wysokiej wytrzymałości, potwierdzonej restrykcyjnymi testami, korzystamy z najwyższej klasy surowców, które obrabiamy samodzielnie. Mamy przez to pełną kontrolę na każdym etapie produkcji.</p> |
| <p>+ Jakość bez kompromisów</p> | <p>Jako jeden z największych producentów w branży, współpracujemy z najlepszymi dostawcami stali. Oznacza to najwyższą jakość, przy zachowaniu korzystnych cen.</p> |
| <p>+ Badania i stały rozwój</p> | <p>Aby wciąż wyznaczać nowe standardy, rozwijamy własny dział R&D. Sprawdzamy nowoczesne metody obróbki i produkcji, dobierając do nich właściwe materiały.</p> |
| <p>+ Nastawienie na relacje</p> | <p>Jesteśmy zawsze otwarci na uwagi i sugestie ze strony naszych Partnerów i Klientów. Wasz wkład jest dla nas bezcenny.</p> |
-

Jakość potwierdzona certyfikatami i nagrodami

Produkowane przez nas elementy konstrukcyjne posiadają wszystkie niezbędne certyfikaty i spełniają wyśrubowane normy. Są bezpieczne, wytrzymałe i dopuszczone do użytku na terenie Polski oraz Unii Europejskiej.

Jakość, stabilność i solidność Grupy Rex-Bud jest dostrzegana również przez ekspertów, o czym świadczą liczne otrzymane nagrody, w tym pięciokrotne wyróżnienie w rankingu Diamentów Forbesa.



Centrum szkoleniowe

Klienci i Partnerzy mogą skorzystać z naszego centrum szkoleniowego. Zdobyta tam wiedza pozwoli w najlepszy możliwy sposób budować konstrukcje fotowoltaiczne z wykorzystaniem naszych komponentów. W tym miejscu poznasz bliżej Nasze produkty i dowiesz się więcej na temat różnych możliwości współpracy.

Nowoczesny park maszynowy

Korzystamy na co dzień z doskonale wyposażonego parku maszynowego Grupy Rex-Bud. Dzięki zaawansowanym technologiom, wspieranym przez oddany zespół pracowników, budujemy swoją siłę i pozycję lidera branży na rynku polskim i europejskim. Na bieżąco ulepszamy Nasze szerokie zaplecze technologiczne i poprawiamy to, co już jest dobre. Po to, by wyznaczać trendy, zamiast za nimi podążać.

Certyfikacja i badania produktów

W badaniu i ocenie jakości naszych produktów wspiera nas Rawlplug, globalny lider i ekspert w dziedzinie zamocowań, elementów złącznych i narzędzi, o ponad 100-letniej tradycji.

PARTNER

RAWLPLUG®

Dzięki temu, jesteśmy pewni, że każdy element opuszczający naszą fabrykę, spełnia najbardziej wyśrubowane normy technologiczne i nie zawiedzie Cię w kluczowych momentach. Jakość nie toleruje kompromisów.

Własne biuro konstrukcyjne

Do każdego projektu podchodzimy kompleksowo. Jesteśmy przy tym elastyczni, zdając sobie sprawę z ograniczeń, chociażby budżetowych. Doświadczenie oraz wiedza projektantów, konstruktorów i inżynierów tworzących Nasze Biuro Konstrukcyjne niejednokrotnie pozwoliło obrócić te ograniczenia w sukces.



Poznaj nasze konstrukcje:

Dach płaski →

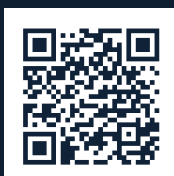

Carporty →

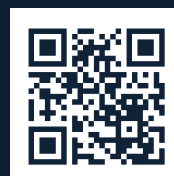

Gruntowe →

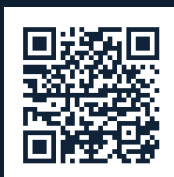

Fasadowe →

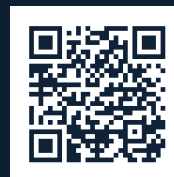

Trackery →



Koryta kablowe →

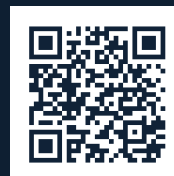

[Skontaktuj się z nami →](#)

[rbtsolar.com →](https://rbtsolar.com)

Konstrukcje na dach płaski



Konstrukcje na dach płaski (FR)



TYP KONSTRUKCJI	NR KARTY	RODZAJ KONSTRUKCJI	KIERUNEK MODUŁÓW	UKŁAD MODUŁÓW	SPOSÓB MONTAŻU	MAX DŁUGOŚĆ MODUŁU PV	STR
Konstrukcja zgrzewana (FR-W)	01	Uniwersalna (US)	Południe (S)	Poziom (H)	Krótki bok (SA)	2100	17
	02	Uniwersalna (US)	Południe (S)	Poziom (H)	Długi bok (LAZ)	2100	20
						2300	
						2500	
	03	Uniwersalna (US)	Południe (S)	Pion (V)	Długi bok (LAZ)	1950	23
	04	Uniwersalna (US)	Wschód-Zachód (EW)	Poziom (H)	Krótki bok (SA)	2100	26
	05	Uniwersalna (US)	Wschód-Zachód (EW)	Poziom (H)	Długi bok (LAZ)	2100	29
						2300	
						2500	
	06	Projektowa (PS)	Południe (S)	Poziom (H)	Krótki bok (SA)	Indywidualna	
07	Projektowa (PS)	Południe (S)	Poziom (H)	Długi bok (LAZ)	Indywidualna		
08	Projektowa (PS)	Południe (S)	Pion (V)	Długi bok (LAZ)	Indywidualna		
09	Projektowa (PS)	Wschód-Zachód (EW)	Poziom (H)	Krótki bok (SA)	Indywidualna		
10	Projektowa (PS)	Wschód-Zachód (EW)	Poziom (H)	Długi bok (LAZ)	Indywidualna		
Konstrukcja balastowa (FR-B)	11	Uniwersalna (US)	Południe (S)	Poziom (H)	Krótki bok (SA)	2100	32
	12	Uniwersalna (US)	Południe (S)	Poziom (H)	2100	35	
					2300		
					2500		
	13	Uniwersalna (US)	Południe (S)	Pion (V)	Długi bok (LAZ)	1950	38
	14	Uniwersalna (US)	Wschód-Zachód (EW)	Poziom (H)	Krótki bok (SA)	2100	41
	15	Uniwersalna (US)	Wschód-Zachód (EW)	Poziom (H)	Długi bok (LAZ)	2100	44
						2300	
						2500	
	16	Projektowa (PS)	Południe (S)	Poziom (H)	Krótki bok (SA)	Indywidualna	
17	Projektowa (PS)	Południe (S)	Poziom (H)	Długi bok (LAZ)	Indywidualna		
18	Projektowa (PS)	Południe (S)	Pion (V)	Długi bok (LAZ)	Indywidualna		
19	Projektowa (PS)	Wschód-Zachód (EW)	Poziom (H)	Krótki bok (SA)	Indywidualna		
20	Projektowa (PS)	Wschód-Zachód (EW)	Poziom (H)	Długi bok (LAZ)	Indywidualna		
Konstrukcja przykręcana (FR-S)	21	Uniwersalna (US)	Południe (S)	Poziom (H)	Krótki bok (SA)	2100	47
	22	Uniwersalna (US)	Południe (S)	Poziom (H)	Długi bok (LAZ)	2100	50
						2300	
						2500	
	23	Uniwersalna (US)	Południe (S)	Pion (V)	Długi bok (LAZ)	1950	53
	24	Uniwersalna (US)	Wschód-Zachód (EW)	Poziom (H)	Krótki bok (SA)	2100	56
	25	Uniwersalna (US)	Wschód-Zachód (EW)	Poziom (H)	Długi bok (LAZ)	2100	59
						2300	
						2500	
	26	Projektowa (PS)	Południe (S)	Poziom (H)	Krótki bok (SA)	Indywidualna	
27	Projektowa (PS)	Południe (S)	Poziom (H)	Długi bok (LAZ)	Indywidualna		
28	Projektowa (PS)	Południe (S)	Pion (V)	Długi bok (LAZ)	Indywidualna		
29	Projektowa (PS)	Wschód-Zachód (EW)	Poziom (H)	Krótki bok (SA)	Indywidualna		
30	Projektowa (PS)	Wschód-Zachód (EW)	Poziom (H)	Długi bok (LAZ)	Indywidualna		



Konstrukcje projektowe wykonywane są na indywidualne zamówienie z terminem realizacji do 4 tygodni. Konstrukcje uniwersalne znajdują się na magazynie i są dostępne od ręki.

01

Konstrukcja zgrzewana

FR-W-US-S/H/SA/MAX-LONG2100

RODZAJ KONSTRUKCJI

Uniwersalna (US)

KIERUNEK MODUŁÓW

Południe (S)

UKŁAD MODUŁÓW

Poziom (H)

SPOSÓB MONTAŻU

Krótki bok (SA)

MAX DŁUGOŚĆ MODUŁU PV

2100



ZOBACZ ONLINE →



OPIS KONSTRUKCJI

- Konstrukcja wieloczęściowa, wykonana z blachy Magnelis™, przeznaczona na dachy płaskie, bez konieczności dodatkowego balastowania.
- Stworzona przy udziale specjalisty w dziedzinie montażu pokryć membranowych.
- Jej unikalny kształt został zaprojektowany w sposób umożliwiający znaczne skrócenie czasu montażu oraz maksymalizację siły koniecznej do wyrwania podstawy.
- Nieinwazyjny montaż w technologii zgrzewania za pomocą tzw. leistra (w przypadku PVC) lub palnika gazowego (w przypadku papy bitumicznej).
- Wysoką wytrzymałość systemu zgrzewanego potwierdzają specjalistyczne badania laboratoryjne.
- Gotowa do użycia pod moduły o różnej mocy i o różnej wielkości, dzięki wykorzystaniu dwóch regulowanych ramion teleskopowych.
- Do prawidłowego montażu wymagana jest tylko jedna podstawa zgrzewana dla jednej podpory.
- Opcjonalnie - system hybrydowy, pozwalający na zgrzanie podstawy i jednocześnie obciążenie deflektora wiatrowego balastem (w strefach dachu szczególnie narażonych na ssanie wiatru).



1. Teleskop górny - krótki bok
RBTSOLAR-KDPT_5_365
2. Teleskop dolny - krótki bok
RBTSOLAR-KDPT_4_350
3. Teleskop górny - długi bok
RBTSOLAR-KDT_3_825
4. Teleskop dolny - długi bok
RBTSOLAR-KDR_2_825
5. Podstawa zgrzewana dla podpory
RBTSOLAR-KD-PZ
6. Podstawa południe
RBTSOLAR-KDPP_1_1560

CHARAKTERYSTYKA KONSTRUKCJI

FR-W-US-S/H/SA/MAX-LONG2100

Rodzaj dachu	Dach płaski (FR)
Sposób montażu konstrukcji na dachu	Konstrukcja zgrzewana (W)
Rodzaj konstrukcji	Uniwersalna (US)
Orientacja modułów	Południe (S)
Układ modułów	Poziom (H)
Sposób montażu modułu PV ¹	Krótki bok (SA)
Zastosowanie/podłoże na którym się montuje	Membrana PVC/membrana bitumiczna
Sposób montażu konstrukcji	Podstawa konstrukcji jest zgrzewana do połaci dachu
Czy konstrukcja wymaga dodatkowego balastu?	Nie
Czy jest możliwość zastosowania rozwiązania hybrydowego (zgrzew + balast)?	Tak - możliwość dodatkowego balastowania wiatrownicy
Przybliżona waga konstrukcji na 1m ² instalacji bez dodatkowego balastu (kg/m ²) ²	5,54
Długość płatwi (mm)	Bez płatwi
Długość wiatrownicy (mm)	2175
Maksymalna długość modułu PV (mm) ³	2100
Sposób montażu klem	Klemy montowane do trójkąta - system kluczykowy
Sposób dystrybucji	Dostępna na magazynie

¹ proponowany sposób montażu dla danego rodzaju modułu może odbiegać od sposobu montażu podanego przez Producenta modułu PV, którego rekomendacje i zalecenia wyznaczają właściwy montaż

² waga liczona dla układu trzech modułów w jednym rzędzie o rozmiarach maksymalnych dla danego rodzaju konstrukcji

³ podana maksymalna wielkość modułu i proponowany sposób jego montażu może odbiegać od sposobu montażu podanego przez Producenta modułu PV, którego rekomendacje i zalecenia wyznaczają właściwy montaż

Konstrukcje na dach płaski (FR)



ELEMENTY PODSTAWY KONSTRUKCJI



Trójkąt uniwersalny
Południe

RBTSOLAR-FR-US-S



Podstawa zgrzewana
dla podpory

RBTSOLAR-KD-PZ



Nakrętka samohamowna
M8 DIN985 A2

NSHM8A2



Nakrętka sześciokątna
M10 TZN

NM10Z



Podkładka M10 300HV
ISO7093-1 TZN

PSZM10Z



Podkładka okrągła
A2 8.4 DIN125A

PPM8A2



Śruba imbusowa
M8X100 DIN912 A2

SIM8X100A2



Śruba sześciokątna
M10X20 TZN

SM10X20Z

POZOSTAŁE ELEMENTY MONTAŻOWE



Blachowkręt
OC 5.5X25 Z EPDM

BLW55X25EPDMZ

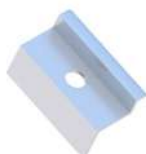

Klema końcowa
30/32/35/40
Natura/Czarna

KLK50/30(32/35/40)ALN
KLK50/30(32/35/40)ALCZ



Klema środkowa
50 uniwersalna
Natura/Czarna

KLSR50ALN
KLSR50ALCZ

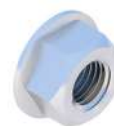

Nakrętka kołnierkowa
ząbkowana
M8 DIN6923 A2

NKM8A2



Śruba imbusowa
M8X35 DIN912 A2

SIM8X35A2

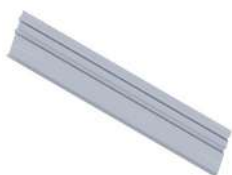

Wiatrownica
Podpora południe
L=2175/2355/2703mm

RBTSOLAR-KD-W-2175/2355/2703



Wiatrownica balastowa
Podpora południe
L=2175/2355/2703mm

RBTSOLAR-KD-WB-2175/2355/2703

02

Konstrukcja zgrzewana

FR-W-US-S/H/LAZ/MAX-LONG2100
FR-W-US-S/H/LAZ/MAX-LONG2300
FR-W-US-S/H/LAZ/MAX-LONG2500

RODZAJ KONSTRUKCJI

Uniwersalna (US)

KIERUNEK MODUŁÓW

Południe (S)

UKŁAD MODUŁÓW

Poziom (H)

SPOSÓB MONTAŻU

Długi bok (LAZ)

MAX DŁUGOŚĆ MODUŁU PV

2100 / 2300 / 2500



ZOBACZ ONLINE →



OPIS KONSTRUKCJI

- Konstrukcja wieloczęściowa, wykonana z blachy Magnelis™, przeznaczona na dachy płaskie, bez konieczności dodatkowego balastowania.
- Stworzona przy udziale specjalisty w dziedzinie montażu pokryć membranowych.
- Jej unikalny kształt został zaprojektowany w sposób umożliwiający znaczne skrócenie czasu montażu oraz maksymalizację siły koniecznej do wyrwania podstawy.
- Nieinwazyjny montaż w technologii zgrzewania za pomocą tzw. leistra (w przypadku PVC) lub palnika gazowego (w przypadku papy bitumicznej).
- Wysoką wytrzymałość systemu zgrzewanego potwierdzają specjalistyczne badania laboratoryjne.
- Gotowa do użycia pod moduły o różnej mocy i o różnej wielkości, dzięki wykorzystaniu dwóch regulowanych ramion teleskopowych.
- Do prawidłowego montażu wymagana jest tylko jedna podstawa zgrzewana dla jednej podpory.
- Opcjonalnie - system hybrydowy, pozwalający na zgrzanie podstawy i jednocześnie obciążenie deflektora wiatrowego balastem (w strefach dachu szczególnie narażonych na ssanie wiatru).
- W przypadku montażu modułów PV w układzie poziomym, dodatkowym elementem są profile ZET z otworowaniem faskowym, do których moduły są montowane za pomocą klem i śruby imbusowej M8.



1. Teleskop górny - krótki bok
RBTSOLAR-KDPT_5_365
2. Teleskop dolny - krótki bok
RBTSOLAR-KDPT_4_350
3. Teleskop górny - długi bok
RBTSOLAR-KDT_3_825
4. Teleskop dolny - długi bok
RBTSOLAR-KDR_2_825
5. Podstawa zgrzewana dla podpory
RBTSOLAR-KD-PZ
6. Podstawa południe
RBTSOLAR-KDPP_1_1580
7. Płatew dla podpory L=2175/2380/2728
RBTSOLAR-KD-PL-2175/2380/2728

CHARAKTERYSTYKA KONSTRUKCJI

FR-W-US-S/H/LAZ

Rodzaj dachu	Dach płaski (FR)
Sposób montażu konstrukcji na dachu	Konstrukcja zgrzewana (W)
Rodzaj konstrukcji	Uniwersalna (US)
Orientacja modułów	Południe (S)
Układ modułów	Poziom (H)
Sposób montażu modułu PV ¹	Długi bok (LAZ)
Zastosowanie/podłoże na którym się montuje	Membrana PVC/membrana bitumiczna
Sposób montażu konstrukcji	Podstawa konstrukcji jest zgrzewana do połaci dachu
Czy konstrukcja wymaga dodatkowego balastu?	Nie
Czy jest możliwość zastosowania rozwiązania hybrydowego (zgrzew + balast)?	Tak - możliwość dodatkowego balastowania wiatrownicy
Sposób montażu klem	Klemy montowane do płatwi - system fasolkowy
Sposób dystrybucji	Dostępna na magazynie

	MAX-LONG2100	MAX-LONG2300	MAX-LONG2500
Przybliżona waga konstrukcji na 1m2 instalacji bez dodatkowego balastu (kg/m2) ²	9,76	8,54	7,26
Długość płatwi (mm)	2175	2380	2728
Długość wiatrownicy (mm)	2175	2355	2703
Maksymalna długość modułu PV (mm) ³	2100	2300	2500

¹ sposób montażu dla danego rodzaju modułu może odbiegać od sposobu montażu podanego przez producenta modułu PV, który jest wyznacznikiem dla właściwego sposobu montażu

² waga liczona dla układu trzech modułów w jednym rzędzie o rozmiarach maksymalnych dla danego rodzaju konstrukcji

³ podana maksymalna wielkość modułu i jego sposób montażu dla danego rodzaju modułu może odbiegać od sposobu montażu podanego przez Producenta modułu PV, który jest wyznacznikiem dla właściwego sposobu montażu

Konstrukcje na dach płaski (FR)



ELEMENTY PODSTAWY KONSTRUKCJI



Trójkąt uniwersalny
Południe

RBTSOLAR-FR-US-S



Podstawa zgrzewana
dla podpory

RBTSOLAR-KD-PZ



Nakrętka samohamowna
M8 DIN985 A2

NSHM8A2



Nakrętka sześciokątna
M10 TZN

NM10Z



Podkładka M10 300HV
ISO7093-1 TZN

PSZM10Z



Podkładka okrągła
A2 8.4 DIN125A

PPM8A2



Śruba imbusowa
M8X100 DIN912 A2

SIM8X100A2



Śruba sześciokątna
M10X20 TZN

SM10X20Z



Śruba sześciokątna
M8X20 DIN933 A2

SM8X20A2



Płatew dla podpory
L=2175/2380/2728

RBTSOLAR-KD-PL-2175/2380/2728

POZOSTAŁE ELEMENTY MONTAŻOWE



Blachowkręt
OC 5.5X25 Z EPDM

BLW55X25EPDMZ



Klema końcowa
30/32/35/40
Natura/Czarna

KLK50/30(32/35/40)ALN
KLK50/30(32/35/40)ALCZ



Klema środkowa
50 uniwersalna
Natura/Czarna

KLRS50ALN
KLRS50ALCZ



Śruba imbusowa
M8X35 DIN912 A2

SIM8X35A2



Wiatrownica
Podpora południe
L=2175/2355/2703

RBTSOLAR-KD-W-2175/2355/2703



Wiatrownica balastowa
Podpora południe
L=2175/2355/2703

RBTSOLAR-KD-WB-2175/2355/2703

03

Konstrukcja zgrzewana

FR-W-US-S/V/LAZ/MAX-LONG1950

RODZAJ KONSTRUKCJI

Uniwersalna (US)

KIERUNEK MODUŁÓW

Południe (S)

UKŁAD MODUŁÓW

Pion (V)

SPOSÓB MONTAŻU

Długi bok (LAZ)

MAX DŁUGOŚĆ MODUŁU PV

1950



ZOBACZ ONLINE →



OPIS KONSTRUKCJI

- Konstrukcja wieloczęściowa, wykonana z blachy Magnelis™, przeznaczona na dachy płaskie, bez konieczności dodatkowego balastowania.
- Stworzona przy udziale specjalisty w dziedzinie montażu pokryć membranowych.
- Jej unikalny kształt został zaprojektowany w sposób umożliwiający znaczne skrócenie czasu montażu oraz maksymalizację siły koniecznej do wyrwania podstawy.
- Nieinwazyjny montaż w technologii zgrzewania za pomocą tzw. leistra (w przypadku PVC) lub palnika gazowego (w przypadku papy bitumicznej).
- Wysoką wytrzymałość systemu zgrzewanego potwierdzają specjalistyczne badania laboratoryjne.
- Gotowa do użycia pod moduły o różnej mocy i o różnej wielkości, dzięki wykorzystaniu dwóch regulowanych ramion teleskopowych.
- Do prawidłowego montażu wymagana jest tylko jedna podstawa zgrzewana dla jednej podpory.
- Opcjonalnie - system hybrydowy, pozwalający na zgrzanie podstawy i jednocześnie obciążenie deflektora wiatrowego balastem (w strefach dachu szczególnie narażonych na ssanie wiatru).
- W przypadku montażu modułów PV w układzie pionowym dodatkowym elementem są profile ZET z otworowaniem faskowym, do których moduły są montowane za pomocą klem i śruby imbusowej M8.

© Na życzenie Klienta każda instalacja z użyciem konstrukcji jest przeliczana przez nasz Dział Techniczny pod kątem jej obciążenia dla danego dachu oraz sposobu montażu i ilości podstaw, które muszą być zgrzane z membraną.

© Montaż wymaga deflektora wiatrowego, który ogranicza działanie wiatru na konstrukcję oraz zapewnia jej sztywność.

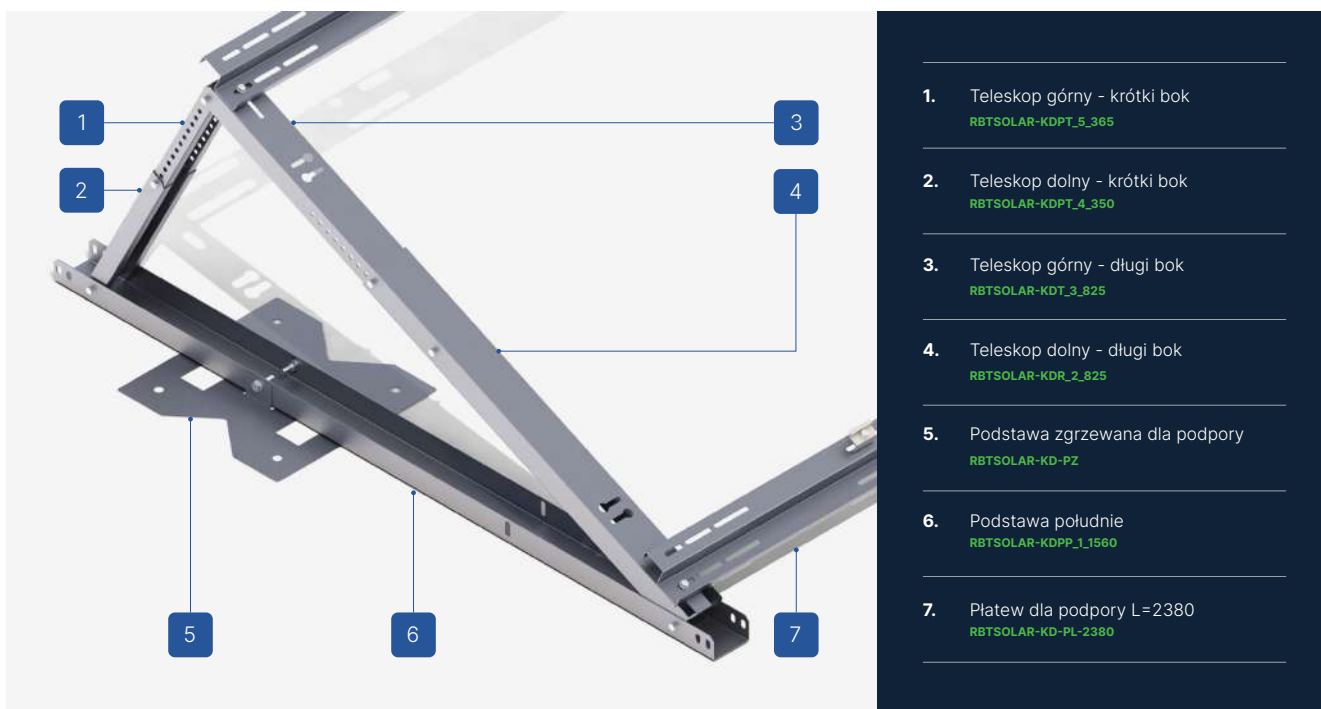

1. Teleskop górny - krótki bok
RBTSOLAR-KDPT_5_365
2. Teleskop dolny - krótki bok
RBTSOLAR-KDPT_4_350
3. Teleskop górny - długi bok
RBTSOLAR-KDT_3_825
4. Teleskop dolny - długi bok
RBTSOLAR-KDR_2_825
5. Podstawa zgrzewana dla podpory
RBTSOLAR-KD-PZ
6. Podstawa południe
RBTSOLAR-KDPP_1_1560
7. Płatew dla podpory L=2380
RBTSOLAR-KD-PL-2380

CHARAKTERYSTYKA KONSTRUKCJI

FR-W-US-S/V/LAZ/MAX-LONG1950

Rodzaj dachu	Dach płaski (FR)
Sposób montażu konstrukcji na dachu	Konstrukcja zgrzewana (W)
Rodzaj konstrukcji	Uniwersalna (US)
Orientacja modułów	Południe (S)
Układ modułów	Pion (V)
Sposób montażu modułu PV ¹	Długi bok (LAZ)
Zastosowanie/podłoże na którym się montuje	Membrana PVC/membrana bitumiczna
Sposób montażu konstrukcji	Podstawa konstrukcji jest zgrzewana do połaci dachu
Czy konstrukcja wymaga dodatkowego balastu?	Nie
Czy jest możliwość zastosowania rozwiązania hybrydowego (zgrzew + balast)?	Tak - możliwość dodatkowego balastowania wiatrownicy
Przybliżona waga konstrukcji na 1m ² instalacji bez dodatkowego balastu (kg/m ²) ²	5,54
Długość płatwi (mm)	2380
Długość wiatrownicy (mm)	2355
Maksymalna długość modułu PV (mm) ³	1950
Sposób montażu klem	Klemy montowane do płatwi - system fasolkowy
Sposób dystrybucji	Dostępna na magazynie

¹ proponowany sposób montażu dla danego rodzaju modułu może odbiegać od sposobu montażu podanego przez Producenta modułu PV, którego rekomendacje i zalecenia wyznaczają właściwy montaż

² waga liczona dla układu trzech modułów w jednym rzędzie o rozmiarach maksymalnych dla danego rodzaju konstrukcji

³ podana maksymalna wielkość modułu i proponowany sposób jego montażu może odbiegać od sposobu montażu podanego przez Producenta modułu PV, którego rekomendacje i zalecenia wyznaczają właściwy montaż

Konstrukcje na dach płaski (FR)



ELEMENTY PODSTAWY KONSTRUKCJI



Trójkąt uniwersalny Południe

RBTSOLAR-FR-US-S



Podstawa zgrzewana dla podpory

RBTSOLAR-KD-PZ



Nakrętka samohamowna M8 DIN985 A2

NSHM8A2



Nakrętka sześciokątna M10 TZN

NM10Z



Podkładka M10 300HV ISO7093-1 TZN

PSZM10Z



Podkładka okrągła A2 8.4 DIN125A

PPM8A2



Śruba imbusowa M8X100 DIN912 A2

SIM8X100A2



Śruba sześciokątna M10X20 TZN

SM10X20Z



Śruba sześciokątna M8X20 DIN933 A2

SM8X20A2



Płatew dla podpory L=2380

RBTSOLAR-KD-PL-2380

POZOSTAŁE ELEMENTY MONTAŻOWE



Blachowkręt OC 5.5X25 Z EPDM

BLW55X25EPDMZ



Klema końcowa 30/32/35/40 Natura/Czarna

KLK50/30(32/35/40)ALN
KLK50/30(32/35/40)ALCZ



Klema środkowa 50 uniwersalna Natura/Czarna

KLRS50ALN
KLRS50ALCZ



Śruba imbusowa M8X35 DIN912 A2

SIM8X35A2



Wiatrownica Podpora południe L=2355

RBTSOLAR-KD-W-2355



Wiatrownica balastowa Podpora południe L=2355

RBTSOLAR-KD-WB-2355

04

Konstrukcja zgrzewana

FR-W-US-EW/H/SA/MAX-LONG2100

RODZAJ KONSTRUKCJI

Uniwersalna (US)

KIERUNEK MODUŁÓW

Wschód-zachód (EW)

UKŁAD MODUŁÓW

Poziom (H)

SPOSÓB MONTAŻU

Krótki bok (SA)

MAX DŁUGOŚĆ MODUŁU PV

2100



ZOBACZ ONLINE →



OPIS KONSTRUKCJI

- Konstrukcja wieloczęściowa, wykonana z blachy Magnelis™, przeznaczona na dachy płaskie, bez konieczności dodatkowego balastowania.
- Stworzona przy udziale specjalisty w dziedzinie montażu pokryć membranowych.
- Jej unikalny kształt został zaprojektowany w sposób umożliwiający znaczne skrócenie czasu montażu oraz maksymalizację siły koniecznej do wyrwania podstawy.
- Nieinwazyjny montaż w technologii zgrzewania za pomocą tzw. leistra (w przypadku PVC) lub palnika gazowego (w przypadku papy bitumicznej).
- Wysoką wytrzymałość systemu zgrzewanego potwierdzają specjalistyczne badania laboratoryjne.
- Gotowa do użycia pod moduły o różnej mocy i o różnej wielkości, dzięki wykorzystaniu dwóch regulowanych ramion teleskopowych.
- Do prawidłowego montażu wymagana jest tylko jedna podstawa zgrzewana dla jednej podpory.



1. Teleskop dolny - długi bok
RBTsOLAR-KDR_2_825
2. Teleskop górny - długi bok
RBTsOLAR-KDT_3_825
3. Teleskop górny - długi bok
RBTsOLAR-KDT_3_825
4. Teleskop dolny - długi bok
RBTsOLAR-KDR_2_825
5. Teleskop końcowy - podstawa
RBTsOLAR-KDWZP_6_880
6. Teleskop środkowy - podstawa
RBTsOLAR-KDWZL_7_1544
7. Podstawa zgrzewana dla podpory
RBTsOLAR-KD-PZ
8. Teleskop końcowy - podstawa
RBTsOLAR-KDWZP_6_880

CHARAKTERYSTYKA KONSTRUKCJI

FR-W-US-EW/H/SA/MAX-LONG2100

Rodzaj dachu	Dach płaski (FR)
Sposób montażu konstrukcji na dachu	Konstrukcja zgrzewana (W)
Rodzaj konstrukcji	Uniwersalna (US)
Orientacja modułów	Wschód-zachód (EW)
Układ modułów	Poziom (H)
Sposób montażu modułu PV ¹	Krótki bok (SA)
Zastosowanie/podłoże na którym się montuje	Membrana PVC/membrana bitumiczna
Sposób montażu konstrukcji	Podstawa konstrukcji jest zgrzewana do połaci dachu
Czy konstrukcja wymaga dodatkowego balastu?	Nie
Czy jest możliwość zastosowania rozwiązania hybrydowego (zgrzew + balast)?	Nie
Przybliżona waga konstrukcji na 1m ² instalacji bez dodatkowego balastu (kg/m ²) ²	9,49
Długość płatwi (mm)	Bez płatwi
Długość wiatrownicy (mm)	Bez wiatrownicy
Maksymalna długość modułu PV (mm) ³	2100
Sposób montażu klem	Klemy montowane do trójkąta - system kluczykowy
Sposób dystrybucji	Dostępna na magazynie

¹ proponowany sposób montażu dla danego rodzaju modułu może odbiegać od sposobu montażu podanego przez Producenta modułu PV, którego rekomendacje i zalecenia wyznaczają właściwy montaż

² waga liczona dla układu trzech modułów w jednym rzędzie o rozmiarach maksymalnych dla danego rodzaju konstrukcji

³ podana maksymalna wielkość modułu i proponowany sposób jego montażu może odbiegać od sposobu montażu podanego przez Producenta modułu PV, którego rekomendacje i zalecenia wyznaczają właściwy montaż

Konstrukcje na dach płaski (FR)



ELEMENTY PODSTAWY KONSTRUKCJI



Trójkąt uniwersalny
Wschód-zachód

RBTSOLAR-FR-US-EW



Podstawa zgrzewana
dla podpory

RBTSOLAR-KD-PZ



Nakrętka samohamowna
M8 DIN985 A2

NSHM8A2



Nakrętka sześciokątna
M10 TZN

NM10Z



Podkładka M10 300HV
ISO7093-1 TZN

PSZM10Z



Podkładka okrągła
A2 8.4 DIN125A

PPM8A2



Śruba imbusowa
M8X100 DIN912 A2

SIM8X100A2



Śruba sześciokątna
M10X20 TZN

SM10X20Z

POZOSTAŁE ELEMENTY MONTAŻOWE



Klema końcowa
30/32/35/40
Natura/Czarna

KLK50/30(32/35/40)ALN
KLK50/30(32/35/40)ALCZ



Klema środkowa
50 uniwersalna
Natura/Czarna

KLSR50ALN
KLSR50ALCZ



Nakrętka kołnierzowa
ząbkowana
M8 DIN6923 A2

NKM8A2



Śruba imbusowa
M8X35 DIN912 A2

SIM8X35A2



05

Konstrukcja zgrzewana

FR-W-US-EW/H/LAZ/MAX-LONG2100
FR-W-US-EW/H/LAZ/MAX-LONG2300
FR-W-US-EW/H/LAZ/MAX-LONG2500

RODZAJ KONSTRUKCJI

Uniwersalna (US)

KIERUNEK MODUŁÓW

Wschód-zachód (EW)

UKŁAD MODUŁÓW

Poziom (H)

SPOSÓB MONTAŻU

Długi bok (LAZ)

MAX DŁUGOŚĆ MODUŁU PV

2100 / 2300 / 2500



ZOBACZ ONLINE →



OPIS KONSTRUKCJI

- Konstrukcja wieloczęściowa, wykonana z blachy Magnelis™, przeznaczona na dachy płaskie, bez konieczności dodatkowego balastowania.
- Stworzona przy udziale specjalisty w dziedzinie montażu pokryć membranowych.
- Jej unikalny kształt został zaprojektowany w sposób umożliwiający znaczne skrócenie czasu montażu oraz maksymalizację siły koniecznej do wyrwania podstawy.
- Nieinwazyjny montaż w technologii zgrzewania za pomocą tzw. leistra (w przypadku PVC) lub palnika gazowego (w przypadku papy bitumicznej).
- Wysoką wytrzymałość systemu zgrzewanego potwierdzają specjalistyczne badania laboratoryjne.
- Gotowa do użycia pod moduły o różnej mocy i o różnej wielkości, dzięki wykorzystaniu dwóch regulowanych ramion teleskopowych.
- Do prawidłowego montażu wymagana jest tylko jedna podstawa zgrzewana dla jednej podpory.
- Opcjonalnie - system hybrydowy, pozwalający na zgrzanie podstawy i jednocześnie obciążenie deflektora wiatrowego balastem (w strefach dachu szczególnie narażonych na ssanie wiatru).
- W przypadku montażu modułów PV w układzie poziomym, dodatkowym elementem są profile ZET z otworowaniem faskowym, do których moduły są montowane za pomocą klem i śruby imbusowej M8.

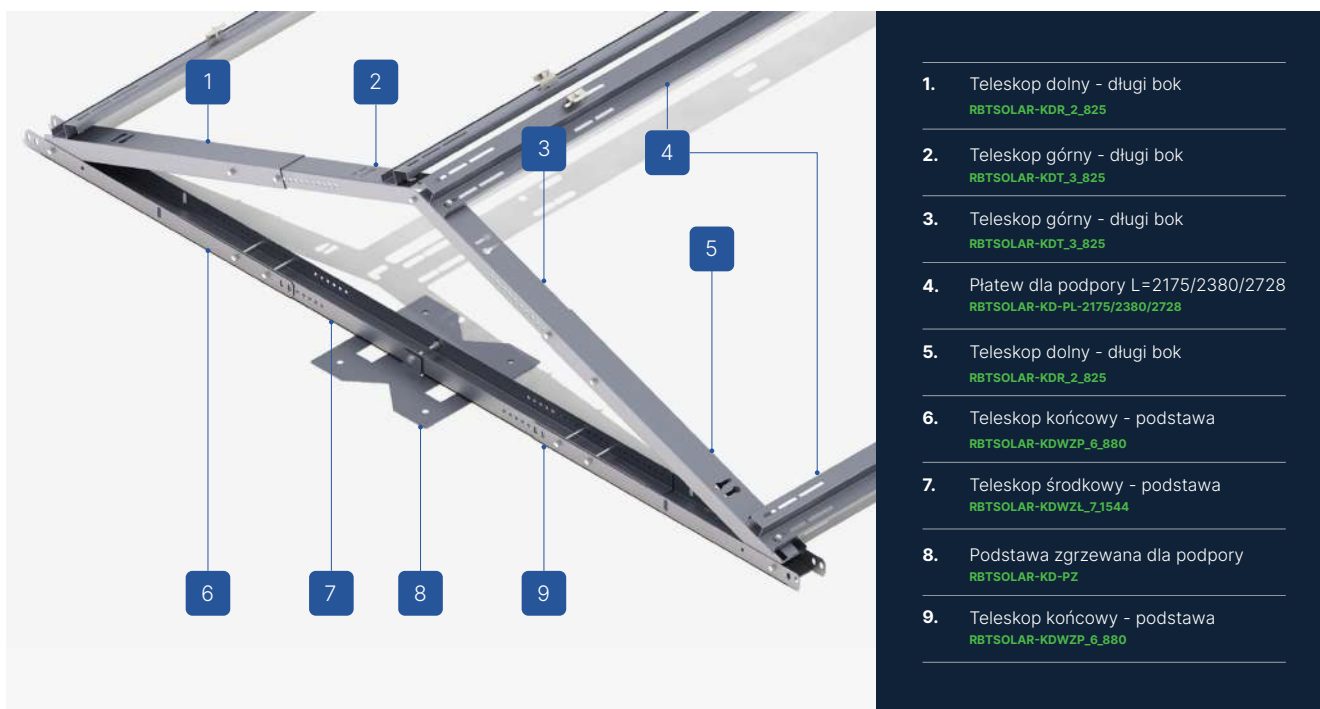

1. Teleskop dolny - długi bok
RBSOLAR-KDR_2_825
2. Teleskop górny - długi bok
RBSOLAR-KDT_3_825
3. Teleskop górny - długi bok
RBSOLAR-KDT_3_825
4. Płatew dla podpory L=2175/2380/2728
RBSOLAR-KD-PL-2175/2380/2728
5. Teleskop dolny - długi bok
RBSOLAR-KDR_2_825
6. Teleskop końcowy - podstawa
RBSOLAR-KDWZP_6_880
7. Teleskop środkowy - podstawa
RBSOLAR-KDWZL_7_1544
8. Podstawa zgrzewana dla podpory
RBSOLAR-KD-PZ
9. Teleskop końcowy - podstawa
RBSOLAR-KDWZP_6_880

CHARAKTERYSTYKA KONSTRUKCJI

FR-W-US-EW/H/LAZ

Rodzaj dachu	Dach płaski (FR)
Sposób montażu konstrukcji na dachu	Konstrukcja zgrzewana (W)
Rodzaj konstrukcji	Uniwersalna (US)
Orientacja modułów	Wschód-zachód (EW)
Układ modułów	Poziom (H)
Sposób montażu modułu PV ¹	Długi bok (LAZ)
Zastosowanie/podłoże na którym się montuje	Membrana PVC/membrana bitumiczna
Sposób montażu konstrukcji	Podstawa konstrukcji jest zgrzewana do połaci dachu
Czy konstrukcja wymaga dodatkowego balastu?	Nie
Czy jest możliwość zastosowania rozwiązania hybrydowego (zgrzew + balast)?	Nie
Sposób montażu klem	Klemy montowane do płatwi - system fasolkowy
Sposób dystrybucji	Dostępna na magazynie

	MAX-LONG2100	MAX-LONG2300	MAX-LONG2500
Przybliżona waga konstrukcji na 1m2 instalacji bez dodatkowego balastu (kg/m2) ²	16,80	15,05	12,89
Długość płatwi (mm)	2175	2380	2728
Długość wiatrownicy (mm)	Bez wiatrownicy	Bez wiatrownicy	Bez wiatrownicy
Maksymalna długość modułu PV (mm) ³	2100	2300	2500

¹ sposób montażu dla danego rodzaju modułu może odbiegać od sposobu montażu podanego przez producenta modułu PV, który jest wyznacznikiem dla właściwego sposobu montażu

² waga liczona dla układu trzech modułów w jednym rzędzie o rozmiarach maksymalnych dla danego rodzaju konstrukcji

³ podana maksymalna wielkość modułu i jego sposób montażu dla danego rodzaju modułu może odbiegać od sposobu montażu podanego przez Producenta modułu PV, który jest wyznacznikiem dla właściwego sposobu montażu

Konstrukcje na dach płaski (FR)



ELEMENTY PODSTAWY KONSTRUKCJI



Trójkąt uniwersalny
Wschód-zachód

RBTSOLAR-FR-US-EW



Podstawa zgrzewana
dla podpory

RBTSOLAR-KD-PZ



Nakrętka samohamowna
M8 DIN985 A2

NSHM8A2



Nakrętka sześciokątna
M10 TZN

NM10Z



Podkładka M10 300HV
ISO7093-1 TZN

PSZM10Z



Podkładka okrągła
A2 8.4 DIN125A

PPM8A2



Śruba imbusowa
M8X100 DIN912 A2

SIM8X100A2



Śruba sześciokątna
M10X20 TZN

SM10X20Z



Śruba sześciokątna
M8X20 DIN933 A2

SM8X20A2



Platew dla podpory
L=2175/2380/2728

RBTSOLAR-KD-PL-2175/2380/2728

POZOSTAŁE ELEMENTY MONTAŻOWE



Klema końcowa
30/32/35/40
Natura/Czarna

KLK50/30(32/35/40)ALN
KLK50/30(32/35/40)ALCZ



Nakrętka kołnierkowa
ząbkowana
M8 DIN6923 A2

NKM8A2



Śruba imbusowa
M8X35 DIN912 A2

SIM8X35A2



11

Konstrukcja balastowa

FR-B-US-S/H/SA/MAX-LONG2100

RODZAJ KONSTRUKCJI

Uniwersalna (US)

KIERUNEK MODUŁÓW

Południe (S)

UKŁAD MODUŁÓW

Poziom (H)

SPOSÓB MONTAŻU

Krótki bok (SA)

MAX DŁUGOŚĆ MODUŁU PV

2100



ZOBACZ ONLINE →



OPIS KONSTRUKCJI

- Konstrukcja wieloczęściowa, wykonana z blachy Magnelis, przeznaczona na dachy płaskie, z koniecznością dodatkowego balastowania, bez możliwości użycia konstrukcji zgrzewanej.
- Nieinwazyjny montaż, za pomocą odpowiedniej ilości bloków balastowych, zgodnie z planem balastowym.
- Gotowa do użycia pod moduły o różnej mocy i o różnej wielkości, dzięki wykorzystaniu dwóch regulowanych ramion teleskopowych.
- System pozwala na dociążenie podstawy i jednoczesne obciążenie deflektora wiatrowego balastem (w strefach dachu szczególnie narażonych na ssanie wiatru).

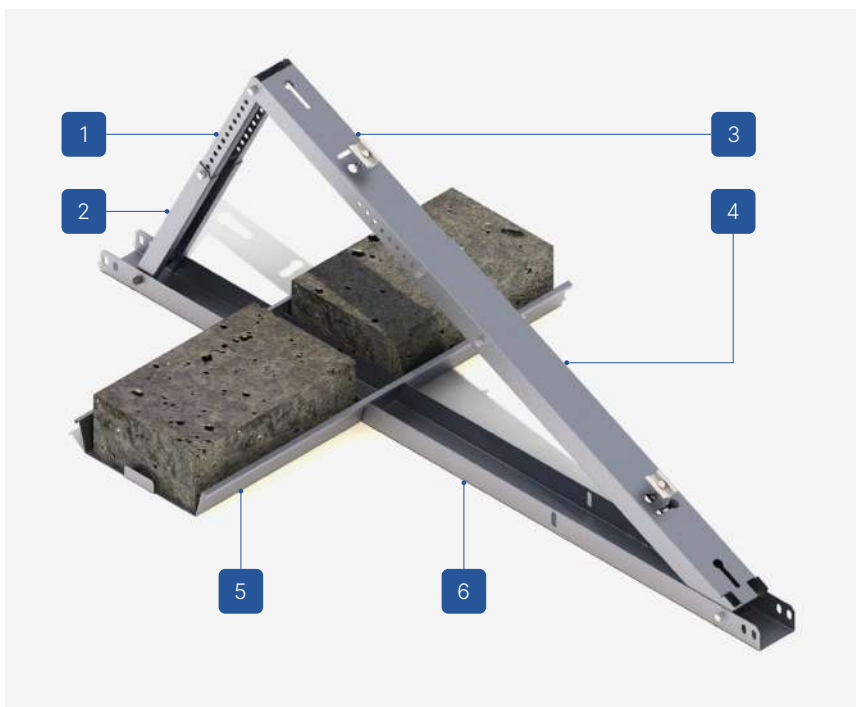

1. Teleskop górny - krótki bok
RBTSOLAR-KDPT_5_365
2. Teleskop dolny - krótki bok
RBTSOLAR-KDPT_4_350
3. Teleskop górny - długi bok
RBTSOLAR-KDT_3_825
4. Teleskop dolny - długi bok
RBTSOLAR-KDR_2_825
5. Omega dla podpory
(Podstawa dla bloczków balastowych)
RBTSOLAR-KD-PB
6. Podstawa południe
RBTSOLAR-KDPP_1_1560

CHARAKTERYSTYKA KONSTRUKCJI

FR-B-US-S/H/SA/MAX-LONG2100

Rodzaj dachu	Dach płaski (FR)
Sposób montażu konstrukcji na dachu	Konstrukcja balastowa (B)
Rodzaj konstrukcji	Uniwersalna (US)
Orientacja modułów	Południe (S)
Układ modułów	Poziom (H)
Sposób montażu modułu PV ¹	Krótki bok (SA)
Zastosowanie/podłoże na którym się montuje	Membrana PVC/membrana bitumiczna
Sposób montażu konstrukcji	Podstawa konstrukcji jest stawiana na pokryciu dachu i następnie dodatkowo balastowana za pomocą bloczków betonowych stawianych na platformie balastowej
Czy konstrukcja wymaga dodatkowego balastu?	Tak
Czy jest możliwość zastosowania rozwiązania hybrydowego (zgrzew + balast)?	Tak - możliwość dodatkowego balastowania wiatrownicy
Przybliżona waga konstrukcji na 1m ² instalacji bez dodatkowego balastu (kg/m ²) ²	6,40
Długość płatwi (mm)	Bez płatwi
Długość wiatrownicy (mm)	2175
Maksymalna długość modułu PV (mm) ³	2100
Sposób montażu klem	Klemy montowane do trójkąta - system kluczykowy
Sposób dystrybucji	Dostępna na magazynie

¹ proponowany sposób montażu dla danego rodzaju modułu może odbiegać od sposobu montażu podanego przez Producenta modułu PV, którego rekomendacje i zalecenia wyznaczają właściwy montaż

² waga liczona dla układu trzech modułów w jednym rzędzie o rozmiarach maksymalnych dla danego rodzaju konstrukcji

³ podana maksymalna wielkość modułu i proponowany sposób jego montażu może odbiegać od sposobu montażu podanego przez Producenta modułu PV, którego rekomendacje i zalecenia wyznaczają właściwy montaż

Konstrukcje na dach płaski (FR)



ELEMENTY PODSTAWY KONSTRUKCJI



Trójkąt uniwersalny
Południe

RBTSOLAR-FR-US-S



Omega dla podpory
(Podstawa dla bloczków
balastowych)

RBTSOLAR-KD-PB



Nakrętka samohamowna
M8 DIN985 A2

NSHM8A2



Podkładka okrągła
A2 8.4 DIN125A

PPM8A2



Śruba imbusowa
M8X100 DIN912 A2

SIM8X100A2

POZOSTAŁE ELEMENTY MONTAŻOWE



Blachowkręt
OC 5.5X25 Z EPDM

BLW55X25EPDMZ



Klema końcowa
30/32/35/40
Natura/Czarna

KLK50/30(32/35/40)ALN
KLK50/30(32/35/40)ALCZ



Klema środkowa
50 uniwersalna
Natura/Czarna

KLSR50ALN
KLSR50ALCZ

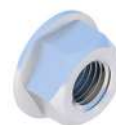

Nakrętka kołnierkowa
ząbkowana
M8 DIN6923 A2

NKM8A2



Śruba imbusowa
M8X35 DIN912 A2

SIM8X35A2

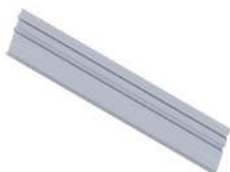

Wiatrownica
Podpora południe
L=2175/2355/2703mm

RBTSOLAR-KD-W-2175/2355/2703



Wiatrownica balastowa
Podpora południe
L=2175/2355/2703mm

RBTSOLAR-KD-WB-2175/2355/2703

12

Konstrukcja balastowa

FR-B-US-S/H/LAZ/MAX-LONG2100
FR-B-US-S/H/LAZ/MAX-LONG2300
FR-B-US-S/H/LAZ/MAX-LONG2500

RODZAJ KONSTRUKCJI

Uniwersalna (US)

KIERUNEK MODUŁÓW

Południe (S)

UKŁAD MODUŁÓW

Poziom (H)

SPOSÓB MONTAŻU

Długi bok (LAZ)

MAX DŁUGOŚĆ MODUŁU PV

2100 / 2300 / 2500



ZOBACZ ONLINE →



OPIS KONSTRUKCJI

- Konstrukcja wieloczęściowa, wykonana z blachy Magnelis, przeznaczona na dachy płaskie, z koniecznością dodatkowego balastowania, bez możliwości użycia konstrukcji zgrzewanej.
- Nieinwazyjny montaż, za pomocą odpowiedniej ilości bloczków balastowych, zgodnie z planem balastowym.
- Gotowa do użycia pod moduły o różnej mocy i o różnej wielkości, dzięki wykorzystaniu dwóch regulowanych ramion teleskopowych.
- System pozwala na dociążenie podstawy i jednocześnie obciążenie deflektora wiatrowego balastem (w strefach dachu szczególnie narażonych na ssanie wiatru).
- W przypadku montażu modułów PV w układzie poziomym, dodatkowym elementem są profile ZET z otworowaniem fasolkowym, do których moduły są montowane za pomocą klem i śruby imbusowej M8.

© Na życzenie Klienta każda instalacja z użyciem konstrukcji jest przeliczana przez nasz Dział Techniczny pod kątem jej obciążenia dla danego dachu oraz sposobu montażu i ilości podstaw, które muszą zostać zamontowane.

© Montaż wymaga deflektora wiatrowego, który ogranicza działanie wiatru na konstrukcję oraz zapewnia jej sztywność.

Konstrukcje na dach płaski (FR)



1. Teleskop górny - krótki bok
RBTSOLAR-KDPT_5_365
2. Teleskop dolny - krótki bok
RBTSOLAR-KDPT_4_350
3. Teleskop górny - długi bok
RBTSOLAR-KDT_3_825
4. Teleskop dolny - długi bok
RBTSOLAR-KDR_2_825
5. Omega dla podpory
(Podstawa dla bloczków balastowych)
RBTSOLAR-KD-PB
6. Podstawa południe
RBTSOLAR-KDPP_1_1560
7. Płatew dla podpory L=2175/2380/2728
RBTSOLAR-KD-PL-2175/2380/2728

CHARAKTERYSTYKA KONSTRUKCJI

FR-B-US-S/H/LAZ

Rodzaj dachu	Dach płaski (FR)
Sposób montażu konstrukcji na dachu	Konstrukcja balastowa (B)
Rodzaj konstrukcji	Uniwersalna (US)
Orientacja modułów	Południe (S)
Układ modułów	Poziom (H)
Sposób montażu modułu PV ¹	Długi bok (LAZ)
Zastosowanie/podłoże na którym się montuje	Membrana PVC/membrana bitumiczna
Sposób montażu konstrukcji	Podstawa konstrukcji jest stawiana na pokryciu dachu i następnie dodatkowo balastowana za pomocą bloczków betonowych stawianych na platformie balastowej
Czy konstrukcja wymaga dodatkowego balastu?	Tak
Czy jest możliwość zastosowania rozwiązania hybrydowego (zgrzew + balast)?	Tak - możliwość dodatkowego balastowania wiatrownicy
Sposób montażu kłemu	Kłemu montowane do płatwi - system fasolkowy
Sposób dystrybucji	Dostępna na magazynie

	MAX-LONG2100	MAX-LONG2300	MAX-LONG2500
Przybliżona waga konstrukcji na 1m ² instalacji bez dodatkowego balastu (kg/m ²) ²	10,22	10,61	11,20
Długość płatwi (mm)	2175	2380	2728
Długość wiatrownicy (mm)	2175	2355	2703
Maksymalna długość modułu PV (mm) ³	2100	2300	2500

¹ sposób montażu dla danego rodzaju modułu może odbiegać od sposobu montażu podanego przez producenta modułu PV, który jest wyznacznikiem dla właściwego sposobu montażu

² waga liczona dla układu trzech modułów w jednym rzędzie o rozmiarach maksymalnych dla danego rodzaju konstrukcji

³ podana maksymalna wielkość modułu i jego sposób montażu dla danego rodzaju modułu może odbiegać od sposobu montażu podanego przez Producenta modułu PV, który jest wyznacznikiem dla właściwego sposobu montażu

Konstrukcje na dach płaski (FR)



ELEMENTY PODSTAWY KONSTRUKCJI



Trójkąt uniwersalny
Południe

RBTSOLAR-FR-US-S



Omega dla podpory
(Podstawa dla bloczków
balastowych)

RBTSOLAR-KD-PB



Nakrętka samohamowna
M8 DIN985 A2

NSHM8A2



Podkładka okrągła
A2 8.4 DIN125A

PPM8A2



Śruba imbusowa
M8X100 DIN912 A2

SIM8X100A2



Śruba sześciokątna
M8X20 DIN933 A2

SM8X20A2



Płatek dla podpory
L=2175/2380/2728

RBTSOLAR-KD-PL-2175/2380/2728

POZOSTAŁE ELEMENTY MONTAŻOWE



Blachowkręt
OC 5.5X25 Z EPDM

BLW55X25EPDMZ



Klema końcowa
30/32/35/40
Natura/Czarna

KLK50/30(32/35/40)ALN
KLK50/30(32/35/40)ALCZ



Nakrętka kołnierkowa
ząbkowana
M8 DIN6923 A2

NKM8A2



Śruba imbusowa
M8X35 DIN912 A2

SIM8X35A2



Wiatrownica
Podpora południe
L=2175/2355/2703mm

RBTSOLAR-KD-W-2175/2355/2703



Wiatrownica balastowa
Podpora południe
L=2175/2355/2703mm

RBTSOLAR-KD-WB-2175/2355/2703

13

Konstrukcja balastowa

FR-B-US-S/V/LAZ/MAX-LONG1950

RODZAJ KONSTRUKCJI

Uniwersalna (US)

KIERUNEK MODUŁÓW

Południe (S)

UKŁAD MODUŁÓW

Pion (V)

SPOSÓB MONTAŻU

Długi bok (LAZ)

MAX DŁUGOŚĆ MODUŁU PV

1950



ZOBACZ ONLINE →



OPIS KONSTRUKCJI

- Konstrukcja wieloczęściowa, wykonana z blachy Magnelis, przeznaczona na dachy płaskie, z koniecznością dodatkowego balastowania, bez możliwości użycia konstrukcji zgrzewanej.
- Nieinwazyjny montaż, za pomocą odpowiedniej ilości bloczków balastowych, zgodnie z planem balastowym.
- Gotowa do użycia pod moduły o różnej mocy i o różnej wielkości, dzięki wykorzystaniu dwóch regulowanych ramion teleskopowych.
- System pozwala na dociążenie podstawy i jednoczesne obciążenie deflektora wiatrowego balastem (w strefach dachu szczególnie narażonych na ssanie wiatru).
- W przypadku montażu modułów PV w układzie pionowym dodatkowym elementem są profile ZET z otworowaniem fasolkowym, do których moduły są montowane za pomocą klem i śruby imbusowej M8.



1. Teleskop górny - krótki bok
RBTSOLAR-KDPT_5_365
2. Teleskop dolny - krótki bok
RBTSOLAR-KDPT_4_350
3. Teleskop górny - długi bok
RBTSOLAR-KDT_3_825
4. Teleskop dolny - długi bok
RBTSOLAR-KDR_2_825
5. Omega dla podpory
(Podstawa dla bloczków balastowych)
RBTSOLAR-KD-PB
6. Podstawa południe
RBTSOLAR-KDPP_1_1560
7. Płatwę dla podpory L=2380
RBTSOLAR-KD-PL-2380

CHARAKTERYSTYKA KONSTRUKCJI

FR-B-US-S/V/LAZ/MAX-LONG1950

Rodzaj dachu	Dach płaski (FR)
Sposób montażu konstrukcji na dachu	Konstrukcja balastowa (B)
Rodzaj konstrukcji	Uniwersalna (US)
Orientacja modułów	Południe (S)
Układ modułów	Pion (V)
Sposób montażu modułu PV ¹	Długi bok (LAZ)
Zastosowanie/podłoże na którym się montuje	Membrana PVC/membrana bitumiczna
Sposób montażu konstrukcji	Podstawa konstrukcji jest stawiana na pokryciu dachu i następnie dodatkowo balastowana za pomocą bloczków betonowych stawianych na platformie balastowej
Czy konstrukcja wymaga dodatkowego balastu?	Tak
Czy jest możliwość zastosowania rozwiązania hybrydowego (zgrzew + balast)?	Tak - możliwość dodatkowego balastowania wiatrownicy
Przybliżona waga konstrukcji na 1m ² instalacji bez dodatkowego balastu (kg/m ²) ²	5,78
Długość płatwi (mm)	2380
Długość wiatrownicy (mm)	2355
Maksymalna długość modułu PV (mm) ³	1950
Sposób montażu klem	Klemy montowane do płatwi - system fasolkowy
Sposób dystrybucji	Dostępna na magazynie

¹ sposób montażu dla danego rodzaju modułu może odbiegać od sposobu montażu podanego przez producenta modułu PV, który jest wyznacznikiem dla właściwego sposobu montażu

² waga liczona dla układu trzech modułów w jednym rzędzie o rozmiarach maksymalnych dla danego rodzaju konstrukcji

³ podana maksymalna wielkość modułu i jego sposób montażu dla danego rodzaju modułu może odbiegać od sposobu montażu podanego przez Producenta modułu PV, który jest wyznacznikiem dla właściwego sposobu montażu

Konstrukcje na dach płaski (FR)



ELEMENTY PODSTAWY KONSTRUKCJI



Trójkąt uniwersalny
Południe

RBTSOLAR-FR-US-S



Omega dla podpory
(Podstawa dla bloczków
balastowych)

RBTSOLAR-KD-PB



Nakrętka samohamowna
M8 DIN985 A2

NSHM8A2



Podkładka okrągła
A2 8.4 DIN125A

PPM8A2



Śruba imbusowa
M8X100 DIN912 A2

SIM8X100A2



Śruba sześciokątna
M8X20 DIN933 A2

SM8X20A2



Płatek dla podpory
L=2380

RBTSOLAR-KD-PL-2380

POZOSTAŁE ELEMENTY MONTAŻOWE



Blachowkręt
OC 5.5X25 Z EPDM

BLW55X25EPDMZ

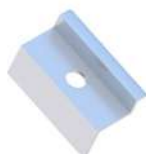

Klema końcowa
30/32/35/40
Natura/Czarna

KLK50/30(32/35/40)ALN
KLK50/30(32/35/40)ALCZ



Klema środkowa
50 uniwersalna
Natura/Czarna

KLSR50ALN
KLSR50ALCZ

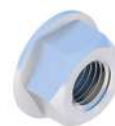

Nakrętka kołnierkowa
ząbkowana
M8 DIN6923 A2

NKM8A2



Śruba imbusowa
M8X35 DIN912 A2

SIM8X35A2



Wiatrownica
Podpora południe
L=2355

RBTSOLAR-KD-W-2355



Wiatrownica balastowa
Podpora południe
L=2355

RBTSOLAR-KD-WB-2355



14

Konstrukcja balastowa

FR-B-US-EW/H/SA/MAX-LONG2100

RODZAJ KONSTRUKCJI

Uniwersalna (US)

KIERUNEK MODUŁÓW

Wschód-zachód (EW)

UKŁAD MODUŁÓW

Poziom (H)

SPOSÓB MONTAŻU

Krótki bok (SA)

MAX DŁUGOŚĆ MODUŁU PV

2100

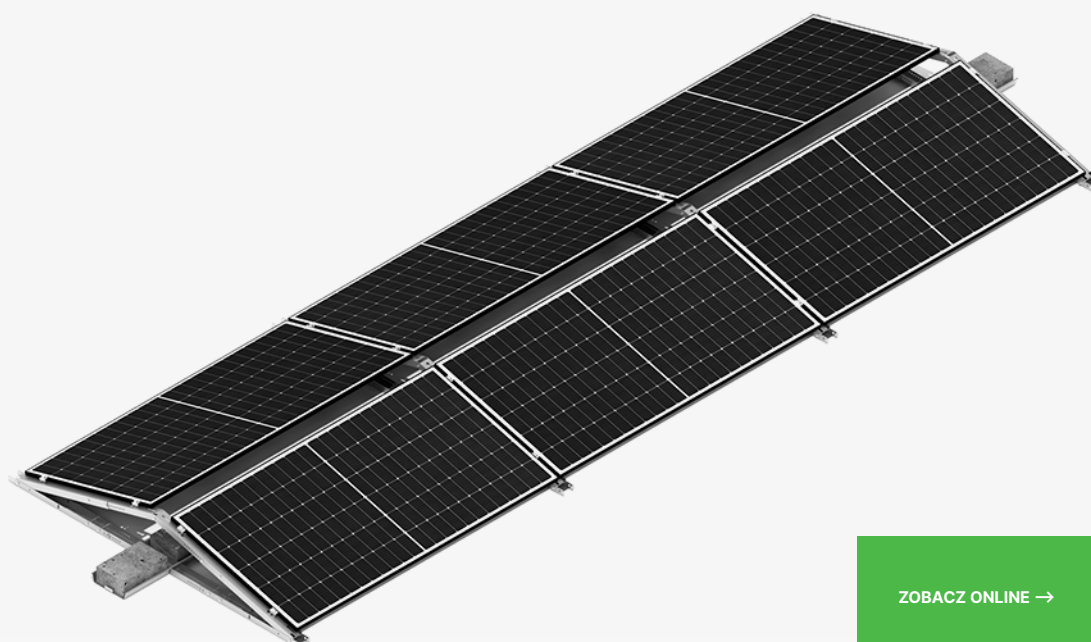

ZOBACZ ONLINE →



OPIS KONSTRUKCJI

- Konstrukcja wieloczęściowa, wykonana z blachy Magnelis, przeznaczona na dachy płaskie, z koniecznością dodatkowego balastowania, bez możliwości użycia konstrukcji zgrzewanej.
- Nieinwazyjny montaż, za pomocą odpowiedniej ilości bloczków balastowych, zgodnie z planem balastowym.
- Gotowa do użycia pod moduły o różnej mocy i o różnej wielkości, dzięki wykorzystaniu dwóch regulowanych ramion teleskopowych.

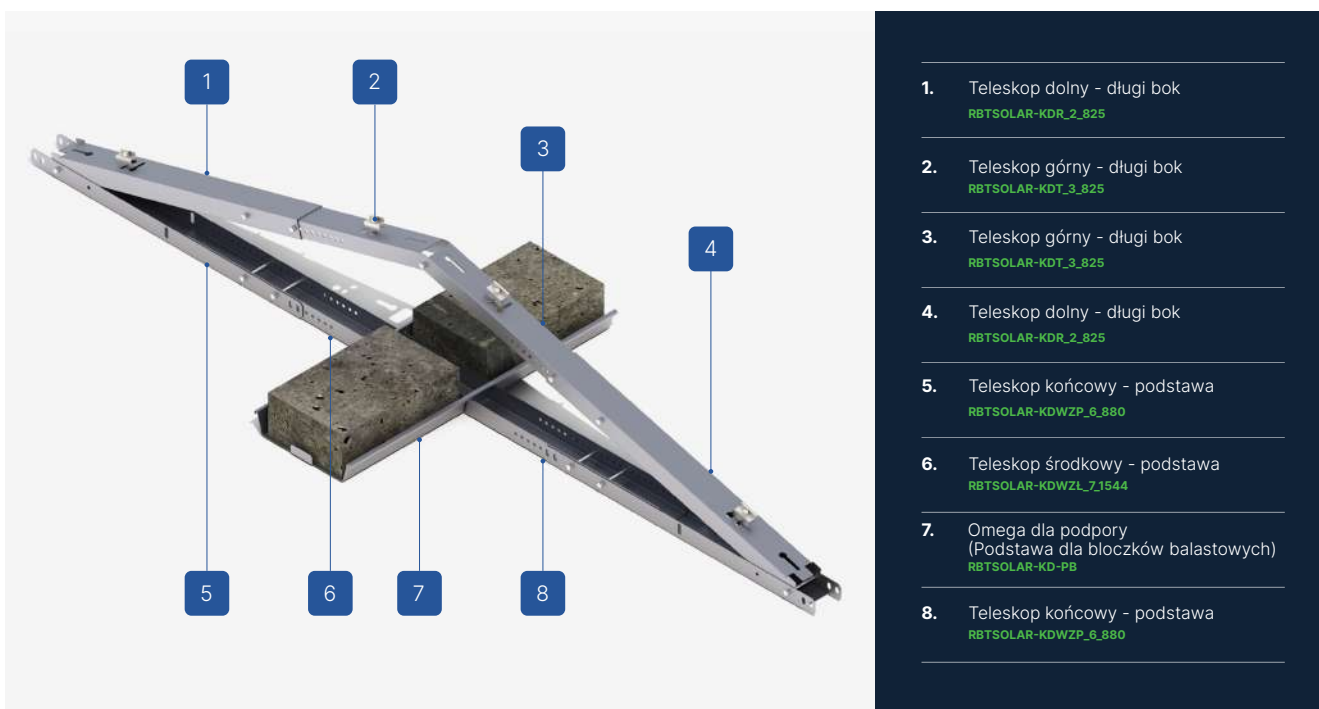

1. Teleskop dolny - długi bok
RBTSOLAR-KDR_2_825
2. Teleskop górny - długi bok
RBTSOLAR-KDT_3_825
3. Teleskop górny - długi bok
RBTSOLAR-KDT_3_825
4. Teleskop dolny - długi bok
RBTSOLAR-KDR_2_825
5. Teleskop końcowy - podstawa
RBTSOLAR-KDWZP_6_880
6. Teleskop środkowy - podstawa
RBTSOLAR-KDWZL_7_1544
7. Omega dla podpory
(Podstawa dla bloczków balastowych)
RBTSOLAR-KD-PB
8. Teleskop końcowy - podstawa
RBTSOLAR-KDWZP_6_880

CHARAKTERYSTYKA KONSTRUKCJI

FR-B-US-EW/H/SA/MAX-LONG2100

Rodzaj dachu	Dach płaski (FR)
Sposób montażu konstrukcji na dachu	Konstrukcja balastowa (B)
Rodzaj konstrukcji	Uniwersalna (US)
Orientacja modułów	Wschód-zachód (EW)
Układ modułów	Poziom (H)
Sposób montażu modułu PV ¹	Krótki bok (SA)
Zastosowanie/podłoże na którym się montuje	Membrana PVC/membrana bitumiczna
Sposób montażu konstrukcji	Podstawa konstrukcji jest stawiana na pokryciu dachu i następnie dodatkowo balastowana za pomocą bloczków betonowych stawianych na platformie balastowej
Czy konstrukcja wymaga dodatkowego balastu?	Tak
Czy jest możliwość zastosowania rozwiązania hybrydowego (zgrzew + balast)?	Nie
Przybliżona waga konstrukcji na 1m ² instalacji bez dodatkowego balastu (kg/m ²) ²	9,94
Długość płatwi (mm)	Bez płatwi
Długość wiatrownicy (mm)	Bez wiatrownicy
Maksymalna długość modułu PV (mm) ³	2100
Sposób montażu klem	Klemy montowane do trójkąta - system kluczykowy
Sposób dystrybucji	Dostępna na magazynie

¹ proponowany sposób montażu dla danego rodzaju modułu może odbiegać od sposobu montażu podanego przez Producenta modułu PV, którego rekomendacje i zalecenia wyznaczają właściwy montaż

² waga liczona dla układu trzech modułów w jednym rzędzie o rozmiarach maksymalnych dla danego rodzaju konstrukcji

³ podana maksymalna wielkość modułu i proponowany sposób jego montażu może odbiegać od sposobu montażu podanego przez Producenta modułu PV, którego rekomendacje i zalecenia wyznaczają właściwy montaż

Konstrukcje na dach płaski (FR)



ELEMENTY PODSTAWY KONSTRUKCJI



Trójkąt uniwersalny
Wschód-zachód

RBTSOLAR-FR-US-EW



Omega dla podpory
(Podstawa dla bloczków
balastowych)

RBTSOLAR-KD-PB



Nakrętka samohamowna
M8 DIN985 A2

NSHM8A2



Podkładka okrągła
A2 8.4 DIN125A

PPM8A2



Śruba imbusowa
M8X100 DIN912 A2

SIM8X100A2

POZOSTAŁE ELEMENTY MONTAŻOWE



Klema końcowa
30/32/35/40
Natura/Czarna

KLK50/30(32/35/40)ALN
KLK50/30(32/35/40)ALCZ



Klema środkowa
50 uniwersalna
Natura/Czarna

KLSR50ALN
KLSR50ALCZ



Nakrętka kołnierzyowa
ząbkowana
M8 DIN6923 A2

NKM8A2



Śruba imbusowa
M8X35 DIN912 A2

SIM8X35A2



15

Konstrukcja balastowa

FR-B-US-EW/H/LAZ/MAX-LONG2100
FR-B-US-EW/H/LAZ/MAX-LONG2300
FR-B-US-EW/H/LAZ/MAX-LONG2500

RODZAJ KONSTRUKCJI

Uniwersalna (US)

KIERUNEK MODUŁÓW

Wschód-zachód (EW)

UKŁAD MODUŁÓW

Poziom (H)

SPOSÓB MONTAŻU

Długi bok (LAZ)

MAX DŁUGOŚĆ MODUŁU PV

2100 / 2300 / 2500



ZOBACZ ONLINE →



OPIS KONSTRUKCJI

- Konstrukcja wieloczęściowa, wykonana z blachy Magnelis, przeznaczona na dachy płaskie, z koniecznością dodatkowego balastowania, bez możliwości użycia konstrukcji zgrzewanej.
- Nieinwazyjny montaż, za pomocą odpowiedniej ilości bloczków balastowych, zgodnie z planem balastowym.
- Gotowa do użycia pod moduły o różnej mocy i o różnej wielkości, dzięki wykorzystaniu dwóch regulowanych ramion teleskopowych.
- W przypadku montażu modułów PV w układzie poziomym, dodatkowym elementem są profile ZET z otworowaniem fasolkowym, do których moduły są montowane za pomocą klem i śruby imbusowej M8.

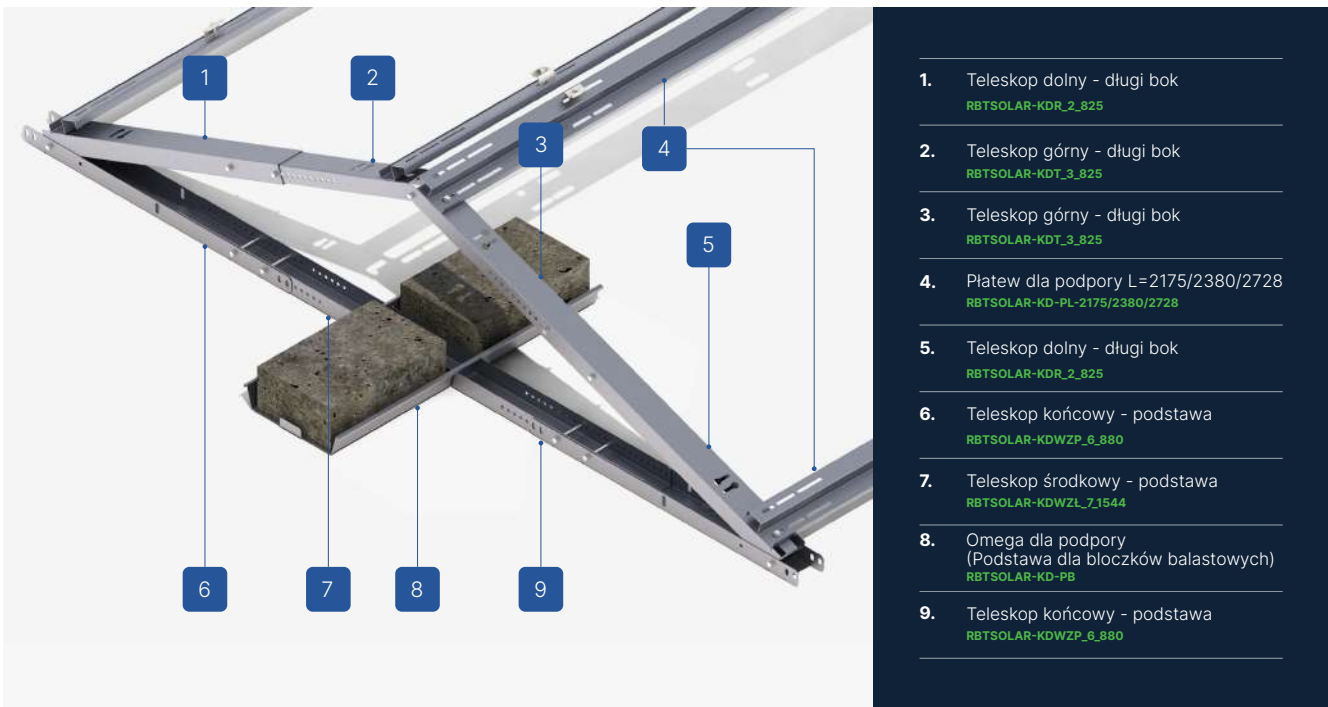

1. Teleskop dolny - długi bok
RBSOLAR-KDR_2_825
2. Teleskop górny - długi bok
RBSOLAR-KDT_3_825
3. Teleskop górny - długi bok
RBSOLAR-KDT_3_825
4. Płatew dla podpory L=2175/2380/2728
RBSOLAR-KD-PL-2175/2380/2728
5. Teleskop dolny - długi bok
RBSOLAR-KDR_2_825
6. Teleskop końcowy - podstawa
RBSOLAR-KDWZP_6_880
7. Teleskop środkowy - podstawa
RBSOLAR-KDWZL_7_1544
8. Omega dla podpory
(Podstawa dla bloczków balastowych)
RBSOLAR-KD-PB
9. Teleskop końcowy - podstawa
RBSOLAR-KDWZP_6_880

CHARAKTERYSTYKA KONSTRUKCJI

FR-B-US-EW/H/LAZ

Rodzaj dachu	Dach płaski (FR)
Sposób montażu konstrukcji na dachu	Konstrukcja balastowa (B)
Rodzaj konstrukcji	Uniwersalna (US)
Orientacja modułów	Wschód-zachód (EW)
Układ modułów	Poziom (H)
Sposób montażu modułu PV ¹	Długi bok (LAZ)
Zastosowanie/podłoże na którym się montuje	Membrana PVC/membrana bitumiczna
Sposób montażu konstrukcji	Podstawa konstrukcji jest stawiana na pokryciu dachu i następnie dodatkowo balastowana za pomocą bloczków betonowych stawianych na platformie balastowej
Czy konstrukcja wymaga dodatkowego balastu?	Tak
Czy jest możliwość zastosowania rozwiązania hybrydowego (zgrzew + balast)?	Nie
Sposób montażu kłemu	Klemy montowane do płatwi - system fasolkowy
Sposób dystrybucji	Dostępna na magazynie

	MAX-LONG2100	MAX-LONG2300	MAX-LONG2500
Przybliżona waga konstrukcji na 1m2 instalacji bez dodatkowego balastu (kg/m2) ²	17,57	15,43	13,20
Długość płatwi (mm)	2175	2380	2728
Długość wiatrownicy (mm)	Bez wiatrownicy	Bez wiatrownicy	Bez wiatrownicy
Maksymalna długość modułu PV (mm) ³	2100	2300	2500

¹ sposób montażu dla danego rodzaju modułu może odbiegać od sposobu montażu podanego przez producenta modułu PV, który jest wyznacznikiem dla właściwego sposobu montażu

² waga liczona dla układu trzech modułów w jednym rzędzie o rozmiarach maksymalnych dla danego rodzaju konstrukcji

³ podana maksymalna wielkość modułu i jego sposób montażu dla danego rodzaju modułu może odbiegać od sposobu montażu podanego przez Producenta modułu PV, który jest wyznacznikiem dla właściwego sposobu montażu

Konstrukcje na dach płaski (FR)



ELEMENTY PODSTAWY KONSTRUKCJI



Trójkąt uniwersalny
Wschód-zachód

RBTSOLAR-FR-US-EW



Omega dla podpory
(Podstawa dla bloczków
balastowych)

RBTSOLAR-KD-PB



Nakrętka samohamowna
M8 DIN985 A2

NSHM8A2



Podkładka okrągła
A2 8.4 DIN125A

PPM8A2



Śruba imbusowa
M8X100 DIN912 A2

SIM8X100A2



Śruba sześciokątna
M8X20 DIN933 A2

SM8X20A2



Płatek dla podpory
L=2175/2380/2728

RBTSOLAR-KD-PL-2175/2380/2728

POZOSTAŁE ELEMENTY MONTAŻOWE



Klema końcowa
30/32/35/40
Natura/Czarna

KLK50/30(32/35/40)ALN
KLK50/30(32/35/40)ALCZ



Nakrętka kołnierzowa
ząbkowana
M8 DIN6923 A2

NKM8A2



Śruba imbusowa
M8X35 DIN912 A2

SIM8X35A2



21

Konstrukcja przykręcana

FR-S-US-S/H/SA/MAX-LONG2100

RODZAJ KONSTRUKCJI

Uniwersalna (US)

KIERUNEK MODUŁÓW

Południe (S)

UKŁAD MODUŁÓW

Poziom (H)

SPOSÓB MONTAŻU

Krótki bok (SA)

MAX DŁUGOŚĆ MODUŁU PV

2100



ZOBACZ ONLINE →



OPIS KONSTRUKCJI

- Konstrukcja wieloczęściowa, wykonana z blachy Magnelis, przeznaczona na dachy płaskie lub skośne, bez konieczności dodatkowego balastowania i bez możliwości użycia konstrukcji zgrzewanej.
- Inwazyjny system montażu, przez mocowanie do podkonstrukcji dachu z użyciem odpowiedniej ilości wkrętów.
- Gotowa do użycia pod moduły o różnej mocy i o różnej wielkości, dzięki wykorzystaniu dwóch regulowanych ramion teleskopowych.

© Na życzenie Klienta każda instalacja z użyciem konstrukcji jest przeliczana przez nasz Dział Techniczny pod kątem jej obciążenia dla danego dachu oraz sposobu montażu i ilości podstaw, które muszą zostać zamontowane.

© Montaż wymaga deflektora wiatrowego, który ogranicza działanie wiatru na konstrukcję oraz zapewnia jej sztywność.



1. Teleskop górny - krótki bok
RBTSOLAR-KDPT_5_365
2. Teleskop dolny - krótki bok
RBTSOLAR-KDPT_4_350
3. Teleskop górny - długi bok
RBTSOLAR-KDT_3_825
4. Teleskop dolny - długi bok
RBTSOLAR-KDR_2_825
5. Podstawa południe
RBTSOLAR-KDPP_1_1560

CHARAKTERYSTYKA KONSTRUKCJI

FR-S-US-S/H/SA/MAX-LONG2100

Rodzaj dachu	Dach płaski (FR)
Sposób montażu konstrukcji na dachu	Konstrukcja przykręcana (S)
Rodzaj konstrukcji	Uniwersalna (US)
Orientacja modułów	Południe (S)
Układ modułów	Poziom (H)
Sposób montażu modułu PV ¹	Krótki bok (SA)
Zastosowanie/podłoże na którym się montuje	Membrana PVC/membrana bitumiczna/płyta warstwowa/blacha trapezowa
Sposób montażu konstrukcji	Podstawa konstrukcji jest mocowana do podkonstrukcji dachu
Czy konstrukcja wymaga dodatkowego balastu?	Nie
Czy jest możliwość zastosowania rozwiązania hybrydowego (zgrzew + balast)?	Tak - możliwość dodatkowego balastowania wiatrownicy
Przybliżona waga konstrukcji na 1m ² instalacji bez dodatkowego balastu (kg/m ²) ²	5,15
Długość płatwi (mm)	Bez płatwi
Długość wiatrownicy (mm)	2175
Maksymalna długość modułu PV (mm) ³	2100
Sposób montażu kłemu	Kłemu montowane do trójkąta - system kluczowy
Sposób dystrybucji	Dostępna na magazynie

¹ proponowany sposób montażu dla danego rodzaju modułu może odbiegać od sposobu montażu podanego przez Producenta modułu PV, którego rekomendacje i zalecenia wyznaczają właściwy montaż

² waga liczona dla układu trzech modułów w jednym rzędzie o rozmiarach maksymalnych dla danego rodzaju konstrukcji

³ podana maksymalna wielkość modułu i proponowany sposób jego montażu może odbiegać od sposobu montażu podanego przez Producenta modułu PV, którego rekomendacje i zalecenia wyznaczają właściwy montaż

Konstrukcje na dach płaski (FR)



ELEMENTY PODSTAWY KONSTRUKCJI



Trójkąt uniwersalny
Południe

RBTSOLAR-FR-US-S



Nakrętka samohamowna
M8 DIN985 A2

NSHM8A2



Podkładka okrągła
A2 8.4 DIN125A

PPM8A2



Śruba imbusowa
M8X100 DIN912 A2

SIM8X100A2

POZOSTAŁE ELEMENTY MONTAŻOWE



Blachowkręt
OC 5.5X25 Z EPDM

BLW5X25EPDMZ

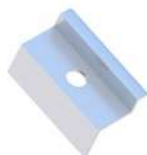

Klema końcowa
30/32/35/40
Natura/Czarna

KLK50/30(32/35/40)ALN
KLK50/30(32/35/40)ALCZ



Klema środkowa
50 uniwersalna
Natura/Czarna

KLRS50ALN
KLRS50ALCZ



Nakrętka kołnierkowa
ząbkowana
M8 DIN6923 A2

NKM8A2



Śruba imbusowa
M8X35 DIN912 A2

SIM8X35A2



Wiatrownica
Podpora południe
L=2175/2355/2703mm

RBTSOLAR-KD-W-2175/2355/2703



Wiatrownica balastowa
Podpora południe
L=2175/2355/2703mm

RBTSOLAR-KD-WB-2175/2355/2703



Śruba dwugwintowa M10
200/250/300

RBTSOLAR-KD-DWUG200/250/300

22

Konstrukcja przykręcana

FR-S-US-S/H/LAZ/MAX-LONG2100
FR-S-US-S/H/LAZ/MAX-LONG2300
FR-S-US-S/H/LAZ/MAX-LONG2500

RODZAJ KONSTRUKCJI

Uniwersalna (US)

KIERUNEK MODUŁÓW

Południe (S)

UKŁAD MODUŁÓW

Poziom (H)

SPOSÓB MONTAŻU

Długi bok (LAZ)

MAX DŁUGOŚĆ MODUŁU PV

2100 / 2300 / 2500



ZOBACZ ONLINE →



OPIS KONSTRUKCJI

- Konstrukcja wieloczęściowa, wykonana z blachy Magnelis, przeznaczona na dachy płaskie lub skośne, bez konieczności dodatkowego balastowania i bez możliwości użycia konstrukcji zgrzewanej.
- Inwazyjny system montażu, przez mocowanie do podkonstrukcji dachu z użyciem odpowiedniej ilości wkrętów.
- Gotowa do użycia pod moduły o różnej mocy i o różnej wielkości, dzięki wykorzystaniu dwóch regulowanych ramion teleskopowych.
- W przypadku montażu modułów PV w układzie pionowym oraz o długości boku powyżej 2100 mm w układzie poziomym dodatkowym elementem są profile ZET z otworowaniem fasolkowym, do których moduły są montowane za pomocą klem i śruby imbusowej M8.



1. Teleskop górny - krótki bok
RBTSOLAR-KDPT_5_365
2. Teleskop dolny - krótki bok
RBTSOLAR-KDPT_4_350
3. Teleskop górny - długi bok
RBTSOLAR-KDT_3_825
4. Teleskop dolny - długi bok
RBTSOLAR-KDR_2_825
5. Podstawa południe
RBTSOLAR-KDPP_1_1560
6. Płatwę dla podpory L=2175/2380/2728
RBTSOLAR-KD-PL-2175/2380/2728

CHARAKTERYSTYKA KONSTRUKCJI

FR-S-US-S/H/LAZ

Rodzaj dachu	Dach płaski (FR)
Sposób montażu konstrukcji na dachu	Konstrukcja przykręcana (S)
Rodzaj konstrukcji	Uniwersalna (US)
Orientacja modułów	Południe (S)
Układ modułów	Poziom (H)
Sposób montażu modułu PV ¹	Długi bok (LAZ)
Zastosowanie/podłoże na którym się montuje	Membrana PVC/membrana bitumiczna/płyta warstwowa/blacha trapezowa
Sposób montażu konstrukcji	Podstawa konstrukcji jest mocowana do podkonstrukcji dachu
Czy konstrukcja wymaga dodatkowego balastu?	Nie
Czy jest możliwość zastosowania rozwiązania hybrydowego (zgrzew + balast)?	Tak - możliwość dodatkowego balastowania wiatrownicy
Sposób montażu klem	Klemy montowane do płatwi - system fasolkowy
Sposób dystrybucji	Dostępna na magazynie

	MAX-LONG2100	MAX-LONG2300	MAX-LONG2500
Przybliżona waga konstrukcji na 1m ² instalacji bez dodatkowego balastu (kg/m ²) ²	8,96	9,35	6,72
Długość płatwi (mm)	2175	2380	2728
Długość wiatrownicy (mm)	2175	2355	2703
Maksymalna długość modułu PV (mm) ³	2100	2300	2500

¹ sposób montażu dla danego rodzaju modułu może odbiegać od sposobu montażu podanego przez producenta modułu PV, który jest wyznacznikiem dla właściwego sposobu montażu

² waga liczona dla układu trzech modułów w jednym rzędzie o rozmiarach maksymalnych dla danego rodzaju konstrukcji

³ podana maksymalna wielkość modułu i jego sposób montażu dla danego rodzaju modułu może odbiegać od sposobu montażu podanego przez Producenta modułu PV, który jest wyznacznikiem dla właściwego sposobu montażu

Konstrukcje na dach płaski (FR)



ELEMENTY PODSTAWY KONSTRUKCJI



Trójkąt uniwersalny
Południe

RBTSOLAR-FR-US-S



Nakrętka samohamowna
M8 DIN985 A2

NSHM8A2



Podkładka okrągła
A2 8.4 DIN125A

PPM8A2



Śruba imbusowa
M8X100 DIN912 A2

SIM8X100A2



Śruba sześciokątna
M8X20 DIN933 A2

SM8X20A2



Płatew dla podpory
L=2175/2380/2728

RBTSOLAR-KD-PL-2175/2380/2728

POZOSTAŁE ELEMENTY MONTAŻOWE



Blachowkręt
OC 5.5X25 Z EPDM

BLW55X25EPDMZ



Klema końcowa
30/32/35/40
Natura/Czarna

KLK50/30(32/35/40)ALN
KLK50/30(32/35/40)ALCZ



Klema środkowa
50 uniwersalna
Natura/Czarna

KLSR50ALN
KLSR50ALCZ



Śruba imbusowa
M8X35 DIN912 A2

SIM8X35A2



Wiatrownica
Podpora południe
L=2175/2355/2703

RBTSOLAR-KD-W-2175/2355/2703



Wiatrownica balastowa
Podpora południe
L=2175/2355/2703

RBTSOLAR-KD-WB-2175/2355/2703



Śruba dwugwintowa M10
200/250/300

RBTSOLAR-KD-DWUG200/250/300

23

Konstrukcja przykręcana

FR-S-US-S/V/LAZ/MAX-LONG1950

RODZAJ KONSTRUKCJI

Uniwersalna (US)

KIERUNEK MODUŁÓW

Południe (S)

UKŁAD MODUŁÓW

Pion (V)

SPOSÓB MONTAŻU

Długi bok (LAZ)

MAX DŁUGOŚĆ MODUŁU PV

1950



ZOBACZ ONLINE →



OPIS KONSTRUKCJI

- Konstrukcja wieloczęściowa, wykonana z blachy Magnelis, przeznaczona na dachy płaskie lub skośne, bez konieczności dodatkowego balastowania i bez możliwości użycia konstrukcji zgrzewanej.
- Inwazyjny system montażu, przez mocowanie do podkonstrukcji dachu z użyciem odpowiedniej ilości wkrętów.
- Gotowa do użycia pod moduły o różnej mocy i o różnej wielkości, dzięki wykorzystaniu dwóch regulowanych ramion teleskopowych.
- W przypadku montażu modułów PV w układzie pionowym oraz o długości boku powyżej 2100 mm w układzie poziomym dodatkowym elementem są profile ZET z otworowaniem fasolkowym, do których moduły są montowane za pomocą klem i śruby imbusowej M8.

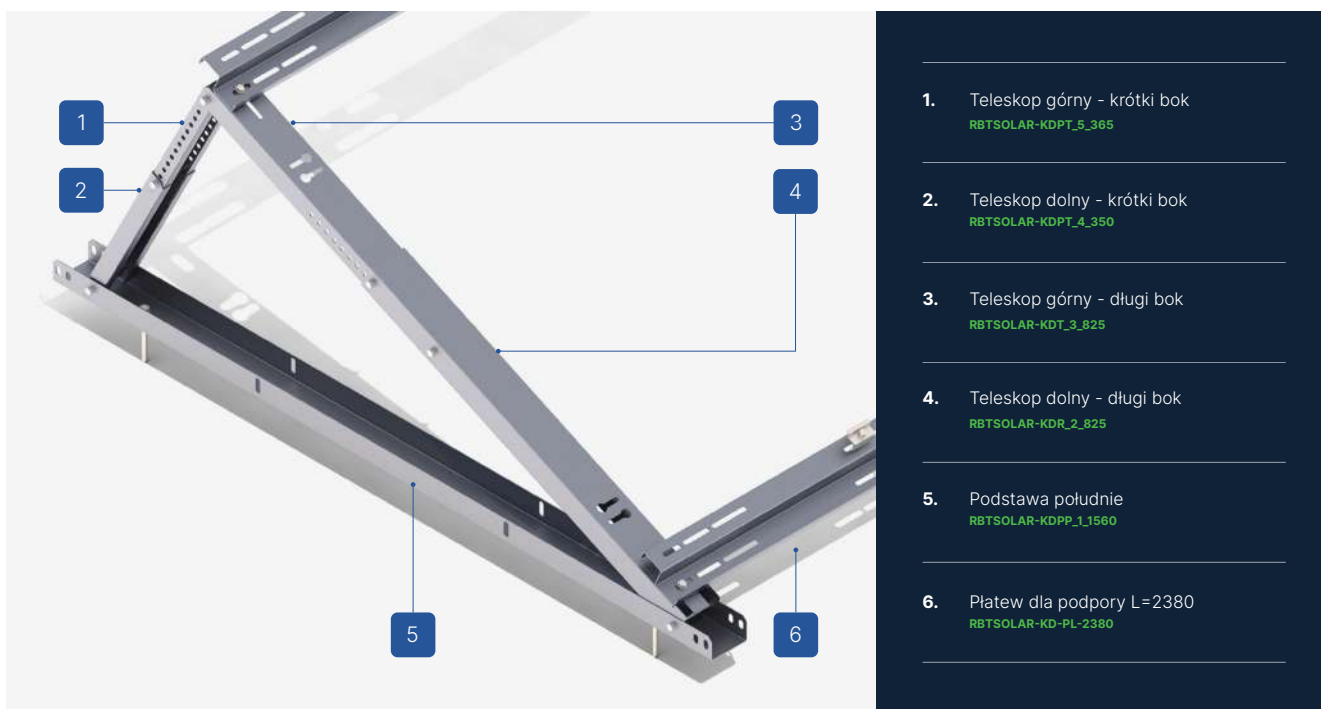

1. Teleskop górny - krótki bok
RBTSOLAR-KDPT_5_365
2. Teleskop dolny - krótki bok
RBTSOLAR-KDPT_4_350
3. Teleskop górny - długi bok
RBTSOLAR-KDT_3_825
4. Teleskop dolny - długi bok
RBTSOLAR-KDR_2_825
5. Podstawa południe
RBTSOLAR-KDPP_1_1560
6. Płatwie dla podpory L=2380
RBTSOLAR-KD-PL-2380

CHARAKTERYSTYKA KONSTRUKCJI

FR-S-US-S/V/LAZ/MAX-LONG1950

Rodzaj dachu	Dach płaski (FR)
Sposób montażu konstrukcji na dachu	Konstrukcja przykręcana (S)
Rodzaj konstrukcji	Uniwersalna (US)
Orientacja modułów	Południe (S)
Układ modułów	Pion (V)
Sposób montażu modułu PV ¹	Długi bok (LAZ)
Zastosowanie/podłoże na którym się montuje	Membrana PVC/membrana bitumiczna/płyta warstwowa/blacha trapezowa
Sposób montażu konstrukcji	Podstawa konstrukcji jest mocowana do podkonstrukcji dachu
Czy konstrukcja wymaga dodatkowego balastu?	Nie
Czy jest możliwość zastosowania rozwiązania hybrydowego (zgrzew + balast)?	Tak - możliwość dodatkowego balastowania wiatrownicy
Przybliżona waga konstrukcji na 1m ² instalacji bez dodatkowego balastu (kg/m ²) ²	5,1
Długość płatwi (mm)	2380
Długość wiatrownicy (mm)	2355
Maksymalna długość modułu PV (mm) ³	1950
Sposób montażu kłemu	Kłemu montowane do płatwi - system fasolkowy
Sposób dystrybucji	Dostępna na magazynie

¹ sposób montażu dla danego rodzaju modułu może odbiegać od sposobu montażu podanego przez producenta modułu PV, który jest wyznacznikiem dla właściwego sposobu montażu

² waga liczona dla układu trzech modułów w jednym rzędzie o rozmiarach maksymalnych dla danego rodzaju konstrukcji

³ podana maksymalna wielkość modułu i jego sposób montażu dla danego rodzaju modułu może odbiegać od sposobu montażu podanego przez Producenta modułu PV, który jest wyznacznikiem dla właściwego sposobu montażu

Konstrukcje na dach płaski (FR)



ELEMENTY PODSTAWY KONSTRUKCJI



Trójkąt uniwersalny
Południe

RBTSOLAR-FR-US-S



Nakrętka samohamowna
M8 DIN985 A2

NSHM8A2



Podkładka okrągła
A2 8.4 DIN125A

PPM8A2



Śruba imbusowa
M8X100 DIN912 A2

SIM8X100A2



Śruba sześciokątna
M8X20 DIN933 A2

SM8X20A2



Płatew dla podpory
L=2380

RBTSOLAR-KD-PL-2380

POZOSTAŁE ELEMENTY MONTAŻOWE



Blachowkręt
OC 5.5X25 Z EPDM

BLW55X25EPDMZ



Klema końcowa
30/32/35/40
Natura/Czarna

KLK50/30(32/35/40)ALN
KLK50/30(32/35/40)ALCZ



Klema środkowa
50 uniwersalna
Natura/Czarna

KLSR50ALN
KLSR50ALCZ



Nakrętka kołnierkowa
ząbkowana
M8 DIN6923 A2

NKM8A2



Śruba imbusowa
M8X35 DIN912 A2

SIM8X35A2

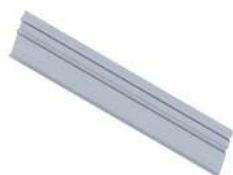

Wiatrownica
Podpora południe
L=2355

RBTSOLAR-KD-W-2355



Wiatrownica balastowa
Podpora południe
L=2355

RBTSOLAR-KD-WB-2355



Śruba dwugwintowa M10
200/250/300

RBTSOLAR-KD-DWUG200/250/300



24

Konstrukcja przykręcana

FR-S-US-EW/H/SA/MAX-LONG2100

RODZAJ KONSTRUKCJI

Uniwersalna (US)

KIERUNEK MODUŁÓW

Wschód-zachód (EW)

UKŁAD MODUŁÓW

Poziom (H)

SPOSÓB MONTAŻU

Krótki bok (SA)

MAX DŁUGOŚĆ MODUŁU PV

2100



ZOBACZ ONLINE →



OPIS KONSTRUKCJI

- Konstrukcja wieloczęściowa, wykonana z blachy Magnelis, przeznaczona na dachy płaskie lub skośne, bez konieczności dodatkowego balastowania i bez możliwości użycia konstrukcji zgrzewanej.
- Inwazyjny system montażu, przez mocowanie do podkonstrukcji dachu z użyciem odpowiedniej ilości wkrętów.
- Gotowa do użycia pod moduły o różnej mocy i o różnej wielkości, dzięki wykorzystaniu dwóch regulowanych ramion teleskopowych.



- 1. Teleskop dolny - długi bok
RBTsOLAR-KDR_2_825

- 2. Teleskop górny - długi bok
RBTsOLAR-KDT_3_825

- 3. Teleskop górny - długi bok
RBTsOLAR-KDT_3_825

- 4. Teleskop dolny - długi bok
RBTsOLAR-KDR_2_825

- 5. Teleskop końcowy - podstawa
RBTsOLAR-KDWZP_6_880

- 6. Teleskop środkowy - podstawa
RBTsOLAR-KDWZL_7_1544

- 7. Teleskop końcowy - podstawa
RBTsOLAR-KDWZP_6_880

CHARAKTERYSTYKA KONSTRUKCJI

FR-S-US-EW/H/SA/MAX-LONG2100

Rodzaj dachu	Dach płaski (FR)
Sposób montażu konstrukcji na dachu	Konstrukcja przykręcana (S)
Rodzaj konstrukcji	Uniwersalna (US)
Orientacja modułów	Wschód-zachód (EW)
Układ modułów	Poziom (H)
Sposób montażu modułu PV ¹	Krótki bok (SA)
Zastosowanie/podłoże na którym się montuje	Membrana PVC/membrana bitumiczna/płyta warstwowa/blacha trapezowa
Sposób montażu konstrukcji	Podstawa konstrukcji jest mocowana do podkonstrukcji dachu
Czy konstrukcja wymaga dodatkowego balastu?	Nie
Czy jest możliwość zastosowania rozwiązania hybrydowego (zgrzew + balast)?	Nie
Przybliżona waga konstrukcji na 1m ² instalacji bez dodatkowego balastu (kg/m ²) ²	8,69
Długość płatwi (mm)	Bez płatwi
Długość wiatrownicy (mm)	Bez wiatrownicy
Maksymalna długość modułu PV (mm) ³	2100
Sposób montażu klem	Klemy montowane do trójkąta - system kluczykowy
Sposób dystrybucji	Dostępna na magazynie

¹ proponowany sposób montażu dla danego rodzaju modułu może odbiegać od sposobu montażu podanego przez Producenta modułu PV, którego rekomendacje i zalecenia wyznaczają właściwy montaż

² waga liczona dla układu trzech modułów w jednym rzędzie o rozmiarach maksymalnych dla danego rodzaju konstrukcji

³ podana maksymalna wielkość modułu i proponowany sposób jego montażu może odbiegać od sposobu montażu podanego przez Producenta modułu PV, którego rekomendacje i zalecenia wyznaczają właściwy montaż



ELEMENTY PODSTAWY KONSTRUKCJI



Trójkąt uniwersalny
Wschód-zachód

RBTSOLAR-FR-US-EW



Nakrętka samohamowna
M8 DIN985 A2

NSHM8A2



Podkładka okrągła
A2 8.4 DIN125A

PPM8A2



Śruba imbusowa
M8X100 DIN912 A2

SIM8X100A2

POZOSTAŁE ELEMENTY MONTAŻOWE



Klema końcowa
30/32/35/40
Natura/Czarna

KLK50/30(32/35/40)ALN
KLK50/30(32/35/40)ALCZ



Klema środkowa
50 uniwersalna
Natura/Czarna

KLSR50ALN
KLSR50ALCZ



Nakrętka kołnierkowa
ząbkowana
M8 DIN6923 A2

NKM8A2



Śruba imbusowa
M8X35 DIN912 A2

SIM8X35A2



Śruba dwugwintowa M10
200/250/300

RBTSOLAR-KD-DWUG200/250/300

25

Konstrukcja przykręcana

FR-S-US-EW/H/LAZ/MAX-LONG2100
FR-S-US-EW/H/LAZ/MAX-LONG2300
FR-S-US-EW/H/LAZ/MAX-LONG2500

RODZAJ KONSTRUKCJI

Uniwersalna (US)

KIERUNEK MODUŁÓW

Wschód-zachód (EW)

UKŁAD MODUŁÓW

Poziom (H)

SPOSÓB MONTAŻU

Długi bok (LAZ)

MAX DŁUGOŚĆ MODUŁU PV

2100 / 2300 / 2500



ZOBACZ ONLINE →



OPIS KONSTRUKCJI

- Konstrukcja wieloczęściowa, wykonana z blachy Magnelis, przeznaczona na dachy płaskie lub skośne, bez konieczności dodatkowego balastowania i bez możliwości użycia konstrukcji zgrzewanej.
- Inwazyjny system montażu, przez mocowanie do podkonstrukcji dachu z użyciem odpowiedniej ilości wkrętów.
- Gotowa do użycia pod moduły o różnej mocy i o różnej wielkości, dzięki wykorzystaniu dwóch regulowanych ramion teleskopowych.
- W przypadku montażu modułów PV w układzie pionowym oraz o długości boku powyżej 2100 mm w układzie poziomym dodatkowym elementem są profile ZET z otworowaniem fasolkowym, do których moduły są montowane za pomocą klem i śruby imbusowej M8.

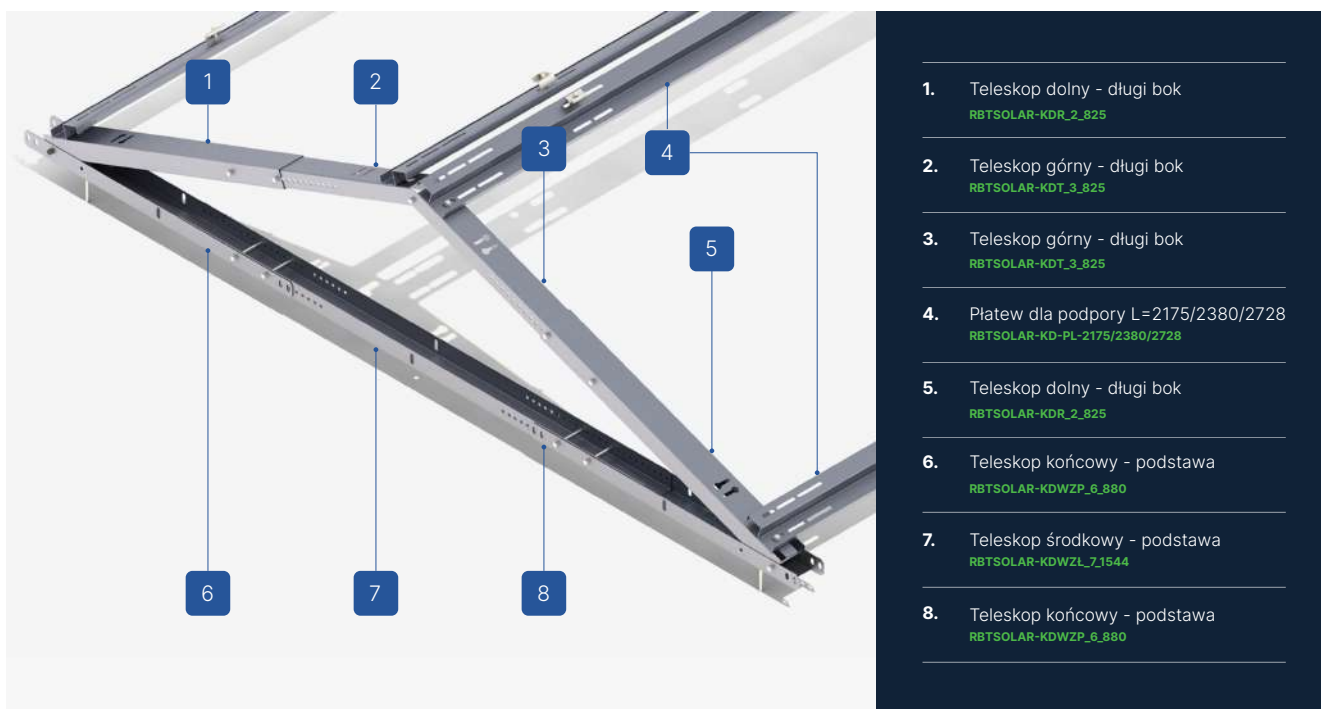

1. Teleskop dolny - długi bok
RBTSOLAR-KDR_2_825
2. Teleskop górny - długi bok
RBTSOLAR-KDT_3_825
3. Teleskop górny - długi bok
RBTSOLAR-KDT_3_825
4. Płatek dla podpory L=2175/2380/2728
RBTSOLAR-KD-PL-2175/2380/2728
5. Teleskop dolny - długi bok
RBTSOLAR-KDR_2_825
6. Teleskop końcowy - podstawa
RBTSOLAR-KDWZP_6_880
7. Teleskop środkowy - podstawa
RBTSOLAR-KDWZL_7_1544
8. Teleskop końcowy - podstawa
RBTSOLAR-KDWZP_6_880

CHARAKTERYSTYKA KONSTRUKCJI

FR-S-US-EW/H/LAZ

Rodzaj dachu	Dach płaski (FR)
Sposób montażu konstrukcji na dachu	Konstrukcja przykręcana (S)
Rodzaj konstrukcji	Uniwersalna (US)
Orientacja modułów	Wschód-zachód (EW)
Układ modułów	Poziom (H)
Sposób montażu modułu PV ¹	Długi bok (LAZ)
Zastosowanie/podłoże na którym się montuje	Membrana PVC/membrana bitumiczna/płyta warstwowa/blacha trapezowa
Sposób montażu konstrukcji	Podstawa konstrukcji jest mocowana do podkonstrukcji dachu
Czy konstrukcja wymaga dodatkowego balastu?	Nie
Czy jest możliwość zastosowania rozwiązania hybrydowego (zgrzew + balast)?	Nie
Sposób montażu klem	Klemy montowane do płatwi - system fasolkowy
Sposób dystrybucji	Dostępna na magazynie

	MAX-LONG2100	MAX-LONG2300	MAX-LONG2500
Przybliżona waga konstrukcji na 1m2 instalacji bez dodatkowego balastu (kg/m2) ²	13,61	14,38	12,35
Długość płatwi (mm)	2175	2380	2728
Długość wiatrownicy (mm)	Bez wiatrownicy	Bez wiatrownicy	Bez wiatrownicy
Maksymalna długość modułu PV (mm) ³	2100	2300	2500

¹ sposób montażu dla danego rodzaju modułu może odbiegać od sposobu montażu podanego przez producenta modułu PV, który jest wyznacznikiem dla właściwego sposobu montażu

² waga liczona dla układu trzech modułów w jednym rzędzie o rozmiarach maksymalnych dla danego rodzaju konstrukcji

³ podana maksymalna wielkość modułu i jego sposób montażu dla danego rodzaju modułu może odbiegać od sposobu montażu podanego przez Producenta modułu PV, który jest wyznacznikiem dla właściwego sposobu montażu

Konstrukcje na dach płaski (FR)



ELEMENTY PODSTAWY KONSTRUKCJI



Trójkąt uniwersalny
Wschód-zachód

RBTSOLAR-FR-US-EW



Nakrętka samohamowna
M8 DIN985 A2

NSHM8A2



Podkładka okrągła
A2 8.4 DIN125A

PPM8A2



Śruba imbusowa
M8X100 DIN912 A2

SIM8X100A2



Śruba sześciokątna
M8X20 DIN933 A2

SM8X20A2



Płatek dla podpory
L=2175/2380/2728

RBTSOLAR-KD-PL-2175/2380/2728

POZOSTAŁE ELEMENTY MONTAŻOWE



Klema końcowa
30/32/35/40
Natura/Czarna

KLK50/30(32/35/40)ALN
KLK50/30(32/35/40)ALCZ



Nakrętka kołnierzowa
ząbkowana
M8 DIN6923 A2

NKM8A2



Śruba imbusowa
M8X35 DIN912 A2

SIM8X35A2



Śruba dwugwintowa M10
200/250/300

RBTSOLAR-KD-DWUG200/250/300

Konstrukcje gruntowe



Konstrukcje gruntowe (G)



TYP KONSTRUKCJI	NR KARTY	RODZAJ KONSTRUKCJI	KIERUNEK MODUŁÓW	UKŁAD MODUŁÓW	ILOŚĆ PODPÓR	MAX ROZMIAR MODUŁU PV	ILOŚĆ MODUŁÓW PV	STR
Konstrukcja palowana (G-P)	01	Uniwersalna (US)	Południe (S)	Pion (V)	2	2210×1200	2×1	64
		Uniwersalna (US)	Południe (S)	Pion (V)	2	2210×1200	2×2	
	02	Uniwersalna (US)	Południe (S)	Pion (V)	2	2465×1500	2×1	67
		Uniwersalna (US)	Południe (S)	Pion (V)	2	2465×1500	2×2	
	03	Indywidualna (I)	Południe (S)	Pion (V)	1		2×4 (+2)	70
	04	Indywidualna (I)	Południe (S)	Pion (V)	2		2×4 (+2)	73
	05	Indywidualna (I)	Południe (S)	Pion (V)	2		3×3 (+3)	79
	06	Indywidualna (I)	Południe (S)	Poziom (H)	2		3×3 (+3)	82
	07	Indywidualna (I)	Południe (S)	Poziom (H)	2		4×3 (+4)	85
	08	Indywidualna (I)	Południe (S)	Poziom (H)	2		5×4 (+4)	88
	09	Indywidualna (I)	Południe (S)	Poziom (H)	2		6×6 (+6)	91
	10	Indywidualna (I)	Wschód-Zachód (EW)	Pion (V)	3		2×4-2×4 (+4)	94
Konstrukcja balastowa (G-B)	11	Indywidualna (I)	Wschód-Zachód (EW)	Poziom (H)	3		3×3-3×3 (+6)	97
		Indywidualna (I)	Wschód-Zachód (EW)	Poziom (H)	3		4×4-4×4 (+8)	100
	13	Indywidualna (I)	Południe (S)	Pion (V)	1		2×4 (+2)	103
	14	Indywidualna (I)	Południe (S)	Pion (V)	2		2×4 (+2)	106
	15	Indywidualna (I)	Południe (S)	Pion (V)	2		3×3 (+3)	112
	16	Indywidualna (I)	Południe (S)	Poziom (H)	2		3×3 (+3)	115
	17	Indywidualna (I)	Południe (S)	Poziom (H)	2		4×3 (+4)	118
	18	Indywidualna (I)	Południe (S)	Poziom (H)	2		5×4 (+4)	121
	19	Indywidualna (I)	Południe (S)	Poziom (H)	2		6×6 (+6)	124
	20	Indywidualna (I)	Wschód-Zachód (EW)	Pion (V)	3		2×4-2×4 (+4)	127
	21	Indywidualna (I)	Wschód-Zachód (EW)	Poziom (H)	3		3×3-3×3 (+6)	130
	22	Indywidualna (I)	Wschód-Zachód (EW)	Poziom (H)	3		4×4-4×4 (+8)	133



Konstrukcje indywidualne wykonywane są na zamówienie z terminem realizacji do 4 tygodni. Konstrukcje uniwersalne znajdują się na magazynie i są dostępne od ręki.



01

Konstrukcja palowana

G-P-US-S/V/2/MAX2210×1200/2×1
G-P-US-S/V/2/MAX2210×1200/2×2

RODZAJ KONSTRUKCJI

Uniwersalna (US)

KIERUNEK MODUŁÓW

Południe (S)

UKŁAD MODUŁÓW

Pion (V)

ILOŚĆ PODPÓR

Dwupodporowa

ILOŚĆ I MAX ROZMIAR MODUŁÓW

2×1 i/lub 2×2 / 2210×1200



ZOBACZ ONLINE →



OPIS KONSTRUKCJI

- Uniwersalny system montażowy zbudowany z regulowanych, teleskopowych płatwi pozwalających na zastosowanie konstrukcji dla modułów o różnej mocy i o różnej wielkości.
- Wieloczęściowa konstrukcja gruntowa wykonana z blachy Magnelis™ z przeznaczeniem na grunty, palowana - bez konieczności dodatkowego balastowania.
- Doskonała do budowy instalacji do 50 kW, które wymagają szybkich dostaw konstrukcji na plac budowy.
- Zastosowany system śrub do montażu płatwi, rygli i słupów nie wymaga serwisowania o ile montaż jest prowadzony zgodnie z instrukcją.
- Dostępna na magazynie z palowaniem do 1500 mm.
- System konstrukcji dla którego montażu wymagane jest złożenie minimum dwóch segmentów konstrukcji – segment 2×2 i/lub 2×1.
- System modułowy, który pozwala na złożenie i skręcenie ze sobą nieograniczonej ilości segmentów.
- System przeznaczony dla instalacji gruntowych gdzie podstawą wyboru konstrukcji jest brak możliwości zastosowania dodatkowego balastu.
- Możliwość zastosowania system hybrydowego w którym istnieje możliwość dociążenia balastem słupa/słupów w miejscach, w których nie ma możliwości wbicia nago na określoną głębokość.

☺ Sugerujemy aby każda, mająca być wyprodukowana konstrukcja była wcześniej przeliczana przez nasz Dział Techniczny w zakresie jej montażu w określonej strefie wiatrowej i śniegowej oraz przy zbadanych wcześniej warunkach geotechnicznych.

☺ Konstrukcja przeznaczona dla stref wiatrowych i śniegowych określonych jako W1S2 i palowania nie głębszego niż 1500. Celem uruchomienia produkcji nie wymaga przedpłaty jak w przypadku konstrukcji produkowanych pod indywidualne zamówienia.

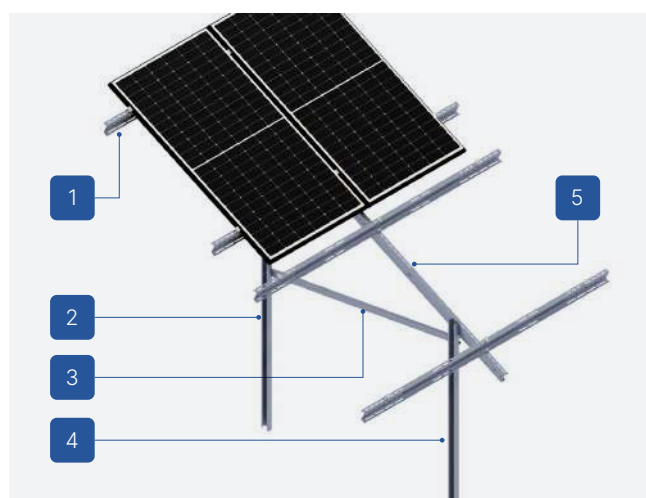
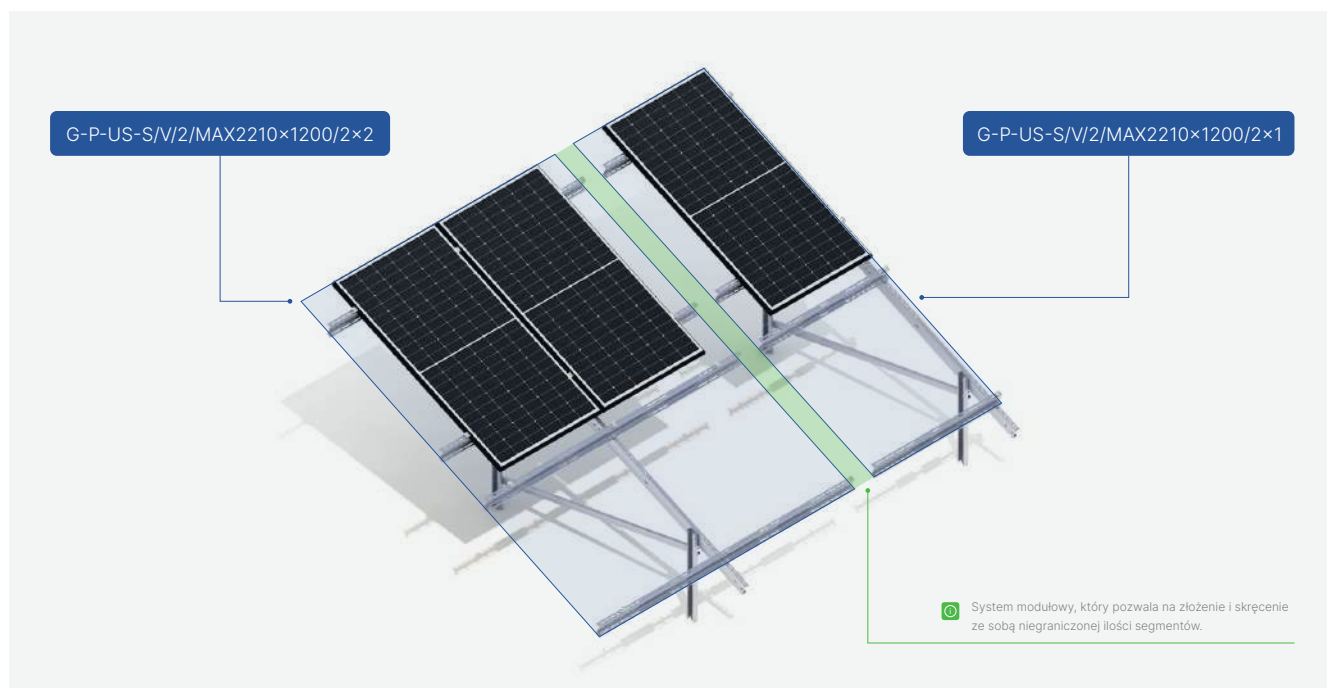

- 1. Platew
- 2. Noga tylna
- 3. Zastrzał przód-tył
- 1. Noga przednia
- 1. Rygiel

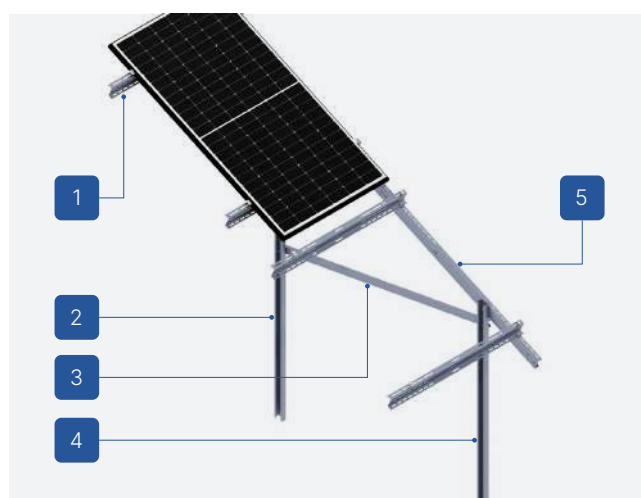

- 1. Platew
- 2. Noga tylna
- 3. Zastrzał przód-tył
- 1. Noga przednia
- 1. Rygiel

Konstrukcje gruntowe (G)



CHARAKTERYSTYKA KONSTRUKCJI

G-P-US-S/V/2/MAX2210×1200

Rodzaj podłoża	Grunt (G)
Sposób montażu konstrukcji	Konstrukcja palowana (P)
Rodzaj konstrukcji	Uniwersalna (US)
Orientacja modułów	Południe (S)
Układ modułów	Pion (V)
Rodzaj modułów	Standard/Bifacial
Kształt słupa	Noga jednodzielna - profil C
Czy konstrukcja wymaga dodatkowego balastu?	Nie
Czy jest możliwość zastosowania rozwiązania hybrydowego (palowanie + balast)?	Tak - możliwość dodatkowego balastowania
Wysokość klem standardowych (mm)	35
Grubość klem standardowych (mm)	5
Maksymalny rozmiar modułu PV (mm)	2210×1200
Sposób dystrybucji	Dostępna na magazynie

2×1

2×2

Minimalna ilość modułów na konstrukcji	2 (+2)	4 (+4)
--	--------	--------

ELEMENTY PODSTAWY KONSTRUKCJI



Klema końcowa
35
Natura/Czarna
KLK50/35ALN
KLK50/35ALCZ



Klema środkowa
50 uniwersalna
Natura/Czarna
KLSR50ALN
KLSR50ALCZ



Nakrętka kołnierkowa
ząbkowana
M8 DIN6923 A2
NKM8A2



Nakrętka sześciokątna
M10 TZN
NM10Z



Podkładka M10 300HV
ISO7093-1 TZN
PSZM10Z



Śruba imbusowa
M8X100 DIN912 A2
SIM8X100A2



Śruba sześciokątna
M10X20 TZN
SM10X20Z



02

Konstrukcja palowana

G-P-US-S/V/2/MAX2465×1500/2×1
G-P-US-S/V/2/MAX2465×1500/2×2

RODZAJ KONSTRUKCJI

Uniwersalna (US)

KIERUNEK MODUŁÓW

Południe (S)

UKŁAD MODUŁÓW

Pion (V)

ILOŚĆ PODPÓR

Dwupodporowa

ILOŚĆ I MAX ROZMIAR MODUŁÓW

2×1 i/lub 2×2 / 2465×1500



ZOBACZ ONLINE →



OPIS KONSTRUKCJI

- Uniwersalny system montażowy zbudowany z regulowanych, teleskopowych płatwi pozwalających na zastosowanie konstrukcji dla modułów o różnej mocy i o różnej wielkości.
- Wieloczęściowa konstrukcja gruntowa wykonana z blachy Magnelis™ z przeznaczeniem na grunty, palowana - bez konieczności dodatkowego balastowania.
- Doskonała do budowy instalacji do 50 kW, które wymagają szybkich dostaw konstrukcji na plac budowy.
- Zastosowany system śrub do montażu płatwi, rygli i słupów nie wymaga serwisowania o ile montaż jest prowadzony zgodnie z instrukcją.
- Dostępna na magazynie z palowaniem do 1500 mm.
- System konstrukcji dla którego montażu wymagane jest złożenie minimum dwóch segmentów konstrukcji – segment 2×2 i/lub 2×1.
- System modułowy, który pozwala na złożenie i skręcenie ze sobą nieograniczonej ilości segmentów.
- System przeznaczony dla instalacji gruntowych gdzie podstawą wyboru konstrukcji jest brak możliwości zastosowania dodatkowego balastu.
- Możliwość zastosowania system hybrydowego w którym istnieje możliwość dociążenia balastem słupa/słupów w miejscach, w których nie ma możliwości wbicia nago na określoną głębokość.

☺ Sugerujemy aby każda, mająca być wyprodukowana konstrukcja była wcześniej przeliczana przez nasz Dział Techniczny w zakresie jej montażu w określonej strefie wiatrowej i śniegowej oraz przy zbadanych wcześniej warunkach geotechnicznych.

☺ Konstrukcja przeznaczona dla stref wiatrowych i śniegowych określonych jako W1S2 i palowania nie głębszego niż 1500. Celem uruchomienia produkcji nie wymaga przedpłaty jak w przypadku konstrukcji produkowanych pod indywidualne zamówienia.

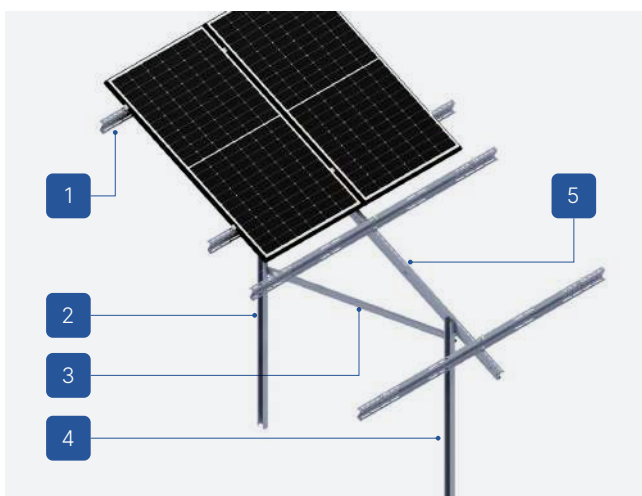
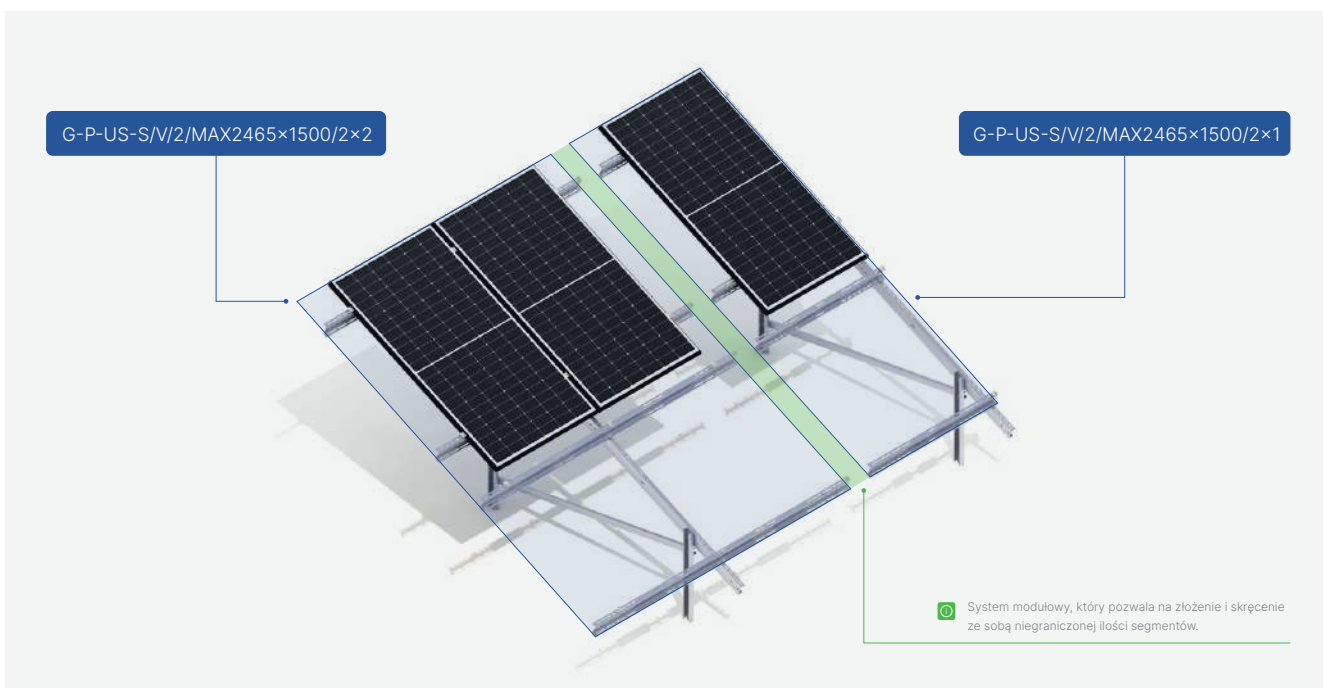

1. Platew
2. Noga tylna
3. Zastrzał przód-tył
4. Noga przednia
5. Rygiel

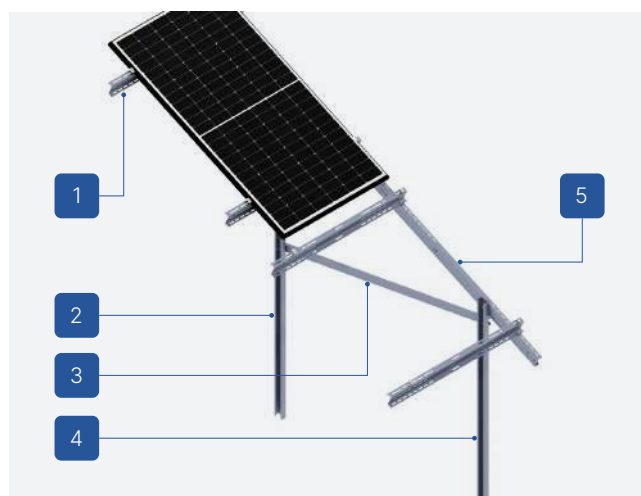

1. Platew
2. Noga tylna
3. Zastrzał przód-tył
4. Noga przednia
5. Rygiel

Konstrukcje gruntowe (G)



CHARAKTERYSTYKA KONSTRUKCJI

G-P-US-S/V/2/MAX2465×1500

Rodzaj podłoża	Grunt (G)
Sposób montażu konstrukcji	Konstrukcja palowana (P)
Rodzaj konstrukcji	Uniwersalna (US)
Orientacja modułów	Południe (S)
Układ modułów	Pion (V)
Rodzaj modułów	Standard/Bifacial
Kształt słupa	Noga jednodzielna - profil C
Czy konstrukcja wymaga dodatkowego balastu?	Nie
Czy jest możliwość zastosowania rozwiązania hybrydowego (palowanie + balast)?	Tak - możliwość dodatkowego balastowania
Wysokość klem standardowych (mm)	35
Grubość klem standardowych (mm)	5
Maksymalny rozmiar modułu PV (mm)	2465×1500
Sposób dystrybucji	Dostępna na magazynie

2×1

2×2

Minimalna ilość modułów na konstrukcji	2 (+2)	4 (+4)
--	--------	--------

ELEMENTY PODSTAWY KONSTRUKCJI

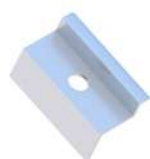

Klema końcowa
35
Natura/Czarna
KLK50/35ALN
KLK50/35ALCZ



Klema środkowa
50 uniwersalna
Natura/Czarna
KLSR50ALN
KLSR50ALCZ



Nakrętka kołnierkowa
ząbkowana
M8 DIN6923 A2
NKM8A2



Nakrętka sześciokątna
M10 TZN
NM10Z



Podkładka M10 300HV
ISO7093-1 TZN
PSZM10Z



Śruba imbusowa
M8X100 DIN912 A2
SIM8X100A2



Śruba sześciokątna
M10X20 TZN
SM10X20Z



03

Konstrukcja palowana

G-P-I-S/V/1/2×4

RODZAJ KONSTRUKCJI

Indywidualna (I)

KIERUNEK MODUŁÓW

Południe (S)

UKŁAD MODUŁÓW

Pion (V)

ILOŚĆ PODPÓR

Jednopozioma

ILOŚĆ MODUŁÓW

2×4 (+2)



ZOBACZ ONLINE →



OPIS KONSTRUKCJI

- Wieloczęściowa konstrukcja gruntowa wykonana z blachy Magnelis™ z przeznaczeniem na grunty, palowana - bez konieczności dodatkowego balastowania.
- Doskonała do budowy instalacji powyżej 50 kW, które wymagają pozwolenia na budowę i której elementy wymagają optymalizacji ze względu na miejsce posadowienia konstrukcji.
- System montażowy zbudowany z indywidualnie dobranych elementów konstrukcji w tym płatwi, rygli i nóg, pozwalających na zastosowanie konstrukcji tylko dla z góry określonych modułów i ich wielkości.
- Zastosowany system śrub do montażu płatwi, rygli i nóg nie wymaga serwisowania o ile montaż jest prowadzony zgodnie z instrukcją.
- Przed wyprodukowaniem, wymagane jest udostępnienie PZT wraz z instrukcją montażu modułu oraz warunkami geotechnicznymi, w tym udostępnienie prób palowania.
- System przeznaczony dla instalacji gruntowych, w których z uwagi na ciężkie warunki geotechniczne (np. tereny z dolomitom) jest konieczność zastosowania słupów dwudzielnych, w tym słupa dolnego o zwiększonej wytrzymałości (profil CW) na palowanie w gruntach kamienistych.
- Możliwość zastosowania systemu hybrydowego, w którym istnieje możliwość dociążenia balastem nogi/nóg w miejscach, w których nie ma możliwości wbicia jej/ich na określoną głębokość.

☺ Sugerujemy aby każda, mająca być wyprodukowana konstrukcja była wcześniej przeliczana przez nasz Dział Techniczny w zakresie jej montażu w określonej strefie wiatrowej i śniegowej oraz przy zbadanych wcześniej warunkach geotechnicznych.

☺ Konstrukcja przeznaczona dla indywidualnie określonych wcześniej stref wiatrowych i śniegowych oraz indywidualnie dobranej głębokości palowania. Celem uruchomienia produkcji wymaga przedpłaty, której wielkość jest określona w ofercie.

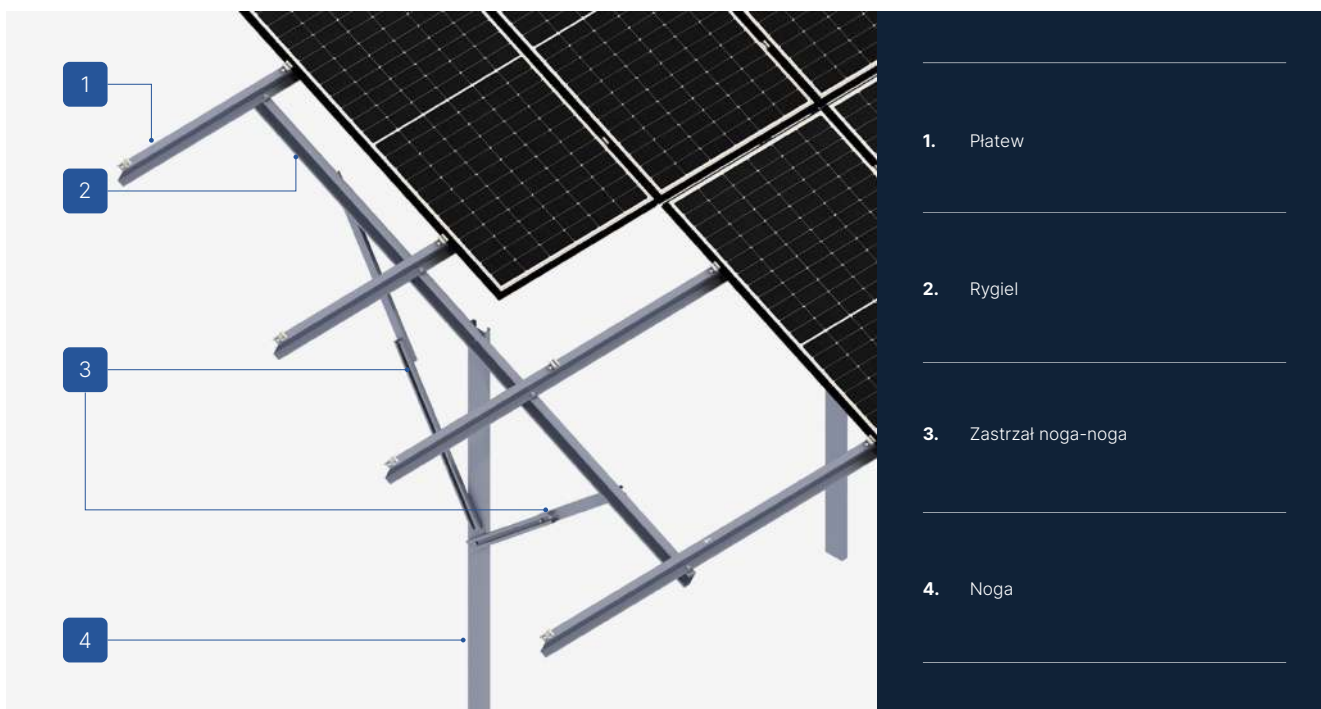

CHARAKTERYSTYKA KONSTRUKCJI

G-P-I-S/V/1/2x4

Rodzaj podłoża	Grunt (G)
Sposób montażu konstrukcji	Konstrukcja palowana (P)
Rodzaj konstrukcji	Indywidualna (I)
Orientacja modułów	Południe (S)
Układ modułów	Pion (V)
Ilość podpór	1
Ilość modułów PV	2x4 (+2)
Rodzaj modułów	Standard/Bifacial
Kształt słupa	Noga jednodzielna - profil C / Noga dwudzielna - profil CW
Czy konstrukcja wymaga dodatkowego balastu?	Nie
Czy jest możliwość zastosowania rozwiązania hybrydowego (palowanie + balast)?	Tak - możliwość dodatkowego balastowania
Minimalna ilość modułów na konstrukcji	8
Wysokość klem standardowych (mm)	35
Grubość klem standardowych (mm)	5
Maksymalny rozmiar modułu PV (mm)	-
Sposób dystrybucji	Na zamówienie

Konstrukcje gruntowe (G)



ELEMENTY PODSTAWY KONSTRUKCJI



Klema końcowa
35
Natura/Czarna

KLK50/35ALN
KLK50/35ALCZ



Klema środkowa
50 uniwersalna
Natura/Czarna

KLSR50ALN
KLSR50ALCZ



Nakrętka samohamowna
M8 DIN985 A2

NSHM8A2



Nakrętka sześciokątna
M10 TZN

NM10Z



Podkładka M10 300HV
ISO7093-1 TZN

PSZM10Z



Śruba imbusowa
M8X100 DIN912 A2

SIM8X100A2



Śruba sześciokątna
M10X20 TZN

SM10X20Z

POZOSTAŁE ELEMENTY MONTAŻOWE



Noga dwudzielna
Profil CW



Zastrzał

04A Konstrukcja palowana

G-P-I-S/N/2/2×4

RODZAJ KONSTRUKCJI

Indywidualna (I)

KIERUNEK MODUŁÓW

Południe (S)

UKŁAD MODUŁÓW

Pion (V)

ILOŚĆ PODPÓR

Dwupodporowa

ILOŚĆ MODUŁÓW

2×4 (+2)



ZOBACZ ONLINE →

**OPIS KONSTRUKCJI**

- Wieloczęściowa konstrukcja gruntowa wykonana z blachy Magnelis™ z przeznaczeniem na grunty, palowana - bez konieczności dodatkowego balastowania.
- Doskonała do budowy instalacji powyżej 50 kW, które wymagają pozwolenia na budowę i której elementy wymagają optymalizacji ze względu na miejsce posadowienia konstrukcji.
- System montażowy zbudowany z indywidualnie dobranych elementów konstrukcji w tym płatwi, rygli i nóg, pozwalających na zastosowanie konstrukcji tylko dla z góry określonych modułów i ich wielkości.
- Zastosowany system śrub do montażu płatwi, rygli i nóg nie wymaga serwisowania o ile montaż jest prowadzony zgodnie z instrukcją.
- Przed wyprodukowaniem, wymagane jest udostępnienie PZT wraz z instrukcją montażu modułu oraz warunkami geotechnicznymi, w tym udostępnienie prób palowania.
- System przeznaczony dla instalacji gruntowych, w których z uwagi na ciężkie warunki geotechniczne (np. tereny z dolomitom) jest konieczność zastosowania słupów dwudzielnych, w tym słupa dolnego o zwiększonej wytrzymałości (profil CW) na palowanie w gruntach kamienistych.
- Możliwość zastosowania systemu hybrydowego, w którym istnieje możliwość dociążenia balastem nogi/nóg w miejscach, w których nie ma możliwości wbicia jej/ich na określoną głębokość.

☺ Sugerujemy aby każda, mająca być wyprodukowana konstrukcja była wcześniej przeliczana przez nasz Dział Techniczny w zakresie jej montażu w określonej strefie wiatrowej i śniegowej oraz przy zbadanych wcześniej warunkach geotechnicznych.

☺ Konstrukcja przeznaczona dla indywidualnie określonych wcześniej stref wiatrowych i śniegowych oraz indywidualnie dobranej głębokości palowania. Celem uruchomienia produkcji wymaga przedpłaty, której wielkość jest określona w ofercie.

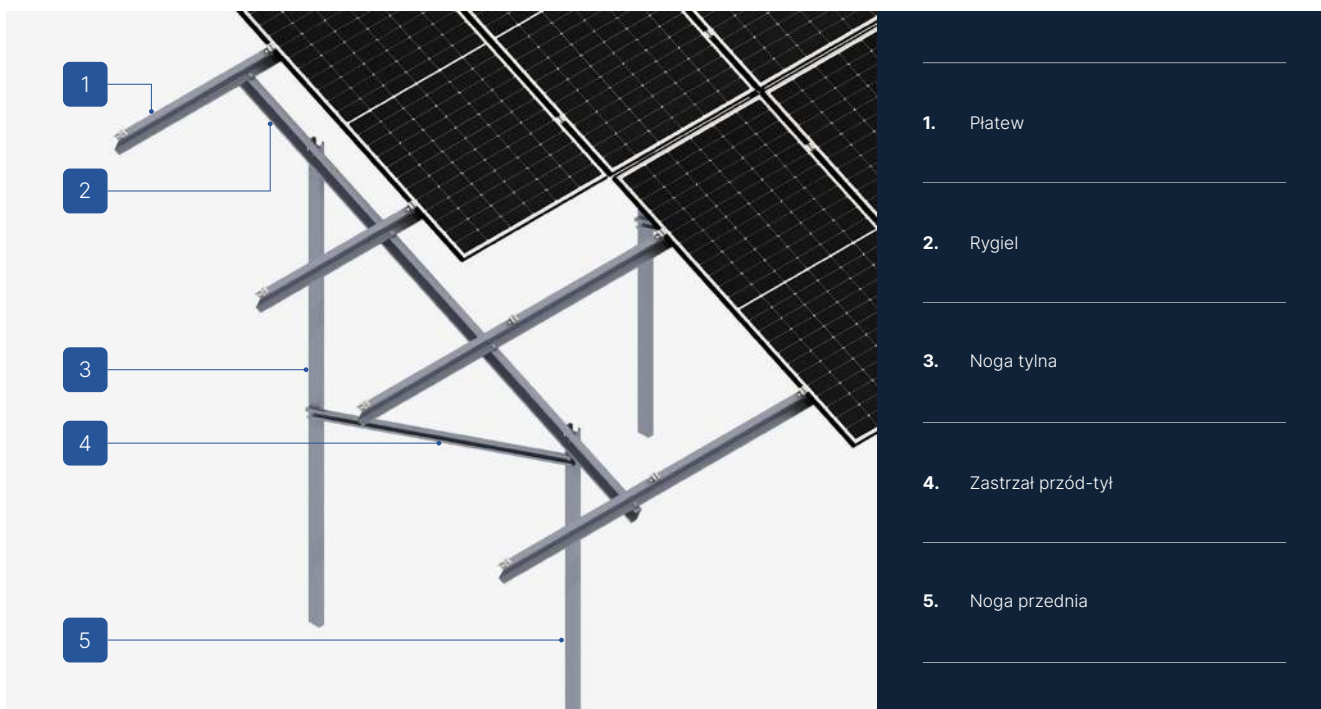

1. Płatew
2. Rygiel
3. Noga tylna
4. Zastrzał przód-tył
5. Noga przednia

CHARAKTERYSTYKA KONSTRUKCJI

G-P-I-S/V/2/2×4

Rodzaj podłoża	Grunt (G)
Sposób montażu konstrukcji	Konstrukcja palowana (P)
Rodzaj konstrukcji	Indywidualna (I)
Orientacja modułów	Południe (S)
Układ modułów	Pion (V)
Ilość podpór	2
Ilość modułów PV	2×4 (+2)
Rodzaj modułów	Standard/Bifacial
Kształt słupa	Noga jednodzielna - profil C / Noga dwudzielna - profil CW
Czy konstrukcja wymaga dodatkowego balastu?	Nie
Czy jest możliwość zastosowania rozwiązania hybrydowego (palowanie + balast)?	Tak - możliwość dodatkowego balastowania
Minimalna ilość modułów na konstrukcji	8
Wysokość klem standardowych (mm)	35
Grubość klem standardowych (mm)	5
Maksymalny rozmiar modułu PV (mm)	-
Sposób dystrybucji	Na zamówienie

Konstrukcje gruntowe (G)



ELEMENTY PODSTAWY KONSTRUKCJI



Klema końcowa
35
Natura/Czarna

KLK50/35ALN
KLK50/35ALCZ



Klema środkowa
50 uniwersalna
Natura/Czarna

KLSR50ALN
KLSR50ALCZ



Nakrętka samohamowna
M8 DIN985 A2

NSHM8A2



Nakrętka sześciokątna
M10 TZN

NM10Z



Podkładka M10 300HV
ISO7093-1 TZN

PSZM10Z



Śruba imbusowa
M8X100 DIN912 A2

SIM8X100A2



Śruba sześciokątna
M10X20 TZN

SM10X20Z

POZOSTAŁE ELEMENTY MONTAŻOWE



Noga dwudzielna
Profil CW



Zastrzał



04B

Konstrukcja palowana

G-P-I-S/N/2/2x4

RODZAJ KONSTRUKCJI

Indywidualna (I)

KIERUNEK MODUŁÓW

Południe (S)

UKŁAD MODUŁÓW

Pion (V)

ILOŚĆ PODPÓR

Dwupodporowa

ILOŚĆ MODUŁÓW

2x4 (+2)



ZOBACZ ONLINE →



OPIS KONSTRUKCJI

- Wieloczęściowa konstrukcja gruntowa wykonana z blachy Magnelis™ z przeznaczeniem na grunty, palowana - bez konieczności dodatkowego balastowania.
- Doskonała do budowy instalacji powyżej 50 kW, które wymagają pozwolenia na budowę i której elementy wymagają optymalizacji ze względu na miejsce posadowienia konstrukcji.
- System montażowy zbudowany z indywidualnie dobranych elementów konstrukcji w tym płatwi, rygli i nóg, pozwalających na zastosowanie konstrukcji tylko dla z góry określonych modułów i ich wielkości.
- Zastosowany system śrub do montażu płatwi, rygli i nóg nie wymaga serwisowania o ile montaż jest prowadzony zgodnie z instrukcją.
- Przed wyprodukowaniem, wymagane jest udostępnienie PZT wraz z instrukcją montażu modułu oraz warunkami geotechnicznymi, w tym udostępnienie prób palowania.
- System przeznaczony dla instalacji gruntowych, w których z uwagi na ciężkie warunki geotechniczne (np. tereny z dolomitom) jest konieczność zastosowania słupów dwudzielnych, w tym słupa dolnego o zwiększonej wytrzymałości (profil CW) na palowanie w gruntach kamienistych.
- Możliwość zastosowania systemu hybrydowego, w którym istnieje możliwość dociążenia balastem nogi/nóg w miejscach, w których nie ma możliwości wbicia jej/ich na określoną głębokość.

☺ Sugerujemy aby każda, mająca być wyprodukowana konstrukcja była wcześniej przeliczana przez nasz Dział Techniczny w zakresie jej montażu w określonej strefie wiatrowej i śniegowej oraz przy zbadanych wcześniej warunkach geotechnicznych.

☺ Konstrukcja przeznaczona dla indywidualnie określonych wcześniej stref wiatrowych i śniegowych oraz indywidualnie dobranej głębokości palowania. Celem uruchomienia produkcji wymaga przedpłaty, której wielkość jest określona w ofercie.

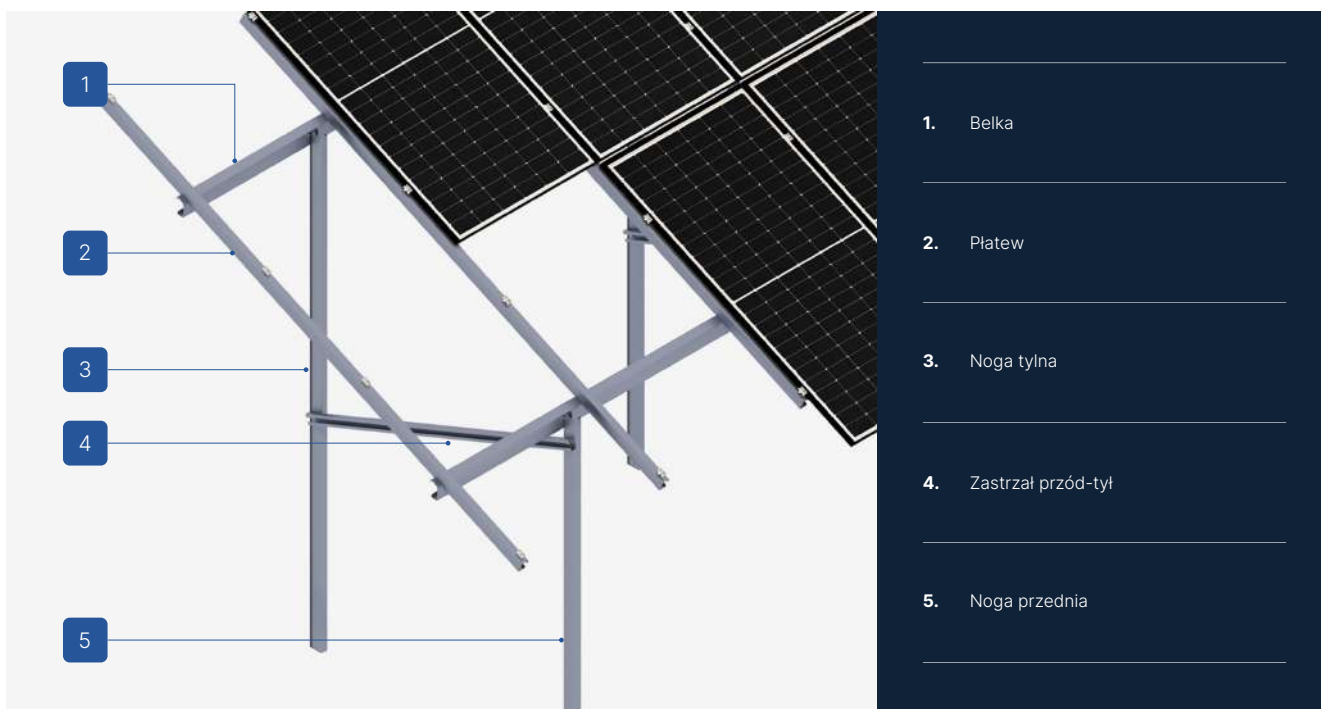

- 1. Belka
- 2. Płatew
- 3. Noga tylna
- 4. Zastrzał przód-tył
- 5. Noga przednia

CHARAKTERYSTYKA KONSTRUKCJI

G-P-I-S/V/2/2×4

Rodzaj podłoża	Grunt (G)
Sposób montażu konstrukcji	Konstrukcja palowana (P)
Rodzaj konstrukcji	Indywidualna (I)
Orientacja modułów	Południe (S)
Układ modułów	Pion (V)
Ilość podpór	2
Ilość modułów PV	2×4 (+2)
Rodzaj modułów	Standard/Bifacial
Kształt słupa	Noga jednodzielna - profil C / Noga dwudzielna - profil CW
Czy konstrukcja wymaga dodatkowego balastu?	Nie
Czy jest możliwość zastosowania rozwiązania hybrydowego (palowanie + balast)?	Tak - możliwość dodatkowego balastowania
Minimalna ilość modułów na konstrukcji	8
Wysokość klem standardowych (mm)	35
Grubość klem standardowych (mm)	5
Maksymalny rozmiar modułu PV (mm)	-
Sposób dystrybucji	Na zamówienie

Konstrukcje gruntowe (G)



ELEMENTY PODSTAWY KONSTRUKCJI



Klema końcowa
35
Natura/Czarna

KLK50/35ALN
KLK50/35ALCZ



Klema środkowa
50 uniwersalna
Natura/Czarna

KLSR50ALN
KLSR50ALCZ



Nakrętka samohamowna
M8 DIN985 A2

NSHM8A2



Nakrętka sześciokątna
M10 TZN

NM10Z



Podkładka M10 300HV
ISO7093-1 TZN

PSZM10Z



Śruba imbusowa
M8X100 DIN912 A2

SIM8X100A2



Śruba sześciokątna
M10X20 TZN

SM10X20Z

POZOSTAŁE ELEMENTY MONTAŻOWE



Noga dwudzielna
Profil CW



Zastrzał

05

Konstrukcja palowana

G-P-I-S/N/2/3×3

RODZAJ KONSTRUKCJI

Indywidualna (I)

KIERUNEK MODUŁÓW

Południe (S)

UKŁAD MODUŁÓW

Pion (V)

ILOŚĆ PODPÓR

Dwupodporowa

ILOŚĆ MODUŁÓW

3×3 (+3)



ZOBACZ ONLINE →



OPIS KONSTRUKCJI

- Wieloczęściowa konstrukcja gruntowa wykonana z blachy Magnelis™ z przeznaczeniem na grunty, palowana - bez konieczności dodatkowego balastowania.
- Doskonała do budowy instalacji powyżej 50 kW, które wymagają pozwolenia na budowę i której elementy wymagają optymalizacji ze względu na miejsce posadowienia konstrukcji.
- System montażowy zbudowany z indywidualnie dobranych elementów konstrukcji w tym płatwi, rygli i nóg, pozwalających na zastosowanie konstrukcji tylko dla z góry określonych modułów i ich wielkości.
- Zastosowany system śrub do montażu płatwi, rygli i nóg nie wymaga serwisowania o ile montaż jest prowadzony zgodnie z instrukcją.
- Przed wyprodukowaniem, wymagane jest udostępnienie PZT wraz z instrukcją montażu modułu oraz warunkami geotechnicznymi, w tym udostępnienie prób palowania.
- System przeznaczony dla instalacji gruntowych, w których z uwagi na ciężkie warunki geotechniczne (np. tereny z dolomitom) jest konieczność zastosowania słupów dwudzielnych, w tym słupa dolnego o zwiększonej wytrzymałości (profil CW) na palowanie w gruntach kamienistych.
- Możliwość zastosowania systemu hybrydowego, w którym istnieje możliwość dociążenia balastem nogi/nóg w miejscach, w których nie ma możliwości wbicia jej/ich na określoną głębokość.

☺ Sugerujemy aby każda, mająca być wyprodukowana konstrukcja była wcześniej przeliczana przez nasz Dział Techniczny w zakresie jej montażu w określonej strefie wiatrowej i śniegowej oraz przy zbadanych wcześniej warunkach geotechnicznych.

☺ Konstrukcja przeznaczona dla indywidualnie określonych wcześniej stref wiatrowych i śniegowych oraz indywidualnie dobranej głębokości palowania. Celem uruchomienia produkcji wymaga przedpłaty, której wielkość jest określona w ofercie.

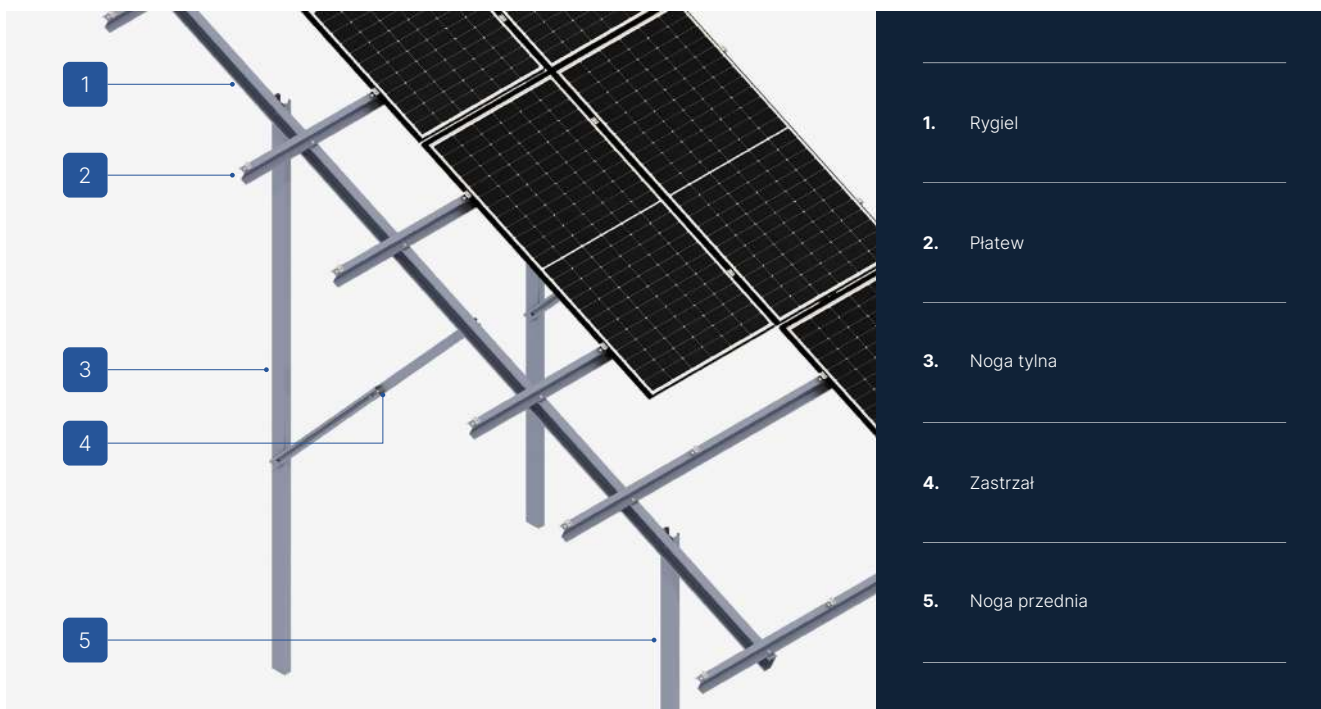

1. Rygiel
2. Platew
3. Noga tylna
4. Zastrzał
5. Noga przednia

CHARAKTERYSTYKA KONSTRUKCJI

G-P-I-S/V/2/3×3

Rodzaj podłoża	Grunt (G)
Sposób montażu konstrukcji	Konstrukcja palowana (P)
Rodzaj konstrukcji	Indywidualna (I)
Orientacja modułów	Południe (S)
Układ modułów	Pion (V)
Ilość podpór	2
Ilość modułów PV	3×3 (+3)
Rodzaj modułów	Standard/Bifacial
Kształt słupa	Noga jednodzielna - profil C / Noga dwudzielna - profil CW
Czy konstrukcja wymaga dodatkowego balastu?	Nie
Czy jest możliwość zastosowania rozwiązania hybrydowego (palowanie + balast)?	Tak - możliwość dodatkowego balastowania
Minimalna ilość modułów na konstrukcji	9
Wysokość klem standardowych (mm)	35
Grubość klem standardowych (mm)	5
Maksymalny rozmiar modułu PV (mm)	-
Sposób dystrybucji	Na zamówienie

Konstrukcje gruntowe (G)



ELEMENTY PODSTAWY KONSTRUKCJI



Klema końcowa
35
Natura/Czarna

KLK50/35ALN
KLK50/35ALCZ



Klema środkowa
50 uniwersalna
Natura/Czarna

KLSR50ALN
KLSR50ALCZ



Nakrętka samohamowna
M8 DIN985 A2

NSHM8A2



Nakrętka sześciokątna
M10 TZN

NM10Z



Podkładka M10 300HV
ISO7093-1 TZN

PSZM10Z



Śruba imbusowa
M8X100 DIN912 A2

SIM8X100A2



Śruba sześciokątna
M10X20 TZN

SM10X20Z

POZOSTAŁE ELEMENTY MONTAŻOWE



Noga dwudzielna
Profil CW



Zastrzał



06

Konstrukcja palowana

G-P-I-S/H/2/3×3

RODZAJ KONSTRUKCJI

Indywidualna (I)

KIERUNEK MODUŁÓW

Południe (S)

UKŁAD MODUŁÓW

Poziom (H)

IŁOŚĆ PODPÓR

Dwupodporowa

IŁOŚĆ MODUŁÓW

3×3 (+3)



ZOBACZ ONLINE →



OPIS KONSTRUKCJI

- Wieloczęściowa konstrukcja gruntowa wykonana z blachy Magnelis™ z przeznaczeniem na grunty, palowana - bez konieczności dodatkowego balastowania.
- Doskonała do budowy instalacji powyżej 50 kW, które wymagają pozwolenia na budowę i której elementy wymagają optymalizacji ze względu na miejsce posadowienia konstrukcji.
- System montażowy zbudowany z indywidualnie dobranych elementów konstrukcji w tym płatwi, rygli i nóg, pozwalających na zastosowanie konstrukcji tylko dla z góry określonych modułów i ich wielkości.
- Zastosowany system śrub do montażu płatwi, rygli i nóg nie wymaga serwisowania o ile montaż jest prowadzony zgodnie z instrukcją.
- Przed wyprodukowaniem, wymagane jest udostępnienie PZT wraz z instrukcją montażu modułu oraz warunkami geotechnicznymi, w tym udostępnienie prób palowania.
- System przeznaczony dla instalacji gruntowych, w których z uwagi na ciężkie warunki geotechniczne (np. tereny z dolomitom) jest konieczność zastosowania słupów dwudzielnych, w tym słupa dolnego o zwiększonej wytrzymałości (profil CW) na palowanie w gruntach kamienistych.
- Możliwość zastosowania systemu hybrydowego, w którym istnieje możliwość dociążenia balastem nogi/nóg w miejscach, w których nie ma możliwości wbicia jej/ich na określoną głębokość.

☺ Sugerujemy aby każda, mająca być wyprodukowana konstrukcja była wcześniej przeliczana przez nasz Dział Techniczny w zakresie jej montażu w określonej strefie wiatrowej i śniegowej oraz przy zbadanych wcześniej warunkach geotechnicznych.

☺ Konstrukcja przeznaczona dla indywidualnie określonych wcześniej stref wiatrowych i śniegowych oraz indywidualnie dobranej głębokości palowania. Celem uruchomienia produkcji wymaga przedpłaty, której wielkość jest określona w ofercie.



- 1. Platew
- 2. Rygiel
- 3. Noga tylna
- 4. Zastrzał przód-tył
- 5. Noga przednia

CHARAKTERYSTYKA KONSTRUKCJI

G-P-I-S/H/2/3×3

Rodzaj podłoża	Grunt (G)
Sposób montażu konstrukcji	Konstrukcja palowana (P)
Rodzaj konstrukcji	Indywidualna (I)
Orientacja modułów	Południe (S)
Układ modułów	Poziom (H)
Ilość podpór	2
Ilość modułów PV	3×3 (+3)
Rodzaj modułów	Standard/Bifacial
Kształt słupa	Noga jednodzielna - profil C / Noga dwudzielna - profil CW
Czy konstrukcja wymaga dodatkowego balastu?	Nie
Czy jest możliwość zastosowania rozwiązania hybrydowego (palowanie + balast)?	Tak - możliwość dodatkowego balastowania
Minimalna ilość modułów na konstrukcji	9
Wysokość klem standardowych (mm)	35
Grubość klem standardowych (mm)	5
Maksymalny rozmiar modułu PV (mm)	-
Sposób dystrybucji	Na zamówienie

Konstrukcje gruntowe (G)



ELEMENTY PODSTAWY KONSTRUKCJI

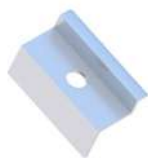

Klema końcowa
35
Natura/Czarna

KLK50/35ALN
KLK50/35ALCZ



Klema środkowa
50 uniwersalna
Natura/Czarna

KLSR50ALN
KLSR50ALCZ



Nakrętka samohamowna
M8 DIN985 A2

NSHM8A2



Nakrętka sześciokątna
M10 TZN

NM10Z



Podkładka M10 300HV
ISO7093-1 TZN

PSZM10Z



Śruba imbusowa
M8X100 DIN912 A2

SIM8X100A2



Śruba sześciokątna
M10X20 TZN

SM10X20Z

POZOSTAŁE ELEMENTY MONTAŻOWE



Noga dwudzielna
Profil CW



Zastrzał



07

Konstrukcja palowana

G-P-I-S/H/2/4×3

RODZAJ KONSTRUKCJI

Indywidualna (I)

KIERUNEK MODUŁÓW

Południe (S)

UKŁAD MODUŁÓW

Poziom (H)

ILOŚĆ PODPÓR

Dwupodporowa

ILOŚĆ MODUŁÓW

4×3 (+4)



ZOBACZ ONLINE →



OPIS KONSTRUKCJI

- Wieloczęściowa konstrukcja gruntowa wykonana z blachy Magnelis™ z przeznaczeniem na grunty, palowana - bez konieczności dodatkowego balastowania.
- Doskonała do budowy instalacji powyżej 50 kW, które wymagają pozwolenia na budowę i które elementy wymagają optymalizacji ze względu na miejsce posadowienia konstrukcji.
- System montażowy zbudowany z indywidualnie dobranych elementów konstrukcji w tym płatwi, rygli i nóg, pozwalających na zastosowanie konstrukcji tylko dla z góry określonych modułów i ich wielkości.
- Zastosowany system śrub do montażu płatwi, rygli i nóg nie wymaga serwisowania o ile montaż jest prowadzony zgodnie z instrukcją.
- Przed wyprodukowaniem, wymagane jest udostępnienie PZT wraz z instrukcją montażu modułu oraz warunkami geotechnicznymi, w tym udostępnienie prób palowania.
- System przeznaczony dla instalacji gruntowych, w których z uwagi na ciężkie warunki geotechniczne (np. tereny z dolomitom) jest konieczność zastosowania słupów dwudzielnych, w tym słupa dolnego o zwiększonej wytrzymałości (profil CW) na palowanie w gruntach kamienistych.
- Możliwość zastosowania systemu hybrydowego, w którym istnieje możliwość dociążenia balastem nogi/nóg w miejscach, w których nie ma możliwości wbicia jej/ich na określoną głębokość.

☺ Sugerujemy aby każda, mająca być wyprodukowana konstrukcja była wcześniej przeliczana przez nasz Dział Techniczny w zakresie jej montażu w określonej strefie wiatrowej i śniegowej oraz przy zbadanych wcześniej warunkach geotechnicznych.

☺ Konstrukcja przeznaczona dla indywidualnie określonych wcześniej stref wiatrowych i śniegowych oraz indywidualnie dobranej głębokości palowania. Celem uruchomienia produkcji wymaga przedpłaty, której wielkość jest określona w ofercie.



1. Płatew
2. Rygiel
3. Noga tylna
4. Zastrzał przód-tył
5. Noga przednia

CHARAKTERYSTYKA KONSTRUKCJI

G-P-I-S/H/2/4×3

Rodzaj podłoża	Grunt (G)
Sposób montażu konstrukcji	Konstrukcja palowana (P)
Rodzaj konstrukcji	Indywidualna (I)
Orientacja modułów	Południe (S)
Układ modułów	Poziom (H)
Ilość podpór	2
Ilość modułów PV	4×3 (+4)
Rodzaj modułów	Standard/Bifacial
Kształt słupa	Noga jednodzielna - profil C / Noga dwudzielna - profil CW
Czy konstrukcja wymaga dodatkowego balastu?	Nie
Czy jest możliwość zastosowania rozwiązania hybrydowego (palowanie + balast)?	Tak - możliwość dodatkowego balastowania
Minimalna ilość modułów na konstrukcji	12
Wysokość klem standardowych (mm)	35
Grubość klem standardowych (mm)	5
Maksymalny rozmiar modułu PV (mm)	-
Sposób dystrybucji	Na zamówienie

Konstrukcje gruntowe (G)



ELEMENTY PODSTAWY KONSTRUKCJI



Klema końcowa
35
Natura/Czarna

KLK50/35ALN
KLK50/35ALCZ



Klema środkowa
50 uniwersalna
Natura/Czarna

KLSR50ALN
KLSR50ALCZ



Nakrętka samohamowna
M8 DIN985 A2

NSHM8A2



Nakrętka sześciokątna
M10 TZN

NM10Z



Podkładka M10 300HV
ISO7093-1 TZN

PSZM10Z



Śruba imbusowa
M8X100 DIN912 A2

SIM8X100A2



Śruba sześciokątna
M10X20 TZN

SM10X20Z

POZOSTAŁE ELEMENTY MONTAŻOWE



Noga dwudzielna
Profil CW



Zastrzał

08

Konstrukcja palowana

G-P-I-S/H/2/5×4

RODZAJ KONSTRUKCJI

Indywidualna (I)

KIERUNEK MODUŁÓW

Południe (S)

UKŁAD MODUŁÓW

Poziom (H)

ILOŚĆ PODPÓR

Dwupodporowa

ILOŚĆ MODUŁÓW

5×4 (+4)



ZOBACZ ONLINE →



OPIS KONSTRUKCJI

- Wieloczęściowa konstrukcja gruntowa wykonana z blachy Magnelis™ z przeznaczeniem na grunty, palowana - bez konieczności dodatkowego balastowania.
- Doskonała do budowy instalacji powyżej 50 kW, które wymagają pozwolenia na budowę i której elementy wymagają optymalizacji ze względu na miejsce posadowienia konstrukcji.
- System montażowy zbudowany z indywidualnie dobranych elementów konstrukcji w tym płatwi, rygli i nóg, pozwalających na zastosowanie konstrukcji tylko dla z góry określonych modułów i ich wielkości.
- Zastosowany system śrub do montażu płatwi, rygli i nóg nie wymaga serwisowania o ile montaż jest prowadzony zgodnie z instrukcją.
- Przed wyprodukowaniem, wymagane jest udostępnienie PZT wraz z instrukcją montażu modułu oraz warunkami geotechnicznymi, w tym udostępnienie prób palowania.
- System przeznaczony dla instalacji gruntowych, w których z uwagi na ciężkie warunki geotechniczne (np. tereny z dolomitom) jest konieczność zastosowania słupów dwudzielnych, w tym słupa dolnego o zwiększonej wytrzymałości (profil CW) na palowanie w gruntach kamienistych.
- Możliwość zastosowania systemu hybrydowego, w którym istnieje możliwość dociążenia balastem nogi/nóg w miejscach, w których nie ma możliwości wbicia jej/ich na określoną głębokość.

☺ Sugerujemy aby każda, mająca być wyprodukowana konstrukcja była wcześniej przeliczana przez nasz Dział Techniczny w zakresie jej montażu w określonej strefie wiatrowej i śniegowej oraz przy zbadanych wcześniej warunkach geotechnicznych.

☺ Konstrukcja przeznaczona dla indywidualnie określonych wcześniej stref wiatrowych i śniegowych oraz indywidualnie dobranej głębokości palowania. Celem uruchomienia produkcji wymaga przedpłaty, której wielkość jest określona w ofercie.



1. Panele
2. Rygiel
3. Noga tylna
4. Zastrzał przód-tył
5. Noga przednia

CHARAKTERYSTYKA KONSTRUKCJI

G-P-I-S/H/2/5×4

Rodzaj podłoża	Grunt (G)
Sposób montażu konstrukcji	Konstrukcja palowana (P)
Rodzaj konstrukcji	Indywidualna (I)
Orientacja modułów	Południe (S)
Układ modułów	Poziom (H)
Ilość podpór	2
Ilość modułów PV	5×4 (+4)
Rodzaj modułów	Standard/Bifacial
Kształt słupa	Noga jednodzielna - profil C / Noga dwudzielna - profil CW
Czy konstrukcja wymaga dodatkowego balastu?	Nie
Czy jest możliwość zastosowania rozwiązania hybrydowego (palowanie + balast)?	Tak - możliwość dodatkowego balastowania
Minimalna ilość modułów na konstrukcji	20
Wysokość kłem standardowych (mm)	35
Grubość kłem standardowych (mm)	5
Maksymalny rozmiar modułu PV (mm)	-
Sposób dystrybucji	Na zamówienie

Konstrukcje gruntowe (G)



ELEMENTY PODSTAWY KONSTRUKCJI

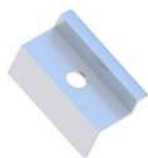

Klema końcowa
35
Natura/Czarna

KLK50/35ALN
KLK50/35ALCZ



Klema środkowa
50 uniwersalna
Natura/Czarna

KLSR50ALN
KLSR50ALCZ



Nakrętka samohamowna
M8 DIN985 A2

NSHM8A2



Nakrętka sześciokątna
M10 TZN

NM10Z



Podkładka M10 300HV
ISO7093-1 TZN

PSZM10Z



Śruba imbusowa
M8X100 DIN912 A2

SIM8X100A2



Śruba sześciokątna
M10X20 TZN

SM10X20Z

POZOSTAŁE ELEMENTY MONTAŻOWE



Noga dwudzielna
Profil CW



Zastrzał

09

Konstrukcja palowana

G-P-I-S/H/2/6×6

RODZAJ KONSTRUKCJI

Indywidualna (I)

KIERUNEK MODUŁÓW

Południe (S)

UKŁAD MODUŁÓW

Poziom (H)

ILOŚĆ PODPÓR

Dwupodporowa

ILOŚĆ MODUŁÓW

6×6 (+6)



ZOBACZ ONLINE →



OPIS KONSTRUKCJI

- Wieloczęściowa konstrukcja gruntowa wykonana z blachy Magnelis™ z przeznaczeniem na grunty, palowana - bez konieczności dodatkowego balastowania.
- Doskonała do budowy instalacji powyżej 50 kW, które wymagają pozwolenia na budowę i której elementy wymagają optymalizacji ze względu na miejsce posadowienia konstrukcji.
- System montażowy zbudowany z indywidualnie dobranych elementów konstrukcji w tym płatwi, rygli i nóg, pozwalających na zastosowanie konstrukcji tylko dla z góry określonych modułów i ich wielkości.
- Zastosowany system śrub do montażu płatwi, rygli i nóg nie wymaga serwisowania o ile montaż jest prowadzony zgodnie z instrukcją.
- Przed wyprodukowaniem, wymagane jest udostępnienie PZT wraz z instrukcją montażu modułu oraz warunkami geotechnicznymi, w tym udostępnienie prób palowania.
- System przeznaczony dla instalacji gruntowych, w których z uwagi na ciężkie warunki geotechniczne (np. tereny z dolomitom) jest konieczność zastosowania słupów dwudzielnych, w tym słupa dolnego o zwiększonej wytrzymałości (profil CW) na palowanie w gruntach kamienistych.
- Możliwość zastosowania systemu hybrydowego, w którym istnieje możliwość dociążenia balastem nogi/nóg w miejscach, w których nie ma możliwości wbicia jej/ich na określoną głębokość.

☺ Sugerujemy aby każda, mająca być wyprodukowana konstrukcja była wcześniej przeliczana przez nasz Dział Techniczny w zakresie jej montażu w określonej strefie wiatrowej i śniegowej oraz przy zbadanych wcześniej warunkach geotechnicznych.

☺ Konstrukcja przeznaczona dla indywidualnie określonych wcześniej stref wiatrowych i śniegowych oraz indywidualnie dobranej głębokości palowania. Celem uruchomienia produkcji wymaga przedpłaty, której wielkość jest określona w ofercie.

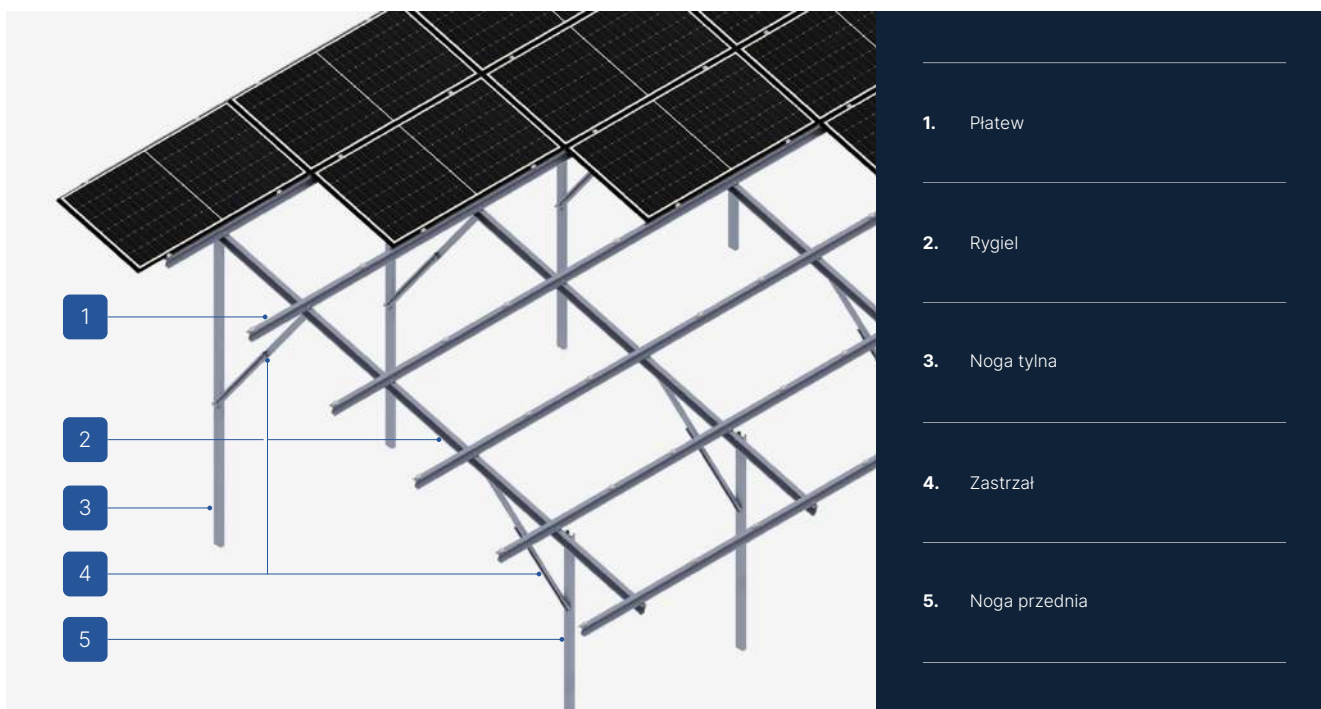

1. Panele
2. Rygiel
3. Noga tylna
4. Zastrzał
5. Noga przednia

CHARAKTERYSTYKA KONSTRUKCJI

G-P-I-S/H/2/6×6

Rodzaj podłoża	Grunt (G)
Sposób montażu konstrukcji	Konstrukcja palowana (P)
Rodzaj konstrukcji	Indywidualna (I)
Orientacja modułów	Południe (S)
Układ modułów	Poziom (H)
Ilość podpór	2
Ilość modułów PV	6×6 (+6)
Rodzaj modułów	Standard/Bifacial
Kształt słupa	Noga jednodzielna - profil C / Noga dwudzielna - profil CW
Czy konstrukcja wymaga dodatkowego balastu?	Nie
Czy jest możliwość zastosowania rozwiązania hybrydowego (palowanie + balast)?	Tak - możliwość dodatkowego balastowania
Minimalna ilość modułów na konstrukcji	36
Wysokość klem standardowych (mm)	35
Grubość klem standardowych (mm)	5
Maksymalny rozmiar modułu PV (mm)	-
Sposób dystrybucji	Na zamówienie

Konstrukcje gruntowe (G)



ELEMENTY PODSTAWY KONSTRUKCJI

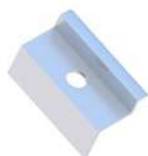

Klema końcowa
35
Natura/Czarna

KLK50/35ALN
KLK50/35ALCZ



Klema środkowa
50 uniwersalna
Natura/Czarna

KLSR50ALN
KLSR50ALCZ



Nakrętka samohamowna
M8 DIN985 A2

NSHM8A2



Nakrętka sześciokątna
M10 TZN

NM10Z



Podkładka M10 300HV
ISO7093-1 TZN

PSZM10Z



Śruba imbusowa
M8X100 DIN912 A2

SIM8X100A2



Śruba sześciokątna
M10X20 TZN

SM10X20Z

POZOSTAŁE ELEMENTY MONTAŻOWE



Noga dwudzielna
Profil CW



Zastrzał



10

Konstrukcja palowana

G-P-1-EW/V/3/2×4-2×4

RODZAJ KONSTRUKCJI

Indywidualna (I)

KIERUNEK MODUŁÓW

Wschód-zachód (EW)

UKŁAD MODUŁÓW

Pion (V)

ILOŚĆ PODPÓR

Trzy podporowa

ILOŚĆ MODUŁÓW

2×4 + 2×4 (+4)

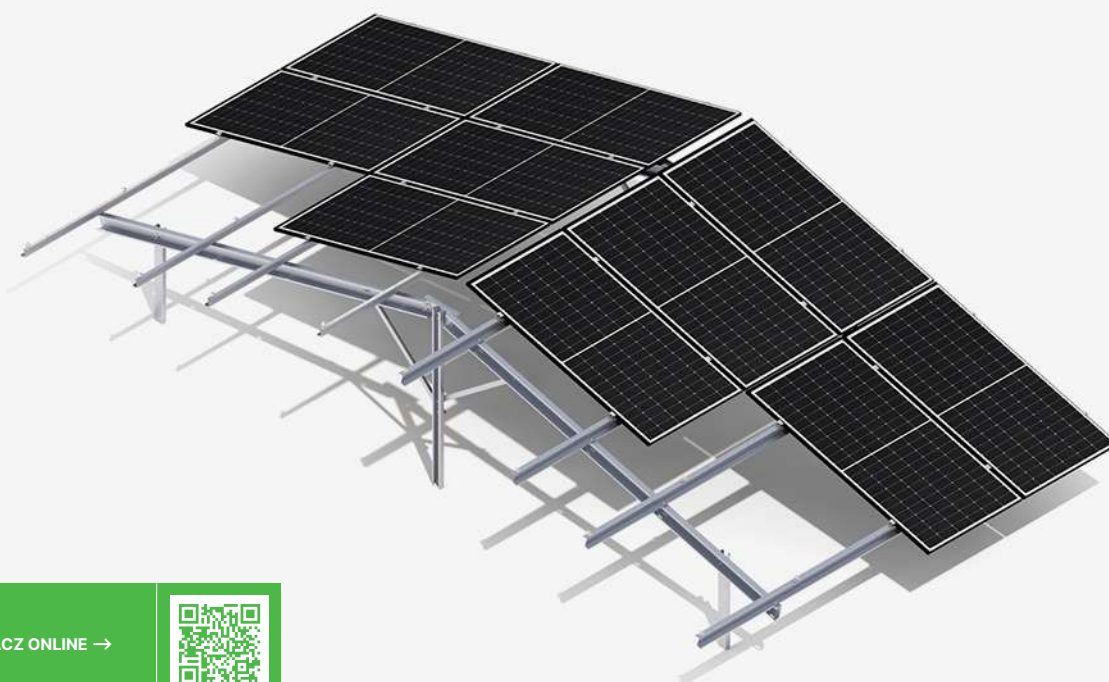

ZOBACZ ONLINE →



OPIS KONSTRUKCJI

- Wieloczęściowa konstrukcja gruntowa wykonana z blachy Magnelis™ z przeznaczeniem na grunty, palowana - bez konieczności dodatkowego balastowania.
- Doskonała do budowy instalacji powyżej 50 kW, które wymagają pozwolenia na budowę i której elementy wymagają optymalizacji ze względu na miejsce posadowienia konstrukcji.
- System montażowy zbudowany z indywidualnie dobranych elementów konstrukcji w tym płatwi, rygli i nóg, pozwalających na zastosowanie konstrukcji tylko dla z góry określonych modułów i ich wielkości.
- Zastosowany system śrub do montażu płatwi, rygli i nóg nie wymaga serwisowania o ile montaż jest prowadzony zgodnie z instrukcją.
- Przed wyprodukowaniem, wymagane jest udostępnienie PZT wraz z instrukcją montażu modułu oraz warunkami geotechnicznymi, w tym udostępnienie prób palowania.
- System przeznaczony dla instalacji gruntowych, w których z uwagi na ciężkie warunki geotechniczne (np. tereny z dolomitom) jest konieczność zastosowania słupów dwudzielnych, w tym słupa dolnego o zwiększonej wytrzymałości (profil CW) na palowanie w gruntach kamienistych.
- Możliwość zastosowania systemu hybrydowego, w którym istnieje możliwość dociążenia balastem nogi/nóg w miejscach, w których nie ma możliwości wbicia jej/ich na określoną głębokość.

☺ Sugerujemy aby każda, mająca być wyprodukowana konstrukcja była wcześniej przeliczana przez nasz Dział Techniczny w zakresie jej montażu w określonej strefie wiatrowej i śniegowej oraz przy zbadanych wcześniej warunkach geotechnicznych.

☺ Konstrukcja przeznaczona dla indywidualnie określonych wcześniej stref wiatrowych i śniegowych oraz indywidualnie dobranej głębokości palowania. Celem uruchomienia produkcji wymaga przedpłaty, której wielkość jest określona w ofercie.

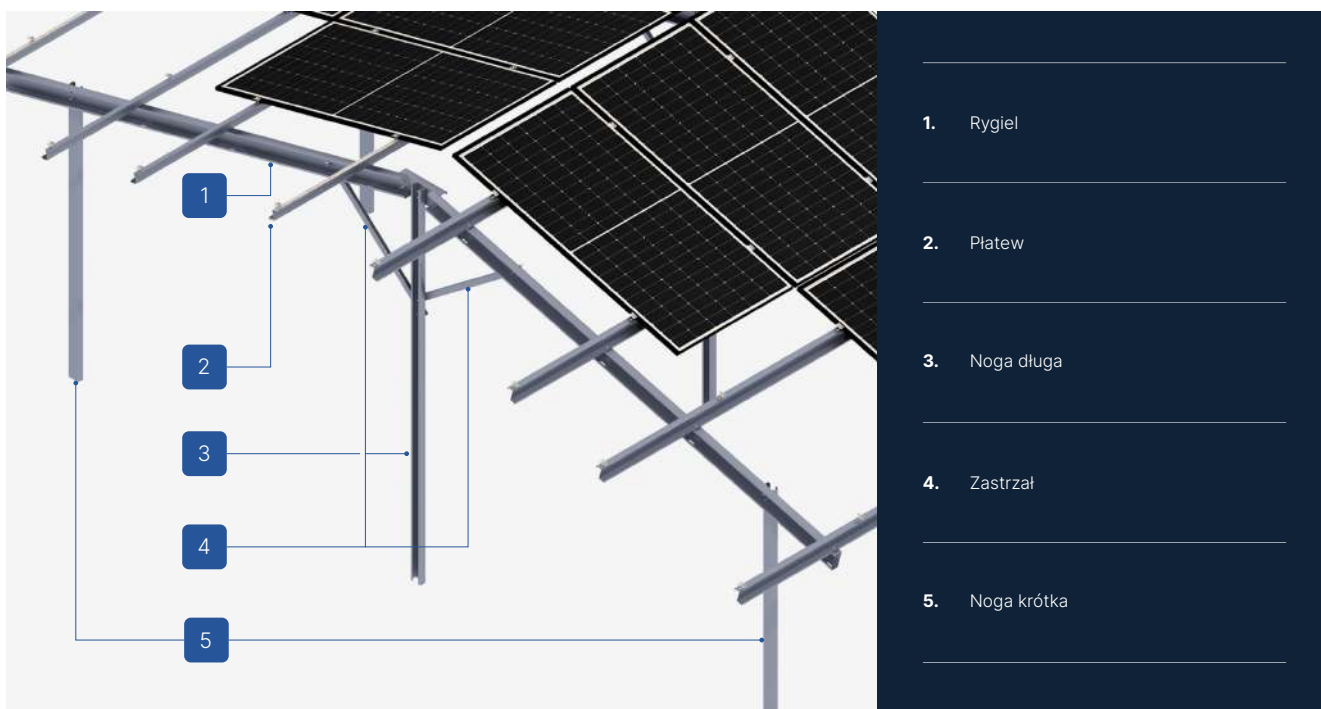

1. Rygiel
2. Platew
3. Noga długa
4. Zastrzał
5. Noga krótka

CHARAKTERYSTYKA KONSTRUKCJI

G-P-I-EW/V/3/2x4-2x4

Rodzaj podłoża	Grunt (G)
Sposób montażu konstrukcji	Konstrukcja palowana (P)
Rodzaj konstrukcji	Indywidualna (I)
Orientacja modułów	Wschód-zachód (EW)
Układ modułów	Pion (V)
Ilość podpór	3
Ilość modułów PV	2x4 + 2x4 (+4)
Rodzaj modułów	Standard/Bifacial
Kształt słupa	Noga jednodzielna - profil C / Noga dwudzielna - profil CW
Czy konstrukcja wymaga dodatkowego balastu?	Nie
Czy jest możliwość zastosowania rozwiązania hybrydowego (palowanie + balast)?	Tak - możliwość dodatkowego balastowania
Minimalna ilość modułów na konstrukcji	16
Wysokość klem standardowych (mm)	35
Grubość klem standardowych (mm)	5
Maksymalny rozmiar modułu PV (mm)	-
Sposób dystrybucji	Na zamówienie

Konstrukcje gruntowe (G)



ELEMENTY PODSTAWY KONSTRUKCJI



Klema końcowa
35
Natura/Czarna

KLK50/35ALN
KLK50/35ALCZ



Klema środkowa
50 uniwersalna
Natura/Czarna

KLSR50ALN
KLSR50ALCZ



Nakrętka samohamowna
M8 DIN985 A2

NSHM8A2



Nakrętka sześciokątna
M10 TZN

NM10Z



Podkładka M10 300HV
ISO7093-1 TZN

PSZM10Z



Śruba imbusowa
M8X100 DIN912 A2

SIM8X100A2



Śruba sześciokątna
M10X20 TZN

SM10X20Z

POZOSTAŁE ELEMENTY MONTAŻOWE



Noga dwudzielna
Profil CW



Zastrzał



11

Konstrukcja palowana

G-P-I-EW/H/3/3×3-3×3

RODZAJ KONSTRUKCJI

Indywidualna (I)

KIERUNEK MODUŁÓW

Wschód-zachód (EW)

UKŁAD MODUŁÓW

Poziom (H)

ILOŚĆ PODPÓR

Trzy podporowa

ILOŚĆ MODUŁÓW

3×3 + 3×3 (+6)



ZOBACZ ONLINE →



OPIS KONSTRUKCJI

- Wieloczęściowa konstrukcja gruntowa wykonana z blachy Magnelis™ z przeznaczeniem na grunty, palowana - bez konieczności dodatkowego balastowania.
- Doskonała do budowy instalacji powyżej 50 kW, które wymagają pozwolenia na budowę i które elementy wymagają optymalizacji ze względu na miejsce posadowienia konstrukcji.
- System montażowy zbudowany z indywidualnie dobranych elementów konstrukcji w tym płatwi, rygli i nóg, pozwalających na zastosowanie konstrukcji tylko dla z góry określonych modułów i ich wielkości.
- Zastosowany system śrub do montażu płatwi, rygli i nóg nie wymaga serwisowania o ile montaż jest prowadzony zgodnie z instrukcją.
- Przed wyprodukowaniem, wymagane jest udostępnienie PZT wraz z instrukcją montażu modułu oraz warunkami geotechnicznymi, w tym udostępnienie prób palowania.
- System przeznaczony dla instalacji gruntowych, w których z uwagi na ciężkie warunki geotechniczne (np. tereny z dolomitom) jest konieczność zastosowania słupów dwudzielnych, w tym słupa dolnego o zwiększonej wytrzymałości (profil CW) na palowanie w gruntach kamienistych.
- Możliwość zastosowania systemu hybrydowego, w którym istnieje możliwość dociążenia balastem nogi/nóg w miejscach, w których nie ma możliwości wbicia jej/ich na określoną głębokość.

☺ Sugerujemy aby każda, mająca być wyprodukowana konstrukcja była wcześniej przeliczana przez nasz Dział Techniczny w zakresie jej montażu w określonej strefie wiatrowej i śniegowej oraz przy zbadanych wcześniej warunkach geotechnicznych.

☺ Konstrukcja przeznaczona dla indywidualnie określonych wcześniej stref wiatrowych i śniegowych oraz indywidualnie dobranej głębokości palowania. Celem uruchomienia produkcji wymaga przedpłaty, której wielkość jest określona w ofercie.



CHARAKTERYSTYKA KONSTRUKCJI

G-P-I-EW/H/3/3×3-3×3

Rodzaj podłoża	Grunt (G)
Sposób montażu konstrukcji	Konstrukcja palowana (P)
Rodzaj konstrukcji	Indywidualna (I)
Orientacja modułów	Wschód-zachód (EW)
Układ modułów	Poziom (H)
Ilość podpór	3
Ilość modułów PV	3×3 + 3×3 (+6)
Rodzaj modułów	Standard/Bifacial
Kształt słupa	Noga jednodzielna - profil C / Noga dwudzielna - profil CW
Czy konstrukcja wymaga dodatkowego balastu?	Nie
Czy jest możliwość zastosowania rozwiązania hybrydowego (palowanie + balast)?	Tak - możliwość dodatkowego balastowania
Minimalna ilość modułów na konstrukcji	18
Wysokość kłem standardowych (mm)	35
Grubość kłem standardowych (mm)	5
Maksymalny rozmiar modułu PV (mm)	-
Sposób dystrybucji	Na zamówienie

Konstrukcje gruntowe (G)



ELEMENTY PODSTAWY KONSTRUKCJI



Klema końcowa
35
Natura/Czarna

KLK50/35ALN
KLK50/35ALCZ



Klema środkowa
50 uniwersalna
Natura/Czarna

KLSR50ALN
KLSR50ALCZ



Nakrętka samohamowna
M8 DIN985 A2

NSHM8A2



Nakrętka sześciokątna
M10 TZN

NM10Z



Podkładka M10 300HV
ISO7093-1 TZN

PSZM10Z



Śruba imbusowa
M8X100 DIN912 A2

SIM8X100A2



Śruba sześciokątna
M10X20 TZN

SM10X20Z

POZOSTAŁE ELEMENTY MONTAŻOWE



Noga dwudzielna
Profil CW



Zastrzał



12

Konstrukcja palowana

G-P-I-EW/H/3/4×4-4×4

RODZAJ KONSTRUKCJI

Indywidualna (I)

KIERUNEK MODUŁÓW

Wschód-zachód (EW)

UKŁAD MODUŁÓW

Poziom (H)

ILOŚĆ PODPÓR

Trzy podporowa

ILOŚĆ MODUŁÓW

4×4 + 4×4 (+8)

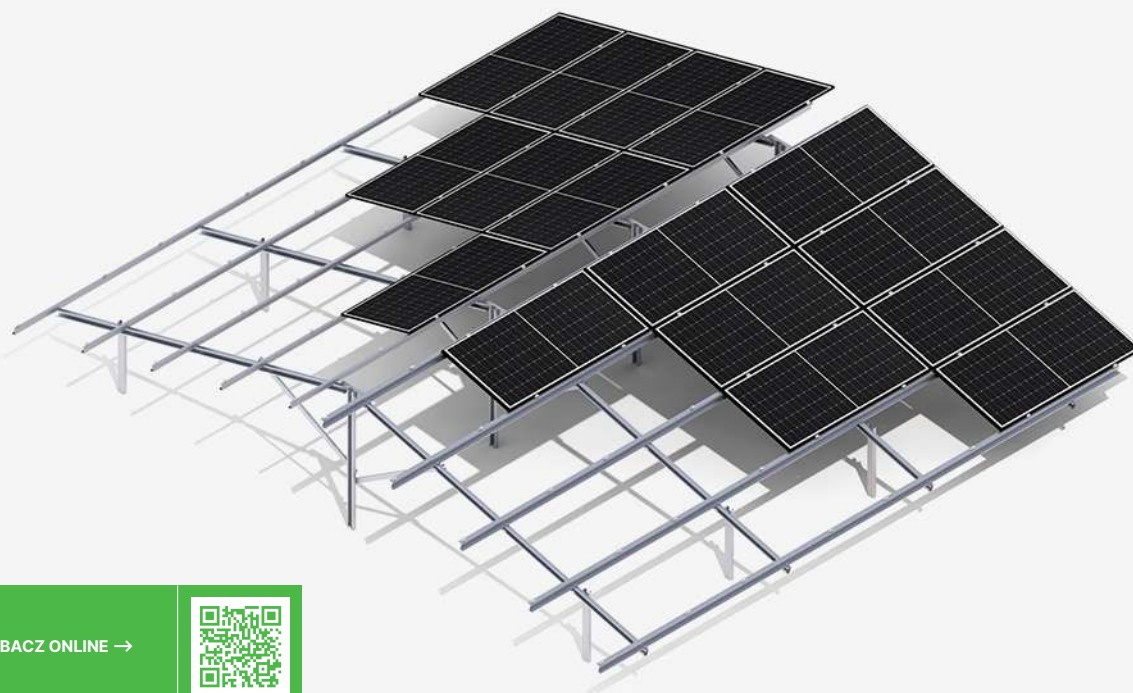

ZOBACZ ONLINE →



OPIS KONSTRUKCJI

- Wieloczęściowa konstrukcja gruntowa wykonana z blachy Magnelis™ z przeznaczeniem na grunty, palowana - bez konieczności dodatkowego balastowania.
- Doskonała do budowy instalacji powyżej 50 kW, które wymagają pozwolenia na budowę i której elementy wymagają optymalizacji ze względu na miejsce posadowienia konstrukcji.
- System montażowy zbudowany z indywidualnie dobranych elementów konstrukcji w tym płatwi, rygli i nóg, pozwalających na zastosowanie konstrukcji tylko dla z góry określonych modułów i ich wielkości.
- Zastosowany system śrub do montażu płatwi, rygli i nóg nie wymaga serwisowania o ile montaż jest prowadzony zgodnie z instrukcją.
- Przed wyprodukowaniem, wymagane jest udostępnienie PZT wraz z instrukcją montażu modułu oraz warunkami geotechnicznymi, w tym udostępnienie prób palowania.
- System przeznaczony dla instalacji gruntowych, w których z uwagi na ciężkie warunki geotechniczne (np. tereny z dolomitom) jest konieczność zastosowania słupów dwudzielnych, w tym słupa dolnego o zwiększonej wytrzymałości (profil CW) na palowanie w gruntach kamienistych.
- Możliwość zastosowania systemu hybrydowego, w którym istnieje możliwość dociążenia balastem nogi/nóg w miejscach, w których nie ma możliwości wbicia jej/ich na określoną głębokość.

☺ Sugerujemy aby każda, mająca być wyprodukowana konstrukcja była wcześniej przeliczana przez nasz Dział Techniczny w zakresie jej montażu w określonej strefie wiatrowej i śniegowej oraz przy zbadanych wcześniej warunkach geotechnicznych.

☺ Konstrukcja przeznaczona dla indywidualnie określonych wcześniej stref wiatrowych i śniegowych oraz indywidualnie dobranej głębokości palowania. Celem uruchomienia produkcji wymaga przedpłaty, której wielkość jest określona w ofercie.

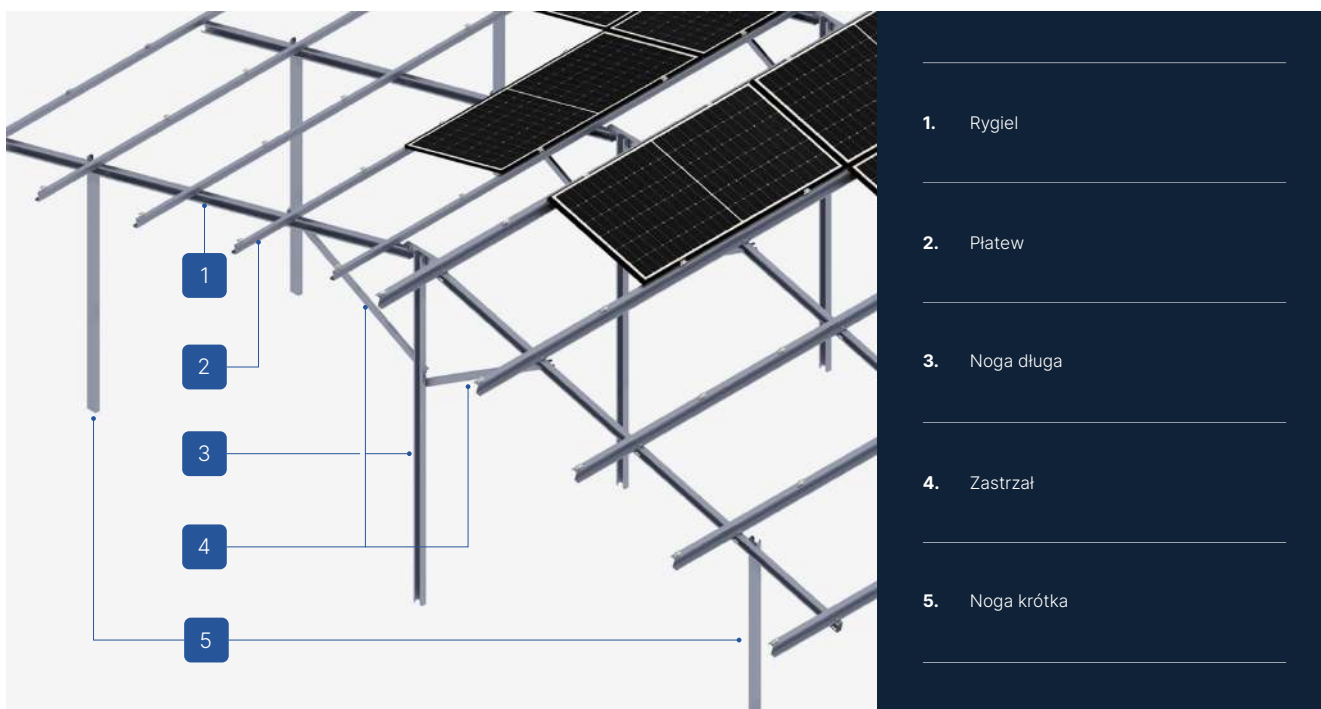

1. Rygiel
2. Platew
3. Noga długa
4. Zastrzał
5. Noga krótka

CHARAKTERYSTYKA KONSTRUKCJI

G-P-I-EW/H/3/4×4-4×4

Rodzaj podłoża	Grunt (G)
Sposób montażu konstrukcji	Konstrukcja palowana (P)
Rodzaj konstrukcji	Indywidualna (I)
Orientacja modułów	Wschód-zachód (EW)
Układ modułów	Poziom (H)
Ilość podpór	3
Ilość modułów PV	4×4 + 4×4 (+8)
Rodzaj modułów	Standard/Bifacial
Kształt słupa	Noga jednodzielna - profil C / Noga dwudzielna - profil CW
Czy konstrukcja wymaga dodatkowego balastu?	Nie
Czy jest możliwość zastosowania rozwiązania hybrydowego (palowanie + balast)?	Tak - możliwość dodatkowego balastowania
Minimalna ilość modułów na konstrukcji	32
Wysokość klem standardowych (mm)	35
Grubość klem standardowych (mm)	5
Maksymalny rozmiar modułu PV (mm)	-
Sposób dystrybucji	Na zamówienie

Konstrukcje gruntowe (G)



ELEMENTY PODSTAWY KONSTRUKCJI



Klema końcowa
35
Natura/Czarna

KLK50/35ALN
KLK50/35ALCZ



Klema środkowa
50 uniwersalna
Natura/Czarna

KLSR50ALN
KLSR50ALCZ



Nakrętka samohamowna
M8 DIN985 A2

NSHM8A2



Nakrętka sześciokątna
M10 TZN

NM10Z



Podkładka M10 300HV
ISO7093-1 TZN

PSZM10Z



Śruba imbusowa
M8X100 DIN912 A2

SIM8X100A2



Śruba sześciokątna
M10X20 TZN

SM10X20Z

POZOSTAŁE ELEMENTY MONTAŻOWE



Noga dwudzielna
Profil CW



Zastrzał



13

Konstrukcja balastowa

G-B-I-S/V/1/2×4

RODZAJ KONSTRUKCJI

Indywidualna (I)

KIERUNEK MODUŁÓW

Południe (S)

UKŁAD MODUŁÓW

Pion (V)

ILOŚĆ PODPÓR

Jednoporowa

ILOŚĆ MODUŁÓW

2×4 (+2)



ZOBACZ ONLINE →



OPIS KONSTRUKCJI

- Wieloczęściowa konstrukcja gruntowa wykonana z blachy Magnelis™ z przeznaczeniem na grunty i tereny, gdzie zachodzi potrzeba dodatkowego balastowania.
- Doskonała do budowy instalacji powyżej 50 kW, które wymagają pozwolenia na budowę i której elementy wymagają optymalizacji ze względu na miejsce posadowienia konstrukcji.
- System montażowy zbudowany z indywidualnie dobranych elementów konstrukcji w tym płatwi, rygli i nóg, pozwalających na zastosowanie konstrukcji tylko dla z góry określonych modułów i ich wielkości.
- Zastosowany system śrub do montażu płatwi, rygli i nóg nie wymaga serwisowania o ile montaż jest prowadzony zgodnie z instrukcją.
- Przed wyprodukowaniem, wymagane jest udostępnienie PZT wraz z instrukcją montażu modułu.
- System przeznaczony dla instalacji gruntowych gdzie podstawą wyboru konstrukcji jest konieczność zastosowania dodatkowego balastu.
- Możliwość zastosowania systemu hybrydowego, w którym istnieje możliwość dociążenia balastem nogi/nóg w miejscach, w których nie ma możliwości wbicia jej/ich na określoną głębokość.



CHARAKTERYSTYKA KONSTRUKCJI

G-B-I-S/V/1/2x4

Rodzaj podłoża	Grunt (G)
Sposób montażu konstrukcji	Konstrukcja balastowa (B)
Rodzaj konstrukcji	Indywidualna (I)
Orientacja modułów	Południe (S)
Układ modułów	Pion (V)
Ilość podpór	1
Ilość modułów PV	2x4 (+2)
Rodzaj modułów	Standard/Bifacial
Kształt słupa	Noga jednodzielna - profil C / Noga dwudzielna - profil CW
Czy konstrukcja wymaga dodatkowego balastu?	Tak
Czy jest możliwość zastosowania rozwiązania hybrydowego (palowanie + balast)?	Tak - możliwość dodatkowego balastowania
Minimalna ilość modułów na konstrukcji	8
Wysokość klem standardowych (mm)	35
Grubość klem standardowych (mm)	5
Maksymalny rozmiar modułu PV (mm)	-
Sposób dystrybucji	Na zamówienie

Konstrukcje gruntowe (G)



ELEMENTY PODSTAWY KONSTRUKCJI



Klema końcowa
35
Natura/Czarna

KLK50/35ALN
KLK50/35ALCZ



Klema środkowa
50 uniwersalna
Natura/Czarna

KLSR50ALN
KLSR50ALCZ



Nakrętka kołnierзова
ząbkowana
M8 DIN6923 A2

NKM8A2



Nakrętka sześciokątna
M10 TZN

NM10Z



Podkładka M10 300HV
ISO7093-1 TZN

PSZM10Z



Śruba imbusowa
M8X100 DIN912 A2

SIM8X100A2



Śruba sześciokątna
M10X20 TZN

SM10X20Z

POZOSTAŁE ELEMENTY MONTAŻOWE



Zastrzał



14A

Konstrukcja balastowa

G-B-I-S/V/2/2x4

RODZAJ KONSTRUKCJI

Indywidualna (I)

KIERUNEK MODUŁÓW

Południe (S)

UKŁAD MODUŁÓW

Pion (V)

ILOŚĆ PODPÓR

Dwupodporowa

ILOŚĆ MODUŁÓW

2x4 (+2)



ZOBACZ ONLINE →



OPIS KONSTRUKCJI

- Wieloczęściowa konstrukcja gruntowa wykonana z blachy Magnelis™ z przeznaczeniem na grunty i tereny, gdzie zachodzi potrzeba dodatkowego balastowania.
- Doskonała do budowy instalacji powyżej 50 kW, które wymagają pozwolenia na budowę i której elementy wymagają optymalizacji ze względu na miejsce posadowienia konstrukcji.
- System montażowy zbudowany z indywidualnie dobranych elementów konstrukcji w tym pławki, rygli i nóg, pozwalających na zastosowanie konstrukcji tylko dla z góry określonych modułów i ich wielkości.
- Zastosowany system śrub do montażu pławki, rygli i nóg nie wymaga serwisowania o ile montaż jest prowadzony zgodnie z instrukcją.
- Przed wyprodukowaniem, wymagane jest udostępnienie PZT wraz z instrukcją montażu modułu.
- System przeznaczony dla instalacji gruntowych gdzie podstawą wyboru konstrukcji jest konieczność zastosowania dodatkowego balastu.
- Możliwość zastosowania systemu hybrydowego, w którym istnieje możliwość dociążenia balastem nogi/nóg w miejscach, w których nie ma możliwości wbicia jej/ich na określoną głębokość.



CHARAKTERYSTYKA KONSTRUKCJI

G-B-I-S/V/2/2×4

Rodzaj podłoża	Grunt (G)
Sposób montażu konstrukcji	Konstrukcja balastowa (B)
Rodzaj konstrukcji	Indywidualna (I)
Orientacja modułów	Południe (S)
Układ modułów	Pion (V)
Ilość podpór	2
Ilość modułów PV	2×4 (+2)
Rodzaj modułów	Standard/Bifacial
Kształt słupa	Noga jednodzielna - profil C / Noga dwudzielna - profil CW
Czy konstrukcja wymaga dodatkowego balastu?	Tak
Czy jest możliwość zastosowania rozwiązania hybrydowego (palowanie + balast)?	Tak - możliwość dodatkowego balastowania
Minimalna ilość modułów na konstrukcji	8
Wysokość klem standardowych (mm)	35
Grubość klem standardowych (mm)	5
Maksymalny rozmiar modułu PV (mm)	-
Sposób dystrybucji	Na zamówienie

Konstrukcje gruntowe (G)



ELEMENTY PODSTAWY KONSTRUKCJI

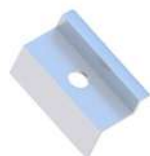

Klema końcowa
35
Natura/Czarna

KLK50/35ALN
KLK50/35ALCZ



Klema środkowa
50 uniwersalna
Natura/Czarna

KLSR50ALN
KLSR50ALCZ



Nakrętka kołnierzowa
ząbkowana
M8 DIN6923 A2

NKM8A2



Nakrętka sześciokątna
M10 TZN

NM10Z



Podkładka M10 300HV
ISO7093-1 TZN

PSZM10Z



Śruba imbusowa
M8X100 DIN912 A2

SIM8X100A2



Śruba sześciokątna
M10X20 TZN

SM10X20Z

POZOSTAŁE ELEMENTY MONTAŻOWE



Zastrzał



14B

Konstrukcja balastowa

G-P-I-S/N/2/2x4

RODZAJ KONSTRUKCJI

Indywidualna (I)

KIERUNEK MODUŁÓW

Południe (S)

UKŁAD MODUŁÓW

Pion (V)

ILOŚĆ PODPÓR

Dwupodporowa

ILOŚĆ MODUŁÓW

2x4 (+2)



ZOBACZ ONLINE →



OPIS KONSTRUKCJI

- Wieloczęściowa konstrukcja gruntowa wykonana z blachy Magnelis™ z przeznaczeniem na grunty i tereny, gdzie zachodzi potrzeba dodatkowego balastowania.
- Doskonała do budowy instalacji powyżej 50 kW, które wymagają pozwolenia na budowę i której elementy wymagają optymalizacji ze względu na miejsce posadowienia konstrukcji.
- System montażowy zbudowany z indywidualnie dobranych elementów konstrukcji w tym płatwi, rygli i nóg, pozwalających na zastosowanie konstrukcji tylko dla z góry określonych modułów i ich wielkości.
- Zastosowany system śrub do montażu płatwi, rygli i nóg nie wymaga serwisowania o ile montaż jest prowadzony zgodnie z instrukcją.
- Przed wyprodukowaniem, wymagane jest udostępnienie PZT wraz z instrukcją montażu modułu.
- System przeznaczony dla instalacji gruntowych gdzie podstawą wyboru konstrukcji jest konieczność zastosowania dodatkowego balastu.
- Możliwość zastosowania systemu hybrydowego, w którym istnieje możliwość dociążenia balastem nogi/nóg w miejscach, w których nie ma możliwości wbicia jej/ich na określoną głębokość.



- 1. Belka
- 2. Płatew
- 3. Noga tylna
- 4. Zastrzał przód-tył
- 5. Noga przednia

CHARAKTERYSTYKA KONSTRUKCJI

G-B-I-S/V/2/2×4

Rodzaj podłoża	Grunt (G)
Sposób montażu konstrukcji	Konstrukcja balastowa (B)
Rodzaj konstrukcji	Indywidualna (I)
Orientacja modułów	Południe (S)
Układ modułów	Pion (V)
Ilość podpór	2
Ilość modułów PV	2×4 (+2)
Rodzaj modułów	Standard/Bifacial
Kształt słupa	Noga jednodzielna - profil C / Noga dwudzielna - profil CW
Czy konstrukcja wymaga dodatkowego balastu?	Tak
Czy jest możliwość zastosowania rozwiązania hybrydowego (palowanie + balast)?	Tak - możliwość dodatkowego balastowania
Minimalna ilość modułów na konstrukcji	8
Wysokość klem standardowych (mm)	35
Grubość klem standardowych (mm)	5
Maksymalny rozmiar modułu PV (mm)	-
Sposób dystrybucji	Na zamówienie

Konstrukcje gruntowe (G)



ELEMENTY PODSTAWY KONSTRUKCJI



Klema końcowa
35
Natura/Czarna

KLK50/35ALN
KLK50/35ALCZ



Klema środkowa
50 uniwersalna
Natura/Czarna

KLSR50ALN
KLSR50ALCZ



Nakrętka kołnierzowa
ząbkowana
M8 DIN6923 A2

NKM8A2



Nakrętka sześciokątna
M10 TZN

NM10Z



Podkładka M10 300HV
ISO7093-1 TZN

PSZM10Z



Śruba imbusowa
M8X100 DIN912 A2

SIM8X100A2



Śruba sześciokątna
M10X20 TZN

SM10X20Z

POZOSTAŁE ELEMENTY MONTAŻOWE



Zastrzał

15

Konstrukcja balastowa

G-B-I-S/V/2/3×3

RODZAJ KONSTRUKCJI

Indywidualna (I)

KIERUNEK MODUŁÓW

Południe (S)

UKŁAD MODUŁÓW

Pion (V)

ILOŚĆ PODPÓR

Dwupodporowa

ILOŚĆ MODUŁÓW

3×3 (+3)



ZOBACZ ONLINE →



OPIS KONSTRUKCJI

- Wieloczęściowa konstrukcja gruntowa wykonana z blachy Magnelis™ z przeznaczeniem na grunty i tereny, gdzie zachodzi potrzeba dodatkowego balastowania.
- Doskonała do budowy instalacji powyżej 50 kW, które wymagają pozwolenia na budowę i której elementy wymagają optymalizacji ze względu na miejsce posadowienia konstrukcji.
- System montażowy zbudowany z indywidualnie dobranych elementów konstrukcji w tym płatwi, rygli i nóg, pozwalających na zastosowanie konstrukcji tylko dla z góry określonych modułów i ich wielkości.
- Zastosowany system śrub do montażu płatwi, rygli i nóg nie wymaga serwisowania o ile montaż jest prowadzony zgodnie z instrukcją.
- Przed wyprodukowaniem, wymagane jest udostępnienie PZT wraz z instrukcją montażu modułu.
- System przeznaczony dla instalacji gruntowych gdzie podstawą wyboru konstrukcji jest konieczność zastosowania dodatkowego balastu.
- Możliwość zastosowania systemu hybrydowego, w którym istnieje możliwość dociążenia balastem nogi/nóg w miejscach, w których nie ma możliwości wbicia jej/ich na określoną głębokość.

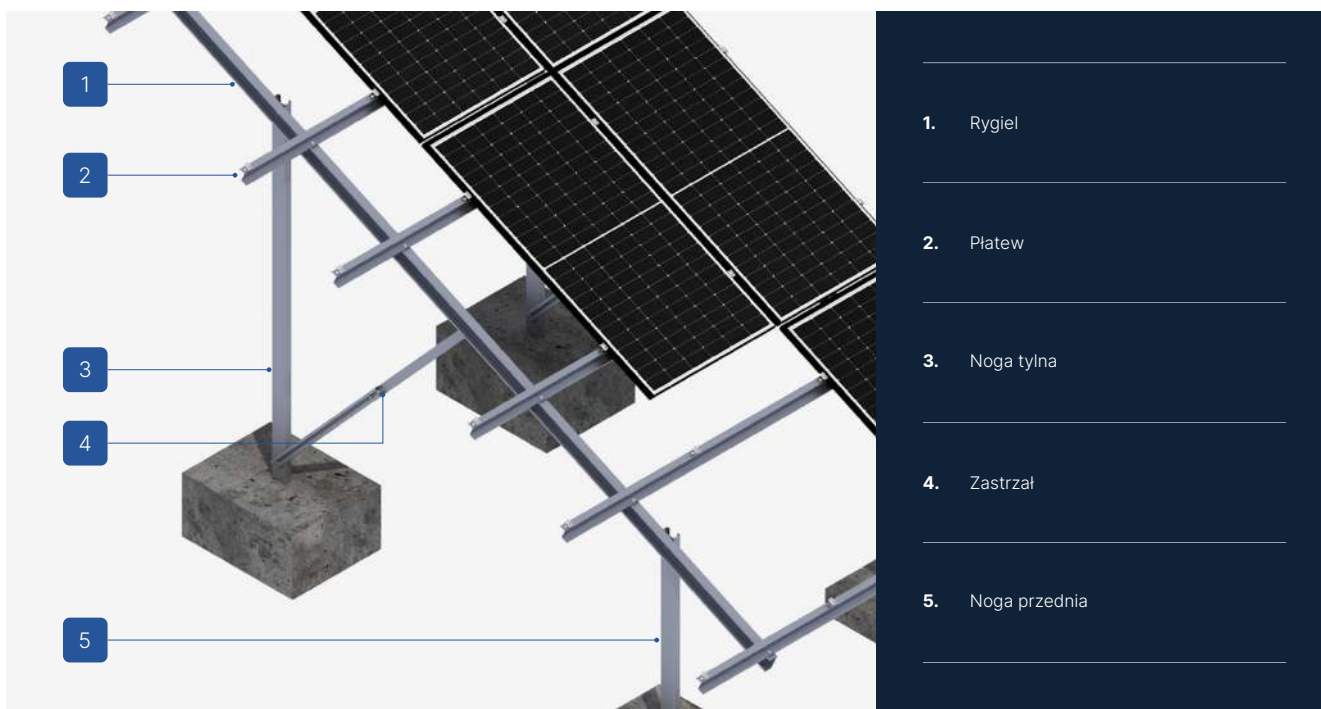

1. Rygiel
2. Platew
3. Noga tylna
4. Zastrzał
5. Noga przednia

CHARAKTERYSTYKA KONSTRUKCJI

G-B-I-S/V/2/3×3

Rodzaj podłoża	Grunt (G)
Sposób montażu konstrukcji	Konstrukcja balastowa (B)
Rodzaj konstrukcji	Indywidualna (I)
Orientacja modułów	Południe (S)
Układ modułów	Pion (V)
Ilość podpór	2
Ilość modułów PV	3×3 (+3)
Rodzaj modułów	Standard/Bifacial
Kształt słupa	Noga jednodzielna - profil C / Noga dwudzielna - profil CW
Czy konstrukcja wymaga dodatkowego balastu?	Tak
Czy jest możliwość zastosowania rozwiązania hybrydowego (palowanie + balast)?	Tak - możliwość dodatkowego balastowania
Minimalna ilość modułów na konstrukcji	9
Wysokość klem standardowych (mm)	35
Grubość klem standardowych (mm)	5
Maksymalny rozmiar modułu PV (mm)	-
Sposób dystrybucji	Na zamówienie

Konstrukcje gruntowe (G)



ELEMENTY PODSTAWY KONSTRUKCJI



Klema końcowa
35
Natura/Czarna

KLK50/35ALN
KLK50/35ALCZ



Klema środkowa
50 uniwersalna
Natura/Czarna

KLSR50ALN
KLSR50ALCZ



Nakrętka kołnierzowa
ząbkowana
M8 DIN6923 A2

NKM8A2



Nakrętka sześciokątna
M10 TZN

NM10Z



Podkładka M10 300HV
ISO7093-1 TZN

PSZM10Z



Śruba imbusowa
M8X100 DIN912 A2

SIM8X100A2



Śruba sześciokątna
M10X20 TZN

SM10X20Z

POZOSTAŁE ELEMENTY MONTAŻOWE



Zastrzał



16

Konstrukcja balastowa

G-B-I-S/H/2/3×3

RODZAJ KONSTRUKCJI

Indywidualna (I)

KIERUNEK MODUŁÓW

Południe (S)

UKŁAD MODUŁÓW

Poziom (H)

ILOŚĆ PODPÓR

Dwupodporowa

ILOŚĆ MODUŁÓW

3×3 (+3)

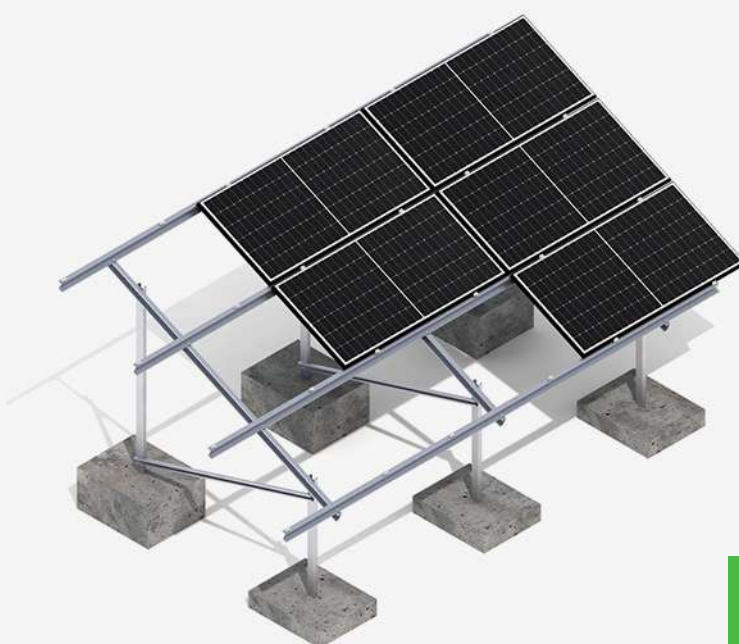

ZOBACZ ONLINE →



OPIS KONSTRUKCJI

- Wieloczęściowa konstrukcja gruntowa wykonana z blachy Magnelis™ z przeznaczeniem na grunty i tereny, gdzie zachodzi potrzeba dodatkowego balastowania.
- Doskonała do budowy instalacji powyżej 50 kW, które wymagają pozwolenia na budowę i której elementy wymagają optymalizacji ze względu na miejsce posadowienia konstrukcji.
- System montażowy zbudowany z indywidualnie dobranych elementów konstrukcji w tym płatwi, rygli i nóg, pozwalających na zastosowanie konstrukcji tylko dla z góry określonych modułów i ich wielkości.
- Zastosowany system śrub do montażu płatwi, rygli i nóg nie wymaga serwisowania o ile montaż jest prowadzony zgodnie z instrukcją.
- Przed wyprodukowaniem, wymagane jest udostępnienie PZT wraz z instrukcją montażu modułu.
- System przeznaczony dla instalacji gruntowych gdzie podstawą wyboru konstrukcji jest konieczność zastosowania dodatkowego balastu.
- Możliwość zastosowania systemu hybrydowego, w którym istnieje możliwość dociążenia balastem nogi/nóg w miejscach, w których nie ma możliwości wbicia jej/ich na określoną głębokość.



- 1. Plate
- 2. Rygiel
- 3. Noga tylna
- 4. Zastrzał przód-tył
- 5. Noga przednia

CHARAKTERYSTYKA KONSTRUKCJI

G-B-I-S/H/2/3x3

Rodzaj podłoża	Grunt (G)
Sposób montażu konstrukcji	Konstrukcja balastowa (B)
Rodzaj konstrukcji	Indywidualna (I)
Orientacja modułów	Południe (S)
Układ modułów	Poziom (H)
Ilość podpór	2
Ilość modułów PV	3x3 (+3)
Rodzaj modułów	Standard/Bifacial
Kształt słupa	Noga jednodzielna - profil C / Noga dwudzielna - profil CW
Czy konstrukcja wymaga dodatkowego balastu?	Tak
Czy jest możliwość zastosowania rozwiązania hybrydowego (palowanie + balast)?	Tak - możliwość dodatkowego balastowania
Minimalna ilość modułów na konstrukcji	9
Wysokość kłem standardowych (mm)	35
Grubość kłem standardowych (mm)	5
Maksymalny rozmiar modułu PV (mm)	-
Sposób dystrybucji	Na zamówienie

Konstrukcje gruntowe (G)



ELEMENTY PODSTAWY KONSTRUKCJI



Klema końcowa
35
Natura/Czarna

KLK50/35ALN
KLK50/35ALCZ



Klema środkowa
50 uniwersalna
Natura/Czarna

KLSR50ALN
KLSR50ALCZ



Nakrętka kołnierkowa
ząbkowana
M8 DIN6923 A2

NKM8A2



Nakrętka sześciokątna
M10 TZN

NM10Z



Podkładka M10 300HV
ISO7093-1 TZN

PSZM10Z



Śruba imbusowa
M8X100 DIN912 A2

SIM8X100A2



Śruba sześciokątna
M10X20 TZN

SM10X20Z

POZOSTAŁE ELEMENTY MONTAŻOWE



Zastrzał



17

Konstrukcja balastowa

G-B-I-S/H/2/4×3

RODZAJ KONSTRUKCJI

Indywidualna (I)

KIERUNEK MODUŁÓW

Południe (S)

UKŁAD MODUŁÓW

Poziom (H)

ILOŚĆ PODPÓR

Dwupodporowa

ILOŚĆ MODUŁÓW

4×3 (+4)



ZOBACZ ONLINE →



OPIS KONSTRUKCJI

- Wieloczęściowa konstrukcja gruntowa wykonana z blachy Magnelis™ z przeznaczeniem na grunty i tereny, gdzie zachodzi potrzeba dodatkowego balastowania.
- Doskonała do budowy instalacji powyżej 50 kW, które wymagają pozwolenia na budowę i której elementy wymagają optymalizacji ze względu na miejsce posadowienia konstrukcji.
- System montażowy zbudowany z indywidualnie dobranych elementów konstrukcji w tym płatwi, rygli i nóg, pozwalających na zastosowanie konstrukcji tylko dla z góry określonych modułów i ich wielkości.
- Zastosowany system śrub do montażu płatwi, rygli i nóg nie wymaga serwisowania o ile montaż jest prowadzony zgodnie z instrukcją.
- Przed wyprodukowaniem, wymagane jest udostępnienie PZT wraz z instrukcją montażu modułu.
- System przeznaczony dla instalacji gruntowych gdzie podstawą wyboru konstrukcji jest konieczność zastosowania dodatkowego balastu.
- Możliwość zastosowania systemu hybrydowego, w którym istnieje możliwość dociążenia balastem nogi/nóg w miejscach, w których nie ma możliwości wbicia jej/ich na określoną głębokość.



1. Płatew
2. Rygiel
3. Noga tylna
4. Zastrzał przód-tył
5. Noga przednia

CHARAKTERYSTYKA KONSTRUKCJI

G-B-I-S/H/2/4×3

Rodzaj podłoża	Grunt (G)
Sposób montażu konstrukcji	Konstrukcja balastowa (B)
Rodzaj konstrukcji	Indywidualna (I)
Orientacja modułów	Południe (S)
Układ modułów	Poziom (H)
Ilość podpór	2
Ilość modułów PV	4×3 (+4)
Rodzaj modułów	Standard/Bifacial
Kształt słupa	Noga jednodzielna - profil C / Noga dwudzielna - profil CW
Czy konstrukcja wymaga dodatkowego balastu?	Tak
Czy jest możliwość zastosowania rozwiązania hybrydowego (palowanie + balast)?	Tak - możliwość dodatkowego balastowania
Minimalna ilość modułów na konstrukcji	12
Wysokość klem standardowych (mm)	35
Grubość klem standardowych (mm)	5
Maksymalny rozmiar modułu PV (mm)	-
Sposób dystrybucji	Na zamówienie

Konstrukcje gruntowe (G)



ELEMENTY PODSTAWY KONSTRUKCJI

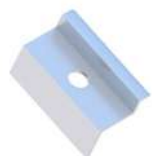

Klema końcowa
35
Natura/Czarna

KLK50/35ALN
KLK50/35ALCZ



Klema środkowa
50 uniwersalna
Natura/Czarna

KLSR50ALN
KLSR50ALCZ



Nakrętka kołnierkowa
ząbkowana
M8 DIN6923 A2

NKM8A2



Nakrętka sześciokątna
M10 TZN

NM10Z



Podkładka M10 300HV
ISO7093-1 TZN

PSZM10Z



Śruba imbusowa
M8X100 DIN912 A2

SIM8X100A2



Śruba sześciokątna
M10X20 TZN

SM10X20Z

POZOSTAŁE ELEMENTY MONTAŻOWE



Zastrzał



18

Konstrukcja balastowa

G-B-I-S/H/2/5×4

RODZAJ KONSTRUKCJI

Indywidualna (I)

KIERUNEK MODUŁÓW

Południe (S)

UKŁAD MODUŁÓW

Poziom (H)

ILOŚĆ PODPÓR

Dwupodporowa

ILOŚĆ MODUŁÓW

5×4 (+4)



ZOBACZ ONLINE →



OPIS KONSTRUKCJI

- Wieloczęściowa konstrukcja gruntowa wykonana z blachy Magnelis™ z przeznaczeniem na grunty i tereny, gdzie zachodzi potrzeba dodatkowego balastowania.
- Doskonała do budowy instalacji powyżej 50 kW, które wymagają pozwolenia na budowę i której elementy wymagają optymalizacji ze względu na miejsce posadowienia konstrukcji.
- System montażowy zbudowany z indywidualnie dobranych elementów konstrukcji w tym płatwi, rygli i nóg, pozwalających na zastosowanie konstrukcji tylko dla z góry określonych modułów i ich wielkości.
- Zastosowany system śrub do montażu płatwi, rygli i nóg nie wymaga serwisowania o ile montaż jest prowadzony zgodnie z instrukcją.
- Przed wyprodukowaniem, wymagane jest udostępnienie PZT wraz z instrukcją montażu modułu.
- System przeznaczony dla instalacji gruntowych gdzie podstawą wyboru konstrukcji jest konieczność zastosowania dodatkowego balastu.
- Możliwość zastosowania systemu hybrydowego, w którym istnieje możliwość dociążenia balastem nogi/nóg w miejscach, w których nie ma możliwości wbicia jej/ich na określoną głębokość.

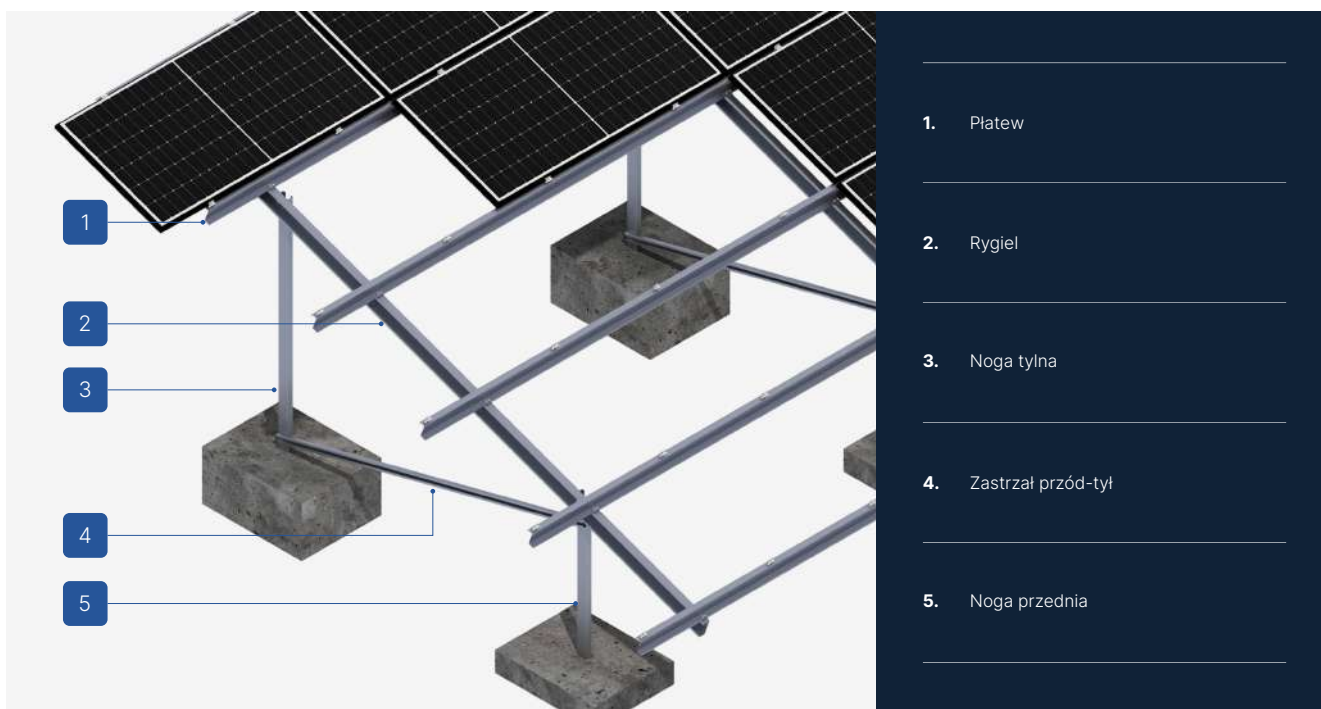

1. Płatew
2. Rygiel
3. Noga tylna
4. Zastrzał przód-tył
5. Noga przednia

CHARAKTERYSTYKA KONSTRUKCJI

G-B-I-S/H/2/5×4

Rodzaj podłoża	Grunt (G)
Sposób montażu konstrukcji	Konstrukcja balastowa (B)
Rodzaj konstrukcji	Indywidualna (I)
Orientacja modułów	Południe (S)
Układ modułów	Poziom (H)
Ilość podpór	2
Ilość modułów PV	5×4 (+4)
Rodzaj modułów	Standard/Bifacial
Kształt słupa	Noga jednodzielna - profil C / Noga dwudzielna - profil CW
Czy konstrukcja wymaga dodatkowego balastu?	Tak
Czy jest możliwość zastosowania rozwiązania hybrydowego (palowanie + balast)?	Tak - możliwość dodatkowego balastowania
Minimalna ilość modułów na konstrukcji	20
Wysokość klem standardowych (mm)	35
Grubość klem standardowych (mm)	5
Maksymalny rozmiar modułu PV (mm)	-
Sposób dystrybucji	Na zamówienie

Konstrukcje gruntowe (G)



ELEMENTY PODSTAWY KONSTRUKCJI

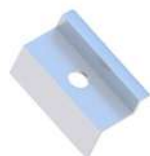

Klema końcowa
35
Natura/Czarna

KLK50/35ALN
KLK50/35ALCZ



Klema środkowa
50 uniwersalna
Natura/Czarna

KLSR50ALN
KLSR50ALCZ



Nakrętka kołnierzowa
ząbkowana
M8 DIN6923 A2

NKM8A2



Nakrętka sześciokątna
M10 TZN

NM10Z



Podkładka M10 300HV
ISO7093-1 TZN

PSZM10Z



Śruba imbusowa
M8X100 DIN912 A2

SIM8X100A2



Śruba sześciokątna
M10X20 TZN

SM10X20Z

POZOSTAŁE ELEMENTY MONTAŻOWE



Zastrzał



19

Konstrukcja balastowa

G-B-I-S/H/2/6×6

RODZAJ KONSTRUKCJI

Indywidualna (I)

KIERUNEK MODUŁÓW

Południe (S)

UKŁAD MODUŁÓW

Poziom (H)

ILOŚĆ PODPÓR

Dwupodporowa

ILOŚĆ MODUŁÓW

6×6 (+6)

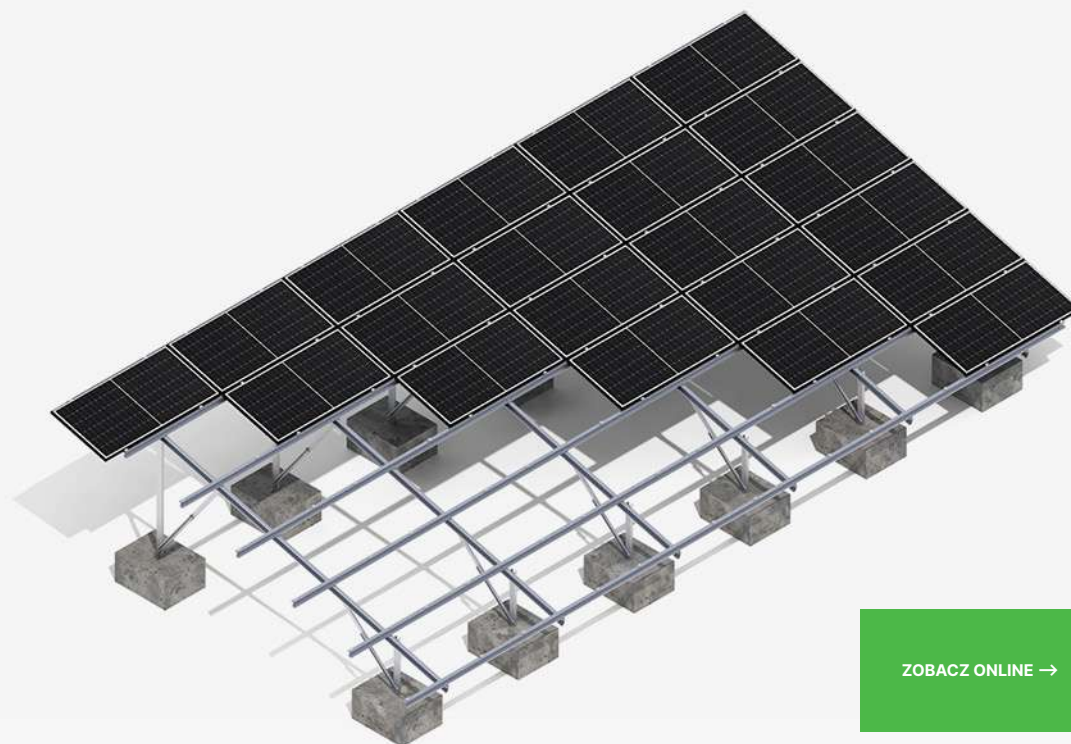

ZOBACZ ONLINE →



OPIS KONSTRUKCJI

- Wieloczęściowa konstrukcja gruntowa wykonana z blachy Magnelis™ z przeznaczeniem na grunty, palowana - bez konieczności dodatkowego balastowania.
- Doskonała do budowy instalacji powyżej 50 kW, które wymagają pozwolenia na budowę i której elementy wymagają optymalizacji ze względu na miejsce posadowienia konstrukcji.
- System montażowy zbudowany z indywidualnie dobranych elementów konstrukcji w tym płatwi, rygli i nóg, pozwalających na zastosowanie konstrukcji tylko dla z góry określonych modułów i ich wielkości.
- Zastosowany system śrub do montażu płatwi, rygli i nóg nie wymaga serwisowania o ile montaż jest prowadzony zgodnie z instrukcją.
- Przed wyprodukowaniem, wymagane jest udostępnienie PZT wraz z instrukcją montażu modułu oraz warunkami geotechnicznymi, w tym udostępnienie prób palowania.
- System przeznaczony dla instalacji gruntowych, w których z uwagi na ciężkie warunki geotechniczne (np. tereny z dolomitom) jest konieczność zastosowania słupów dwudzielnych, w tym słupa dolnego o zwiększonej wytrzymałości (profil CW) na palowanie w gruntach kamienistych.
- Możliwość zastosowania systemu hybrydowego, w którym istnieje możliwość dociążenia balastem nogi/nóg w miejscach, w których nie ma możliwości wbicia jej/ich na określoną głębokość.

☺ Sugerujemy aby każda, mająca być wyprodukowana konstrukcja była wcześniej przeliczana przez nasz Dział Techniczny w zakresie jej montażu w określonej strefie wiatrowej i śniegowej oraz przy zbadanych wcześniej warunkach geotechnicznych.

☺ Konstrukcja przeznaczona dla indywidualnie określonych wcześniej stref wiatrowych i śniegowych oraz indywidualnie dobranej głębokości palowania. Celem uruchomienia produkcji wymaga przedpłaty, której wielkość jest określona w ofercie.

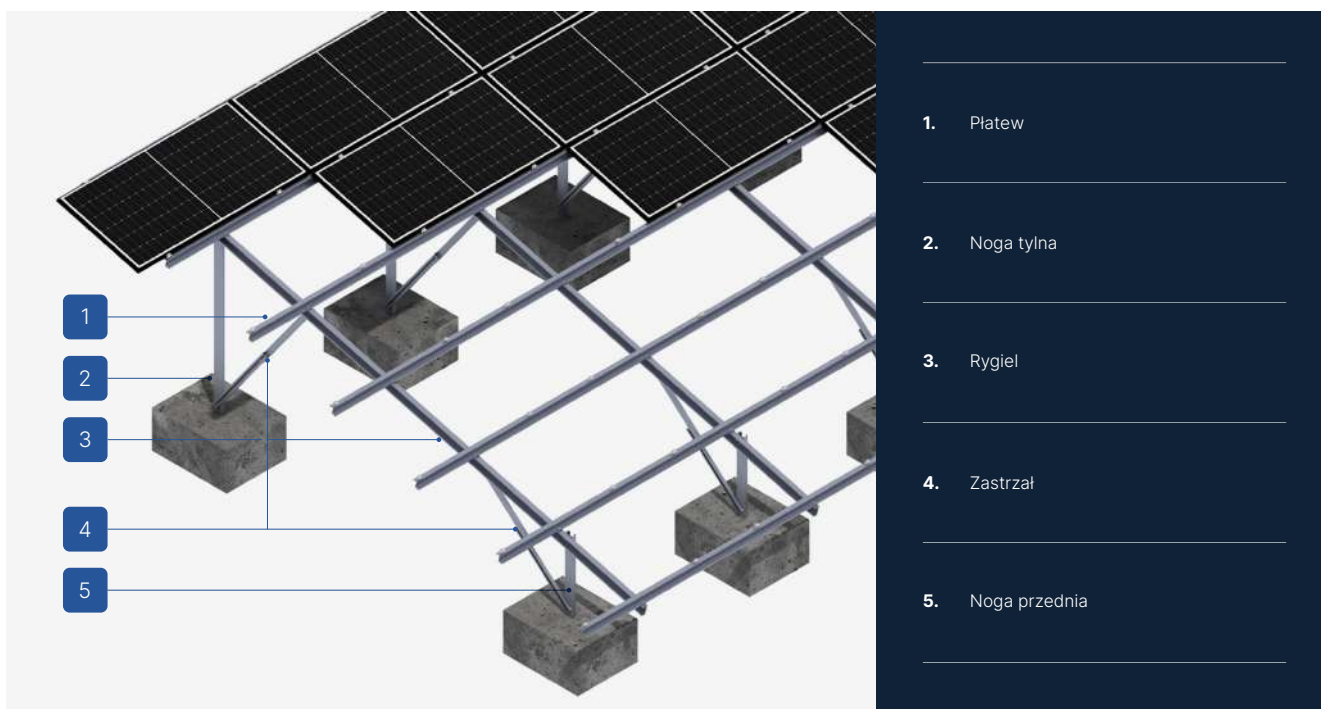

1. Płatew
2. Noga tylna
3. Rygiel
4. Zastrzał
5. Noga przednia

CHARAKTERYSTYKA KONSTRUKCJI

G-B-I-S/H/2/6×6

Rodzaj podłoża	Grunt (G)
Sposób montażu konstrukcji	Konstrukcja balastowa (B)
Rodzaj konstrukcji	Indywidualna (I)
Orientacja modułów	Południe (S)
Układ modułów	Poziom (H)
Ilość podpór	2
Ilość modułów PV	6×6 (+6)
Rodzaj modułów	Standard/Bifacial
Kształt słupa	Noga jednodzielna - profil C / Noga dwudzielna - profil CW
Czy konstrukcja wymaga dodatkowego balastu?	Tak
Czy jest możliwość zastosowania rozwiązania hybrydowego (palowanie + balast)?	Tak - możliwość dodatkowego balastowania
Minimalna ilość modułów na konstrukcji	36
Wysokość klem standardowych (mm)	35
Grubość klem standardowych (mm)	5
Maksymalny rozmiar modułu PV (mm)	-
Sposób dystrybucji	Na zamówienie

Konstrukcje gruntowe (G)



ELEMENTY PODSTAWY KONSTRUKCJI



Klema końcowa
35
Natura/Czarna

KLK50/35ALN
KLK50/35ALCZ



Klema środkowa
50 uniwersalna
Natura/Czarna

KLSR50ALN
KLSR50ALCZ



Nakrętka kołnierzowa
ząbkowana
M8 DIN6923 A2

NKM8A2



Nakrętka sześciokątna
M10 TZN

NM10Z



Podkładka M10 300HV
ISO7093-1 TZN

PSZM10Z



Śruba imbusowa
M8X100 DIN912 A2

SIM8X100A2



Śruba sześciokątna
M10X20 TZN

SM10X20Z

POZOSTAŁE ELEMENTY MONTAŻOWE



Zastrzał

20

Konstrukcja balastowa

G-B-I-EW/V/3/2×4-2×4

RODZAJ KONSTRUKCJI

Indywidualna (I)

KIERUNEK MODUŁÓW

Wschód-zachód (EW)

UKŁAD MODUŁÓW

Pion (V)

ILOŚĆ PODPÓR

Trzy podporowa

ILOŚĆ MODUŁÓW

2×4 + 2×4 (+4)

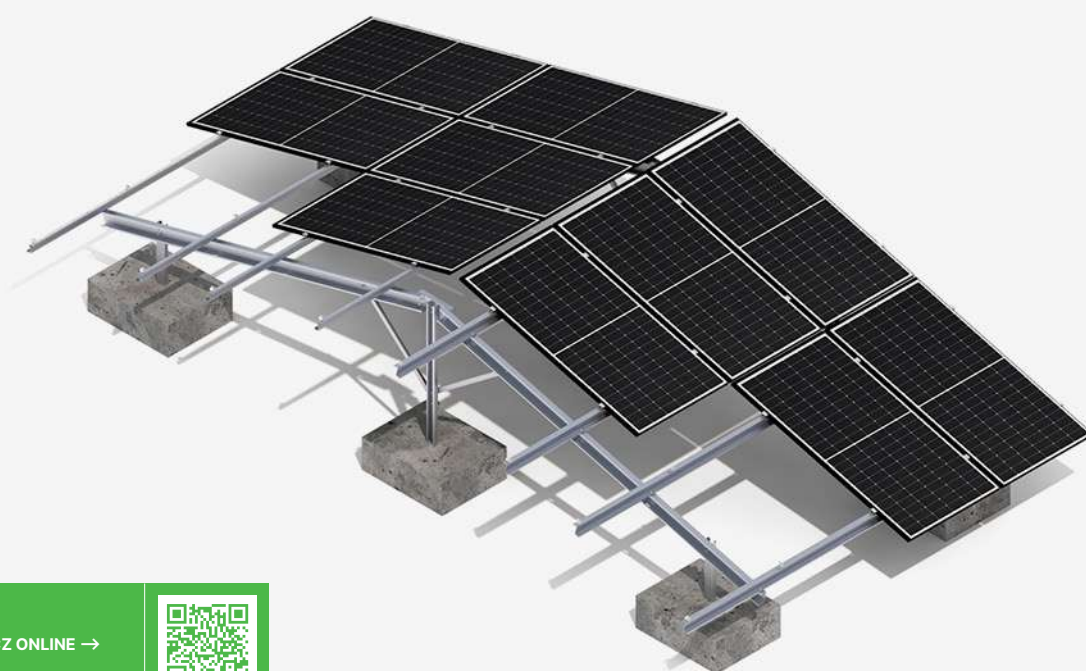

ZOBACZ ONLINE →



OPIS KONSTRUKCJI

- Wieloczęściowa konstrukcja gruntowa wykonana z blachy Magnelis™ z przeznaczeniem na grunty i tereny, gdzie zachodzi potrzeba dodatkowego balastowania.
- Doskonała do budowy instalacji powyżej 50 kW, które wymagają pozwolenia na budowę i której elementy wymagają optymalizacji ze względu na miejsce posadowienia konstrukcji.
- System montażowy zbudowany z indywidualnie dobranych elementów konstrukcji w tym płatwi, rygli i nóg, pozwalających na zastosowanie konstrukcji tylko dla z góry określonych modułów i ich wielkości.
- Zastosowany system śrub do montażu płatwi, rygli i nóg nie wymaga serwisowania o ile montaż jest prowadzony zgodnie z instrukcją.
- Przed wyprodukowaniem, wymagane jest udostępnienie PZT wraz z instrukcją montażu modułu.
- System przeznaczony dla instalacji gruntowych gdzie podstawą wyboru konstrukcji jest konieczność zastosowania dodatkowego balastu.
- Możliwość zastosowania systemu hybrydowego, w którym istnieje możliwość dociążenia balastem nogi/nóg w miejscach, w których nie ma możliwości wbicia jej/ich na określoną głębokość.

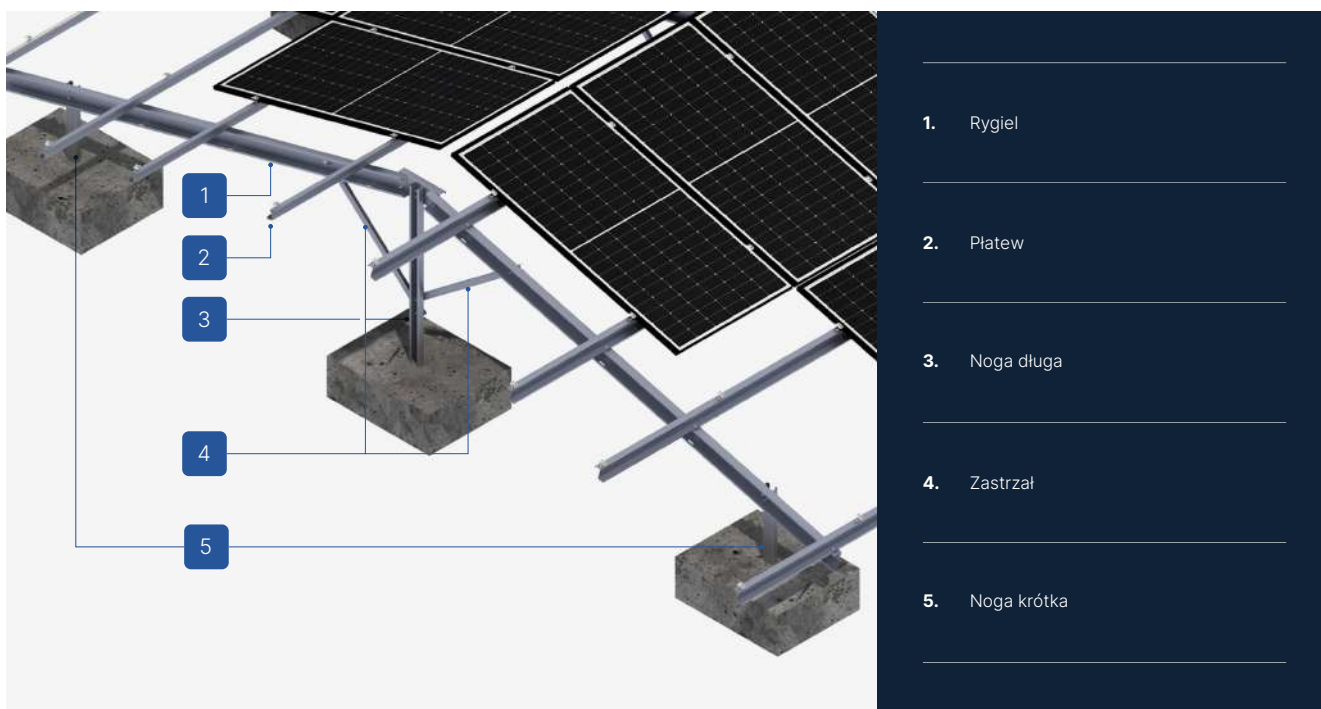

1. Rygiel
2. Płatew
3. Noga długa
4. Zastrzał
5. Noga krótka

CHARAKTERYSTYKA KONSTRUKCJI

G-B-I-EW/V/3/2x4-2x4

Rodzaj podłoża	Grunt (G)
Sposób montażu konstrukcji	Konstrukcja balastowa (P)
Rodzaj konstrukcji	Indywidualna (I)
Orientacja modułów	Wschód-zachód (EW)
Układ modułów	Pion (V)
Ilość podpór	3
Ilość modułów PV	2x4 + 2x4 (+4)
Rodzaj modułów	Standard/Bifacial
Kształt słupa	Noga jednodzielna - profil C / Noga dwudzielna - profil CW
Czy konstrukcja wymaga dodatkowego balastu?	Tak
Czy jest możliwość zastosowania rozwiązania hybrydowego (palowanie + balast)?	Tak - możliwość dodatkowego balastowania
Minimalna ilość modułów na konstrukcji	16
Wysokość klem standardowych (mm)	35
Grubość klem standardowych (mm)	5
Maksymalny rozmiar modułu PV (mm)	-
Sposób dystrybucji	Na zamówienie

Konstrukcje gruntowe (G)



ELEMENTY PODSTAWY KONSTRUKCJI



Klema końcowa
35
Natura/Czarna

KLK50/35ALN
KLK50/35ALCZ



Klema środkowa
50 uniwersalna
Natura/Czarna

KLSR50ALN
KLSR50ALCZ



Nakrętka kołnierzowa
ząbkowana
M8 DIN6923 A2

NKM8A2



Nakrętka sześciokątna
M10 TZN

NM10Z



Podkładka M10 300HV
ISO7093-1 TZN

PSZM10Z



Śruba imbusowa
M8X100 DIN912 A2

SIM8X100A2



Śruba sześciokątna
M10X20 TZN

SM10X20Z

POZOSTAŁE ELEMENTY MONTAŻOWE



Zastrzał



21

Konstrukcja balastowa

G-B-I-EW/H/3/3×3-3×3

RODZAJ KONSTRUKCJI

Indywidualna (I)

KIERUNEK MODUŁÓW

Wschód-zachód (EW)

UKŁAD MODUŁÓW

Poziom (H)

ILOŚĆ PODPÓR

Trzy podporowa

ILOŚĆ MODUŁÓW

3×3 + 3×3 (+6)



ZOBACZ ONLINE →



OPIS KONSTRUKCJI

- Wieloczęściowa konstrukcja gruntowa wykonana z blachy Magnelis™ z przeznaczeniem na grunty i tereny, gdzie zachodzi potrzeba dodatkowego balastowania.
- Doskonała do budowy instalacji powyżej 50 kW, które wymagają pozwolenia na budowę i które elementy wymagają optymalizacji ze względu na miejsce posadowienia konstrukcji.
- System montażowy zbudowany z indywidualnie dobranych elementów konstrukcji w tym płatwi, rygli i nóg, pozwalających na zastosowanie konstrukcji tylko dla z góry określonych modułów i ich wielkości.
- Zastosowany system śrub do montażu płatwi, rygli i nóg nie wymaga serwisowania o ile montaż jest prowadzony zgodnie z instrukcją.
- Przed wyprodukowaniem, wymagane jest udostępnienie PZT wraz z instrukcją montażu modułu.
- System przeznaczony dla instalacji gruntowych gdzie podstawą wyboru konstrukcji jest konieczność zastosowania dodatkowego balastu.
- Możliwość zastosowania systemu hybrydowego, w którym istnieje możliwość dociążenia balastem nogi/nóg w miejscach, w których nie ma możliwości wbicia jej/ich na określoną głębokość.



1. Rygiel
2. Platew
3. Noga długa
4. Zastrzał
5. Noga krótka

CHARAKTERYSTYKA KONSTRUKCJI

G-B-I-EW/H/3/3×3-3×3

Rodzaj podłoża	Grunt (G)
Sposób montażu konstrukcji	Konstrukcja balastowa (B)
Rodzaj konstrukcji	Indywidualna (I)
Orientacja modułów	Wschód-zachód (EW)
Układ modułów	Poziom (H)
Ilość podpór	3
Ilość modułów PV	3×3 + 3×3 (+6)
Rodzaj modułów	Standard/Bifacial
Kształt słupa	Noga jednodzielna - profil C / Noga dwudzielna - profil CW
Czy konstrukcja wymaga dodatkowego balastu?	Tak
Czy jest możliwość zastosowania rozwiązania hybrydowego (palowanie + balast)?	Tak - możliwość dodatkowego balastowania
Minimalna ilość modułów na konstrukcji	18
Wysokość klem standardowych (mm)	35
Grubość klem standardowych (mm)	5
Maksymalny rozmiar modułu PV (mm)	-
Sposób dystrybucji	Na zamówienie

Konstrukcje gruntowe (G)



ELEMENTY PODSTAWY KONSTRUKCJI



Klema końcowa
35
Natura/Czarna

KLK50/35ALN
KLK50/35ALCZ



Klema środkowa
50 uniwersalna
Natura/Czarna

KLSR50ALN
KLSR50ALCZ



Nakrętka kołnierkowa
ząbkowana
M8 DIN6923 A2

NKM8A2



Nakrętka sześciokątna
M10 TZN

NM10Z



Podkładka M10 300HV
ISO7093-1 TZN

PSZM10Z



Śruba imbusowa
M8X100 DIN912 A2

SIM8X100A2



Śruba sześciokątna
M10X20 TZN

SM10X20Z

POZOSTAŁE ELEMENTY MONTAŻOWE



Zastrzał

22

Konstrukcja balastowa

G-B-I-EW/H/3/4×4-4×4

RODZAJ KONSTRUKCJI

Indywidualna (I)

KIERUNEK MODUŁÓW

Wschód-zachód (EW)

UKŁAD MODUŁÓW

Poziom (H)

ILOŚĆ PODPÓR

Trzy podporowa

ILOŚĆ MODUŁÓW

4×4 + 4×4 (+8)



ZOBACZ ONLINE →



OPIS KONSTRUKCJI

- Wieloczęściowa konstrukcja gruntowa wykonana z blachy Magnelis™ z przeznaczeniem na grunty i tereny, gdzie zachodzi potrzeba dodatkowego balastowania.
- Doskonała do budowy instalacji powyżej 50 kW, które wymagają pozwolenia na budowę i której elementy wymagają optymalizacji ze względu na miejsce posadowienia konstrukcji.
- System montażowy zbudowany z indywidualnie dobranych elementów konstrukcji w tym pławki, rygli i nóg, pozwalających na zastosowanie konstrukcji tylko dla z góry określonych modułów i ich wielkości.
- Zastosowany system śrub do montażu pławki, rygli i nóg nie wymaga serwisowania o ile montaż jest prowadzony zgodnie z instrukcją.
- Przed wyprodukowaniem, wymagane jest udostępnienie PZT wraz z instrukcją montażu modułu.
- System przeznaczony dla instalacji gruntowych gdzie podstawą wyboru konstrukcji jest konieczność zastosowania dodatkowego balastu.
- Możliwość zastosowania systemu hybrydowego, w którym istnieje możliwość dociążenia balastem nogi/nóg w miejscach, w których nie ma możliwości wbicia jej/ich na określoną głębokość.

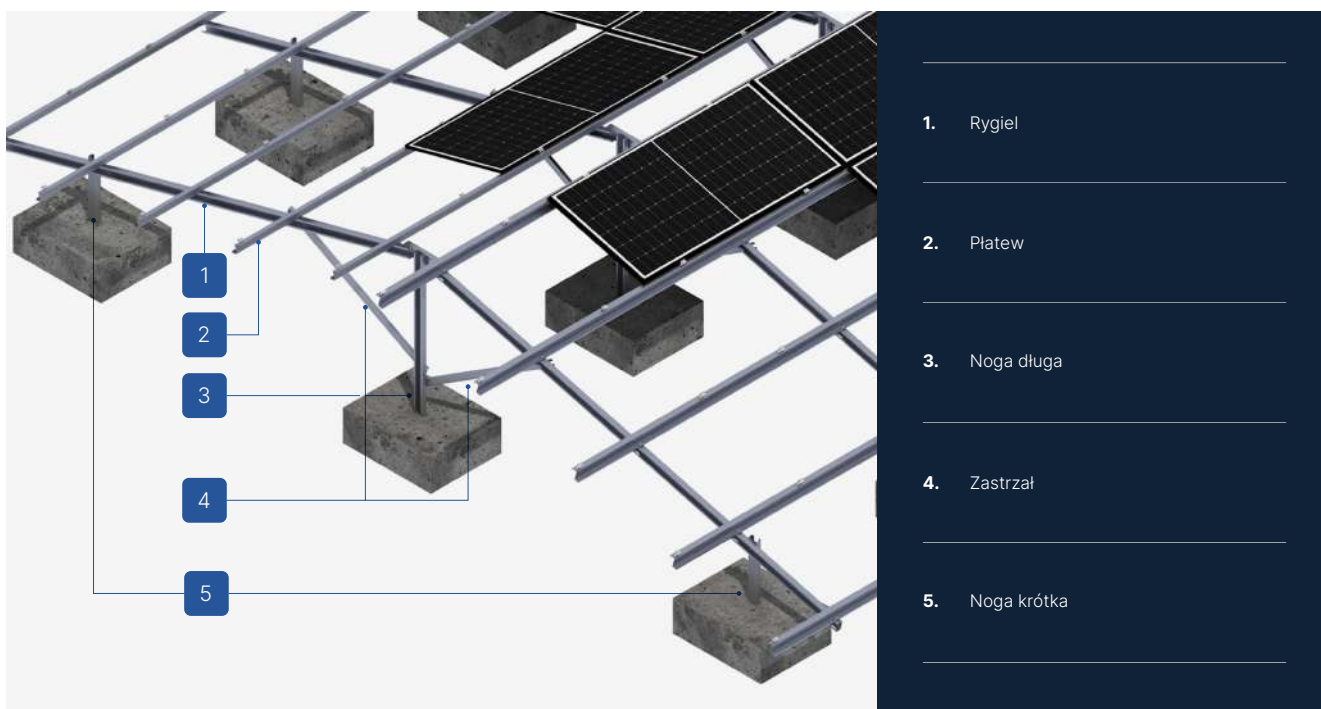

1. Rygiel
2. Płatew
3. Noga długa
4. Zastrzał
5. Noga krótka

CHARAKTERYSTYKA KONSTRUKCJI

G-B-I-EW/H/3/4×4-4×4

Rodzaj podłoża	Grunt (G)
Sposób montażu konstrukcji	Konstrukcja balastowa (B)
Rodzaj konstrukcji	Indywidualna (I)
Orientacja modułów	Wschód-zachód (EW)
Układ modułów	Poziom (H)
Ilość podpór	3
Ilość modułów PV	4×4 + 4×4 (+8)
Rodzaj modułów	Standard/Bifacial
Kształt słupa	Noga jednodzielna - profil C / Noga dwudzielna - profil CW
Czy konstrukcja wymaga dodatkowego balastu?	Tak
Czy jest możliwość zastosowania rozwiązania hybrydowego (palowanie + balast)?	Tak - możliwość dodatkowego balastowania
Minimalna ilość modułów na konstrukcji	32
Wysokość kłem standardowych (mm)	35
Grubość kłem standardowych (mm)	5
Maksymalny rozmiar modułu PV (mm)	-
Sposób dystrybucji	Na zamówienie

Konstrukcje gruntowe (G)



ELEMENTY PODSTAWY KONSTRUKCJI



Klema końcowa
35
Natura/Czarna

KLK50/35ALN
KLK50/35ALCZ



Klema środkowa
50 uniwersalna
Natura/Czarna

KLSR50ALN
KLSR50ALCZ



Nakrętka kołnierзова
ząbkowana
M8 DIN6923 A2

NKM8A2



Nakrętka sześciokątna
M10 TZN

NM10Z



Podkładka M10 300HV
ISO7093-1 TZN

PSZM10Z



Śruba imbusowa
M8X100 DIN912 A2

SIM8X100A2



Śruba sześciokątna
M10X20 TZN

SM10X20Z

POZOSTAŁE ELEMENTY MONTAŻOWE



Zastrzał

Carporthy



Carpory (CP)



NR KARTY	RODZAJ KONSTRUKCJI	KIERUNEK MODUŁÓW	UKŁAD MODUŁÓW	ILOŚĆ PODPÓR	MAX ROZMIAR MODUŁU PV	ILOŚĆ MODUŁÓW PV	STR
01	Uniwersalna (US)	Południe (S)	Pion (V)	4	szer. 1200	3×3	138
02	Uniwersalna (US)	Południe (S)	Pion (V)	4	szer. 1200	3×5 / 3×6	141
03	Indywidualna (I)	Południe (S)	Pion (V)	4	dobór indywidualny		144
04	Indywidualna (I)	Południe (S)	Pion (V)	4	dobór indywidualny		147



Konstrukcje indywidualne wykonywane są na zamówienie z terminem realizacji do 4 tygodni.
Konstrukcje uniwersalne znajdują się na magazynie i są dostępne od ręki.

01

Carport jednostanowiskowy

CP1-US-S/V/4/3×3/MAX-WIDTH1200

RODZAJ KONSTRUKCJI

Uniwersalna (US)

KIERUNEK MODUŁÓW

Południe (S)

UKŁAD MODUŁÓW

Pion (V)

ILOŚĆ PODPÓR

Czteropodporowa

ILOŚĆ / MAX SZEROKOŚĆ MODUŁÓW

3×3 / 1200



ZOBACZ ONLINE →



OPIS KONSTRUKCJI

- Uniwersalny system montażowy zbudowany z regulowanych i gęsto otworowanych płatwi pozwalających na zastosowanie konstrukcji dla modułów o różnej mocy i o różnej wielkości.
- System czteropodporowy w kształcie litery V.
- Wieloczęściowa konstrukcja wykonana z blachy Magnelis™, z przeznaczeniem na różnego rodzaju podjazdy samochodowe i parkingi - przy konieczności dodatkowego balastowania.
- Zastosowany system śrub do montażu płatwi, rygli i słupów nie wymaga serwisowania, o ile montaż jest prowadzony zgodnie z instrukcją.
- Doskonała do budowy małych instalacji przydomowych do 10 kW.
- W przypadku carportów wielostanowiskowych zastosowano system modułowy, który pozwala na złożenie i skręcenie ze sobą nieograniczonej ilości segmentów.
- System przeznaczony dla instalacji, gdzie podstawą wyboru konstrukcji jest brak możliwości jej posadowienia na dachu budynku lub obiektu przemysłowego lub też zbudowania wiat fotowoltaicznych pełniących funkcje stacji ładowania samochodów.
- Możliwość zastosowania system hybrydowego w którym istnieje możliwość mocowania słupa/słupów do prefabrykowanych bloczków balastowych postawionych bezpośrednio na gruncie w miejscach, w których nie ma możliwości posadowienia bloczków w gruncie na określoną głębokość.

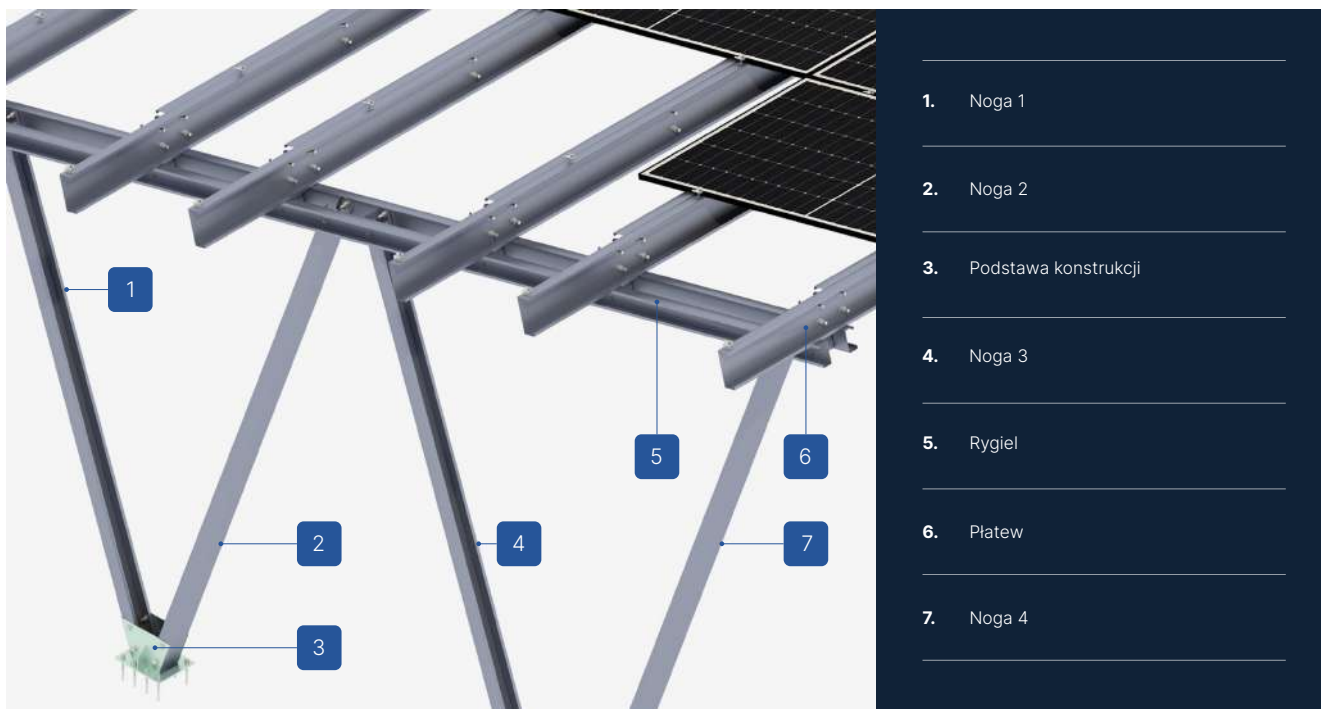

1. Noga 1

2. Noga 2

3. Podstawa konstrukcji

4. Noga 3

5. Rygiel

6. Płatew

7. Noga 4

CHARAKTERYSTYKA KONSTRUKCJI

CP1-US-S/V/4/3×3/MAX-WIDTH1200

Rodzaj podłoża	Grunt
Typ konstrukcji i sposób montażu	Carport (CP), mocowana do prefabrykowanego fundamentu za pomocą kotew chemicznych
Rodzaj konstrukcji	Uniwersalna (US)
Orientacja modułów	Południe (S)
Układ modułów	Pion (V)
Ilość modułów PV	3×3
Rodzaj modułów	Standard/Bifacial
Kształt słupa	Konstrukcja V
Czy konstrukcja wymaga dodatkowego balastu?	Nie
Czy jest możliwość zastosowania rozwiązania hybrydowego (palowanie + balast)?	Nie
Minimalna ilość modułów na konstrukcji	9 w przypadku szerokości nie większej niż 1200 mm
Wysokość kłem standardowych (mm)	35
Grubość kłem standardowych (mm)	5
Maksymalna długość modułu PV (mm) ³	-
Standardowe nachylenie	15°
Sposób dystrybucji	Na zamówienie

Carporty (CP)



ELEMENTY PODSTAWY KONSTRUKCJI

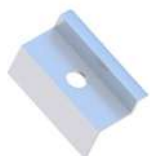

Klema końcowa 35
Natura/Czarna
KLK50/35ALN
KLK50/35ALCZ



Klema środkowa 50 uniwersalna
Natura/Czarna
KLSR50ALN
KLSR50ALCZ



Nakrętka kołnierkowa
ząbkowana
M8 DIN6923 A2
NKM8A2



Nakrętka sześciokątna
M12 TZN
NM12Z



Nakrętka sześciokątna
M16 TZN
NM16Z



Podkładka M12 300HV
ISO7093-1 TZN
PSZM12Z



Podkładka M16 300HV
ISO7093-1 TZN
PSZM16Z



Śruba imbusowa
M8X100 DIN912 A2
SIM8X100A2



Śruba sześciokątna
M12X30 TZN
SM12X30Z



Śruba sześciokątna
M16X30 TZN
SM16X30Z



Rama podporowa



Płatew

POZOSTAŁE ELEMENTY MONTAŻOWE



Stopa fundamentowa

02

Carport dwustanowiskowy

CP2-US-S/V/4/3×6

RODZAJ KONSTRUKCJI

Uniwersalna (US)

KIERUNEK MODUŁÓW

Południe (S)

UKŁAD MODUŁÓW

Pion (V)

ILOŚĆ PODPÓR

Czteropodporowa

ILOŚĆ / MAX SZEROKOŚĆ MODUŁÓW

3×6 / 1200



ZOBACZ ONLINE →



OPIS KONSTRUKCJI

- Uniwersalny system montażowy zbudowany z regulowanych i gęsto otworowanych płatwi pozwalających na zastosowanie konstrukcji dla modułów o różnej mocy i o różnej wielkości.
- System czteropodporowy w kształcie litery V.
- Wieloczęściowa konstrukcja wykonana z blachy Magnelis™, z przeznaczeniem na różnego rodzaju podjazdy samochodowe i parkingi - przy konieczności dodatkowego balastowania.
- Zastosowany system śrub do montażu płatwi, rygli i słupów nie wymaga serwisowania, o ile montaż jest prowadzony zgodnie z instrukcją.
- Doskonała do budowy małych instalacji przydomowych do 10 kW.
- W przypadku carportów wielostanowiskowych zastosowano system modułowy, który pozwala na złożenie i skręcenie ze sobą nieograniczonej ilości segmentów.
- System przeznaczony dla instalacji, gdzie podstawą wyboru konstrukcji jest brak możliwości jej posadowienia na dachu budynku lub obiektu przemysłowego lub też zbudowania wiat fotowoltaicznych pełniących funkcje stacji ładowania samochodów.
- Możliwość zastosowania system hybrydowego w którym istnieje możliwość mocowania słupa/słupów do prefabrykowanych bloczków balastowych postawionych bezpośrednio na gruncie w miejscach, w których nie ma możliwości posadowienia bloczków w gruncie na określoną głębokość.

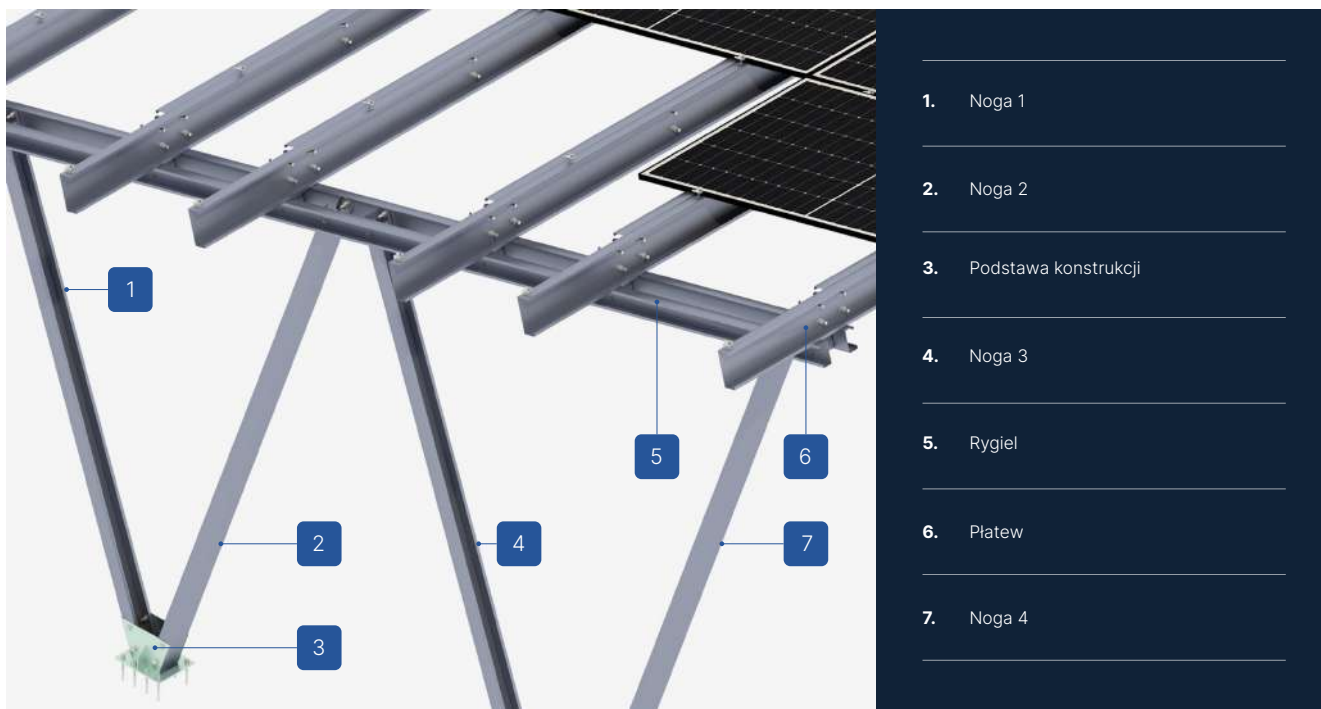

1. Noga 1

2. Noga 2

3. Podstawa konstrukcji

4. Noga 3

5. Rygiel

6. Płatew

7. Noga 4

CHARAKTERYSTYKA KONSTRUKCJI

CP2-US-S/V/4/3×6

Rodzaj podłoża	Grunt
Typ konstrukcji i sposób montażu	Carport (CP), mocowana do prefabrykowanego fundamentu za pomocą kotew chemicznych
Rodzaj konstrukcji	Uniwersalna (US)
Orientacja modułów	Południe (S)
Układ modułów	Pion (V)
Ilość modułów PV	3×5
Rodzaj modułów	Standard/Bifacial
Kształt słupa	Konstrukcja V
Czy konstrukcja wymaga dodatkowego balastu?	Nie
Czy jest możliwość zastosowania rozwiązania hybrydowego (palowanie + balast)?	Nie
Minimalna ilość modułów na konstrukcji	15 w przypadku szerokości nie większej niż 1200 mm
Wysokość kłem standardowych (mm)	35
Grubość kłem standardowych (mm)	5
Maksymalna długość modułu PV (mm) ³	-
Standardowe nachylenie	15°
Sposób dystrybucji	Na zamówienie

Carporty (CP)



ELEMENTY PODSTAWY KONSTRUKCJI



Klema końcowa 35
Natura/Czarna
KLK50/35ALN
KLK50/35ALCZ



Klema środkowa 50 uniwersalna
Natura/Czarna
KLSR50ALN
KLSR50ALCZ



Nakrętka kołnierkowa
ząbkowana
M8 DIN6923 A2
NKM8A2



Nakrętka sześciokątna
M12 TZN
NM12Z



Nakrętka sześciokątna
M16 TZN
NM16Z



Podkładka M12 300HV
ISO7093-1 TZN
PSZM12Z



Podkładka M16 300HV
ISO7093-1 TZN
PSZM16Z



Śruba imbusowa
M8X100 DIN912 A2
SIM8X100A2



Śruba sześciokątna
M12X30 TZN
SM12X30Z



Śruba sześciokątna
M16X30 TZN
SM16X30Z



Rama podporowa



Płatew

POZOSTAŁE ELEMENTY MONTAŻOWE



Stopa fundamentowa

03

Carport jednostanowiskowy wielomodułowy

CP1-I-S/V/4/MULTI

RODZAJ KONSTRUKCJI

Indywidualna (I)

KIERUNEK MODUŁÓW

Południe (S)

UKŁAD MODUŁÓW

Pion (V)

ILOŚĆ PODPÓR

Czteropodporowa

ILOŚĆ / MAX SZEROKOŚĆ MODUŁÓW

Dobierana indywidualnie



ZOBACZ ONLINE →



OPIS KONSTRUKCJI

- Uniwersalny system montażowy zbudowany z regulowanych i gęsto otworowanych płatwi pozwalających na zastosowanie konstrukcji dla modułów o różnej mocy i o różnej wielkości.
- System czteropodporowy w kształcie litery V.
- Wieloczęściowa konstrukcja wykonana z blachy Magnelis™, z przeznaczeniem na różnego rodzaju podjazdy samochodowe i parkingi - przy konieczności dodatkowego balastowania.
- Zastosowany system śrub do montażu płatwi, rygli i słupów nie wymaga serwisowania, o ile montaż jest prowadzony zgodnie z instrukcją.
- Doskonała do budowy małych instalacji przydomowych do 10 kW.
- W przypadku carportów wielostanowiskowych zastosowano system modułowy, który pozwala na złożenie i skręcenie ze sobą nieograniczonej ilości segmentów.
- System przeznaczony dla instalacji, gdzie podstawą wyboru konstrukcji jest brak możliwości jej posadowienia na dachu budynku lub obiektu przemysłowego lub też zbudowania wiat fotowoltaicznych pełniących funkcje stacji ładowania samochodów.
- Możliwość zastosowania system hybrydowego w którym istnieje możliwość mocowania słupa/słupów do prefabrykowanych bloczków balastowych postawionych bezpośrednio na gruncie w miejscach, w których nie ma możliwości posadowienia bloczków w gruncie na określoną głębokość.

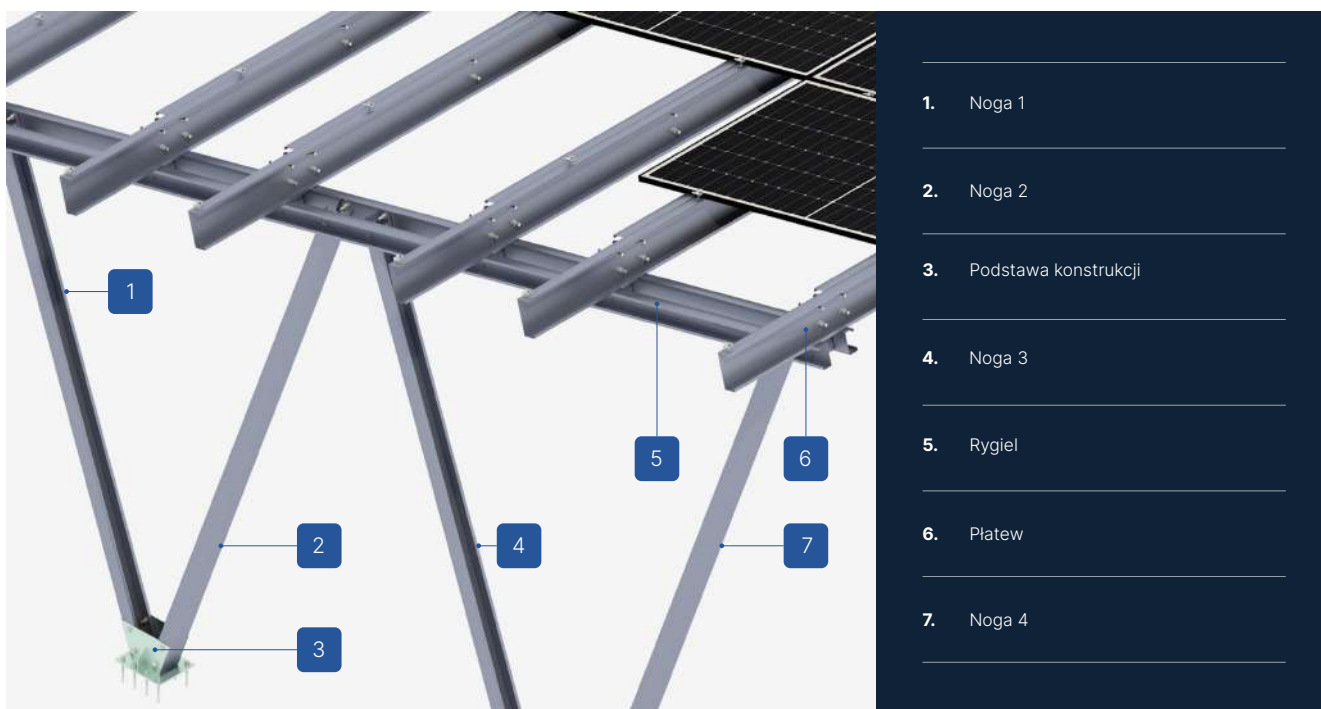

CHARAKTERYSTYKA KONSTRUKCJI

CP1-I-S/V/4/MULTI

Rodzaj podłoża	Grunt
Typ konstrukcji i sposób montażu	Carport (CP), mocowana do prefabrykowanego fundamentu za pomocą kotew chemicznych
Rodzaj konstrukcji	Indywidualna (I)
Orientacja modułów	Południe (S)
Układ modułów	Pion (V)
Ilość modułów PV	Dobierana indywidualnie
Rodzaj modułów	Standard/Bifacial
Kształt słupa	Konstrukcja V
Czy konstrukcja wymaga dodatkowego balastu?	Nie
Czy jest możliwość zastosowania rozwiązania hybrydowego (palowanie + balast)?	Nie
Minimalna ilość modułów na konstrukcji	Dobierana indywidualnie
Wysokość kłem standardowych (mm)	35
Grubość kłem standardowych (mm)	5
Maksymalna długość modułu PV (mm) ³	-
Standardowe nachylenie	15°
Sposób dystrybucji	Na zamówienie

Carporty (CP)



ELEMENTY PODSTAWY KONSTRUKCJI



Klema końcowa 35
Natura/Czarna
KLK50/35ALN
KLK50/35ALCZ



Klema środkowa 50 uniwersalna
Natura/Czarna
KLSR50ALN
KLSR50ALCZ



Nakrętka kołnierkowa
ząbkowana
M8 DIN6923 A2
NKM8A2



Nakrętka sześciokątna
M12 TZN
NM12Z



Nakrętka sześciokątna
M16 TZN
NM16Z



Podkładka M12 300HV
ISO7093-1 TZN
PSZM12Z



Podkładka M16 300HV
ISO7093-1 TZN
PSZM16Z



Śruba imbusowa
M8X100 DIN912 A2
SIM8X100A2



Śruba sześciokątna
M12X30 TZN
SM12X30Z



Śruba sześciokątna
M16X30 TZN
SM16X30Z



Rama podporowa



Płatew

POZOSTAŁE ELEMENTY MONTAŻOWE



Stopa fundamentowa



04

Carport dwustanowiskowy wielomodułowy

CP2-I-S/V/4/MULTI

RODZAJ KONSTRUKCJI

Indywidualna (I)

KIERUNEK MODUŁÓW

Południe (S)

UKŁAD MODUŁÓW

Pion (V)

ILOŚĆ PODPÓR

Czteropodporowa

ILOŚĆ / MAX SZEROKOŚĆ MODUŁÓW

Dobierana indywidualnie



ZOBACZ ONLINE →



OPIS KONSTRUKCJI

- Uniwersalny system montażowy zbudowany z regulowanych i gęsto otworowanych płatwi pozwalających na zastosowanie konstrukcji dla modułów o różnej mocy i o różnej wielkości.
- System czteropodporowy w kształcie litery V.
- Wieloczęściowa konstrukcja wykonana z blachy Magnelis™, z przeznaczeniem na różnego rodzaju podjazdy samochodowe i parkingi - przy konieczności dodatkowego balastowania.
- Zastosowany system śrub do montażu płatwi, rygli i słupów nie wymaga serwisowania, o ile montaż jest prowadzony zgodnie z instrukcją.
- Doskonała do budowy małych instalacji przydomowych do 10 kW.
- W przypadku carportów wielostanowiskowych zastosowano system modułowy, który pozwala na złożenie i skrócenie ze sobą nieograniczonej ilości segmentów.
- System przeznaczony dla instalacji, gdzie podstawą wyboru konstrukcji jest brak możliwości jej posadowienia na dachu budynku lub obiektu przemysłowego lub też zbudowania wiat fotowoltaicznych pełniących funkcje stacji ładowania samochodów.
- Możliwość zastosowania system hybrydowego w którym istnieje możliwość mocowania słupa/słupów do prefabrykowanych bloczków balastowych postawionych bezpośrednio na gruncie w miejscach, w których nie ma możliwości posadowienia bloczków w gruncie na określoną głębokość.

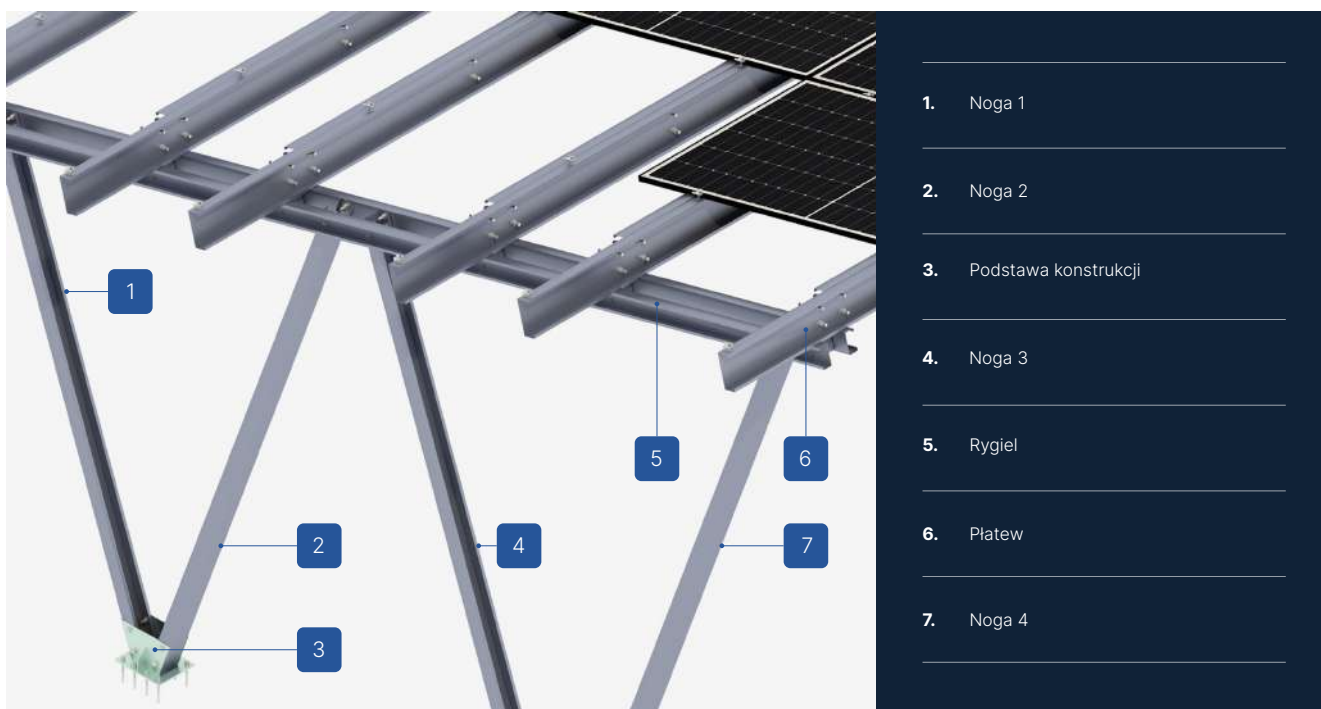

1. Noga 1

2. Noga 2

3. Podstawa konstrukcji

4. Noga 3

5. Rygiel

6. Płatew

7. Noga 4

CHARAKTERYSTYKA KONSTRUKCJI

CP2-I-S/V/4/MULTI

Rodzaj podłoża	Grunt
Typ konstrukcji i sposób montażu	Carport (CP), mocowana do prefabrykowanego fundamentu za pomocą kotew chemicznych
Rodzaj konstrukcji	Indywidualna (I)
Orientacja modułów	Południe (S)
Układ modułów	Pion (V)
Ilość modułów PV	Dobierana indywidualnie
Rodzaj modułów	Standard/Bifacial
Kształt słupa	Konstrukcja V
Czy konstrukcja wymaga dodatkowego balastu?	Nie
Czy jest możliwość zastosowania rozwiązania hybrydowego (palowanie + balast)?	Nie
Minimalna ilość modułów na konstrukcji	Dobierana indywidualnie
Wysokość kłem standardowych (mm)	35
Grubość kłem standardowych (mm)	5
Maksymalna długość modułu PV (mm) ³	-
Standardowe nachylenie	15°
Sposób dystrybucji	Na zamówienie

Carporty (CP)



ELEMENTY PODSTAWY KONSTRUKCJI



Klema końcowa 35
Natura/Czarna
KLK50/35ALN
KLK50/35ALCZ



Klema środkowa 50 uniwersalna
Natura/Czarna
KLSR50ALN
KLSR50ALCZ



Nakrętka kołnierkowa
ząbkowana
M8 DIN6923 A2
NKM8A2



Nakrętka sześciokątna
M12 TZN
NM12Z



Nakrętka sześciokątna
M16 TZN
NM16Z



Podkładka M12 300HV
ISO7093-1 TZN
PSZM12Z



Podkładka M16 300HV
ISO7093-1 TZN
PSZM16Z



Śruba imbusowa
M8X100 DIN912 A2
SIM8X100A2



Śruba sześciokątna
M12X30 TZN
SM12X30Z



Śruba sześciokątna
M16X30 TZN
SM16X30Z



Rama podporowa



Płatew

POZOSTAŁE ELEMENTY MONTAŻOWE



Stopa fundamentowa

Konstrukcje fasadowe



Konstrukcje fasadowe (FA)



NR KARTY	RODZAJ KONSTRUKCJI	KIERUNEK MODUŁÓW	UKŁAD MODUŁÓW	SPOSÓB MONTAŻU	PODŁOŻE MONTAŻU	STR
01	Uniwersalna (US)	Południe (S)	Pion (V)	Długi bok (LA)	Beton, ceramika, silikat (CCS)	152
02	Uniwersalna (US)	Południe (S)	Poziom (H)	Długi bok (LA)	Beton, ceramika, silikat (CCS)	
03	Indywidualna (I)	Południe (S)	Pion (V)	Długi bok (LA)	Płyta warstwowa, blacha (SP)	155
04	Indywidualna (I)	Południe (S)	Poziom (H)	Długi bok (LA)	Płyta warstwowa, blacha (SP)	



Konstrukcje indywidualne wykonywane są na zamówienie z terminem realizacji do 4 tygodni.
Konstrukcje uniwersalne znajdują się na magazynie i są dostępne od ręki.

01

Konstrukcja fasadowa

FA-US-S/V/LA/CCS

RODZAJ KONSTRUKCJI

Uniwersalna (US)

KIERUNEK MODUŁÓW

Południe (S)

UKŁAD MODUŁÓW

Pion (V)

SPOSÓB MONTAŻU

Długi bok (LA)

PODŁOŻE MONTAŻU

Beton, ceramika, silikat



ZOBACZ ONLINE →



OPIS KONSTRUKCJI

- Wieloczęściowa konstrukcja fasadowa wykonana z wykonana z blachy Magnelis™, z przeznaczeniem na podłoża z betonu komórkowego, ceramiki lub silikatu i dalej ocieplone wełną lub styropianem.
- Inwazyjny system zbudowany z regulowanych konsol, które za pomocą odpowiedniej długości wkrętów są montowane do fasady i następnie, do których mocowane są profile na które zawieszony są moduły PV, wcześniej zaopatrzone w odpowiednie mocowania w formie kątowników.
- Uniwersalny system montażowy zbudowany z regulowanych, teleskopowych elementów pozwalających na zastosowanie konstrukcji dla modułów o różnej mocy i o różnej wielkości.
- System przeznaczony dla fasad gdzie podstawą wyboru konstrukcji jest brak możliwości zastosowania montażu instalacji na dachu lub gruncie.
- Konstrukcja została zaprojektowana w taki sposób, aby czas montażu podstawy był jak najkrótszy, a jednocześnie ilość punktów mocujących do fasady była jak najmniejsza.



CHARAKTERYSTYKA KONSTRUKCJI

FA-US-S/V/LA/CCS

Typ konstrukcji	Fasadowa (FA)
Rodzaj konstrukcji	Uniwersalna (US)
Orientacja modułów	Południe (S)
Układ modułów	Pion (V)
Sposób montażu modułu PV	Długi bok (LA)
Podłoże montażu	Beton, ceramika i silikaty (CCS)
Rodzaj modułów	Standard/Bifacial
Minimalna ilość modułów PV	1
Wysokość klem standardowych (mm)	35
Grubość klem standardowych (mm)	5
Maksymalna długość modułu PV (mm)	-
Sposób dystrybucji	Dostępna na magazynie

Konstrukcje fasadowe (FA)



ELEMENTY PODSTAWY KONSTRUKCJI



Klema końcowa
35
Natura/Czarna

KLK50/35ALN
KLK50/35ALCZ



Klema środkowa
50 uniwersalna
Natura/Czarna

KLSR50ALN
KLSR50ALCZ



Nakrętka samohamowna
M8 DIN985 A2

NSHM8A2



Nakrętka sześciokątna
M10 TZN

NM10Z



Podkładka M10 300HV
ISO7093-1 TZN

PSZM10Z



Śruba imbusowa
M8X100 DIN912 A2

SIM8X100A2



Śruba sześciokątna
M10X20 TZN

SM10X20Z



03

Konstrukcja fasadowa

FA-I-S/V/LA/SP

RODZAJ KONSTRUKCJI

Indywidualna (I)

KIERUNEK MODUŁÓW

Południe (S)

UKŁAD MODUŁÓW

Pion (V)

SPOSÓB MONTAŻU

Długi bok (LA)

PODŁOŻE MONTAŻU

Płyta warstwowa, blacha

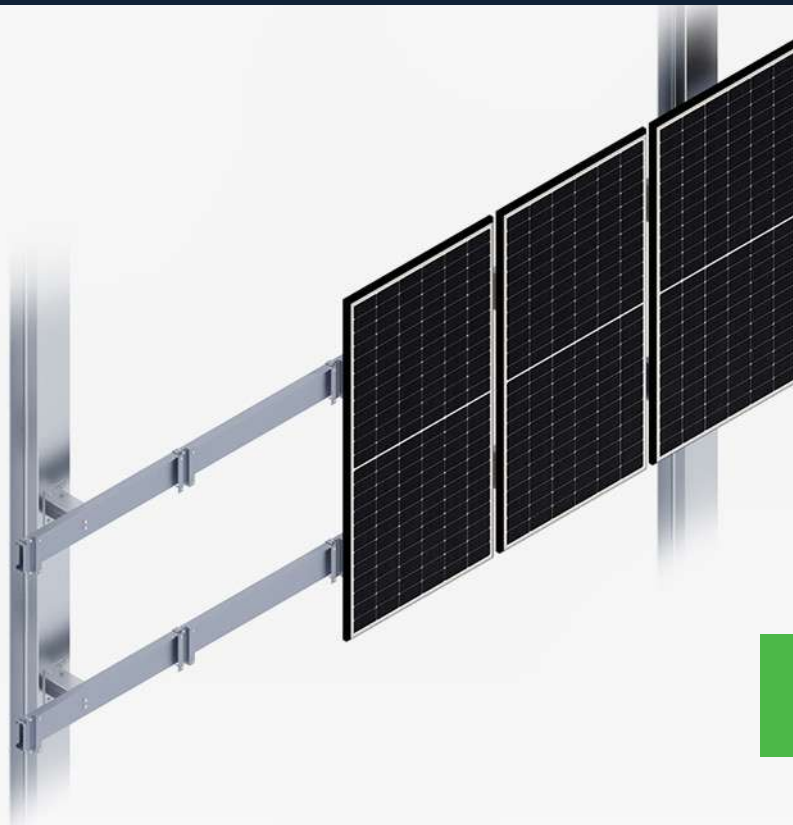

ZOBACZ ONLINE →



OPIS KONSTRUKCJI

- Wieloczęściowa konstrukcja fasadowa wykonana z blachy Magnelis™, z przeznaczeniem na fasady wykonane w technologii z płyty warstwowej lub blachy trapezowej.
- Inwazyjny system zbudowany z regulowanych konsol, które za pomocą odpowiedniej długości wkrętów są montowane do fasady i następnie, do których mocowane są profile na które zawieszane są moduły PV, wcześniej zaopatrzone w odpowiednie mocowania w formie kątowników.
- Indywidualny system montażowy zbudowany z regulowanych, teleskopowych elementów pozwalających na zastosowanie konstrukcji dla modułów o różnej mocy i o różnej wielkości.
- System przeznaczony dla fasad gdzie podstawą wyboru konstrukcji jest brak możliwości zastosowania montażu instalacji na dachu lub gruncie.
- Konstrukcja została zaprojektowana w taki sposób, aby czas montażu podstawy był jak najkrótszy, a jednocześnie ilość punktów mocujących do fasady była jak najmniejsza.

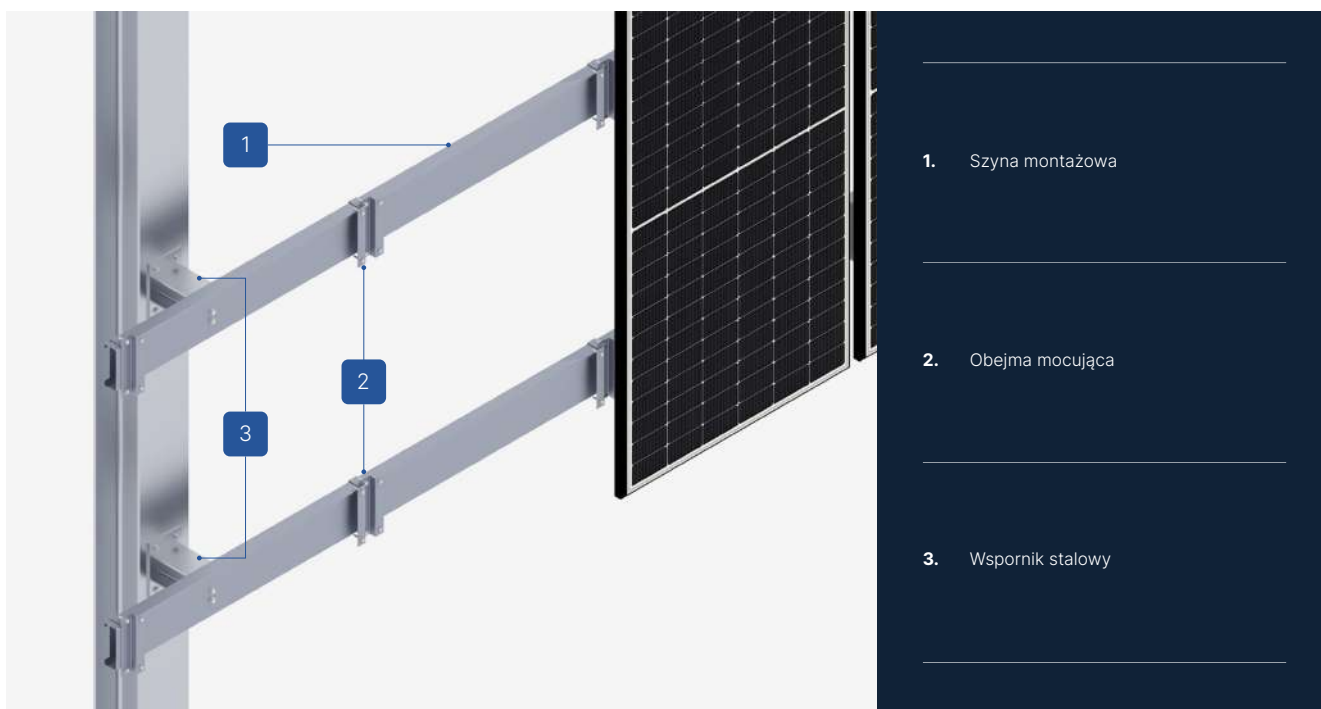

1. Szyna montażowa

2. Obejma mocująca

3. Wspornik stalowy

CHARAKTERYSTYKA KONSTRUKCJI

FA-I-S/V/LA/SP

Typ konstrukcji	Fasadowa (FA)
Rodzaj konstrukcji	Indywidualna (US)
Orientacja modułów	Południe (S)
Układ modułów	Pion (V)
Sposób montażu modułu PV	Długi bok (LA)
Podłoże montażu	Płyta warstwowa, blacha (SP)
Rodzaj modułów	Standard/Bifacial
Minimalna ilość modułów PV	1
Wysokość klem standardowych (mm)	35
Grubość klem standardowych (mm)	5
Maksymalna długość modułu PV (mm)	-
Sposób dystrybucji	Na zamówienie

Konstrukcje fasadowe (FA)



ELEMENTY PODSTAWY KONSTRUKCJI



Nakrętka samohamowna
M8 DIN985 A2

NSHM8A2



Nakrętka sześciokątna
M10 TZN

NM10Z



Podkładka M10 300HV
ISO7093-1 TZN

PSZM10Z



Podkładka okrągła
A2 8.4 DIN125A

PPM8A2



Śruba sześciokątna
M8X20 DIN933 A2

SM8X20A2



Śruba sześciokątna
M10X20 TZN

SM10X20Z

Trackery



Trackery (T)



TYP KONSTRUKCJI	NR KARTY	RODZAJ KONSTRUKCJI	KIERUNEK MODUŁÓW	UKŁAD MODUŁÓW	ILOŚĆ PALI	STR
Palowana (P)	01	Jednoosiowa (1AT)	Wschód-Zachód (EW)	Pion (V)	1 (1P)	160



Konstrukcje projektowe wykonywane są na indywidualne zamówienie z terminem realizacji do 4 tygodni.
Konstrukcje uniwersalne znajdują się na magazynie i są dostępne od ręki.



01

Tracker jednoosiowy

T-P-1AT-EW/V/1P

TYP KONSTRUKCJI

Palowana (P)

RODZAJ KONSTRUKCJI

Jednoosiowa (1AT)

KIERUNEK MODUŁÓW

Wschód-zachód (EW)

UKŁAD MODUŁÓW

Pion (V)

ILOŚĆ PALI

1

Zaprojektowany, by podążać za słońcem



ZOBACZ ONLINE →





OPIS KONSTRUKCJI

MECHANIKA:

- Wytrzymałościowa weryfikacja parametrów konstrukcji przeprowadzona przez specjalistyczne laboratorium.
- Dostępne różne długości trakerów odpowiadające różnej liczbie ciągów a dobór ilości i długości trakerów prowadzony jest indywidualnie dla każdego projektu.
- Założenia konstrukcyjne wdrożone według metodologii DFA (Zaprojektowane dla Łatwego Montażu).
- Dzielone, adaptacyjne łożyska ślizgowe dostosowujące swoją pozycję do zmiennych odkształceń termicznych lub geometrycznych belki nośnej.
- Zastosowanie płatwi pośredniej dla zwiększenia centralnej powierzchni podparcia płatwi nośnej połączonej z panelem PV,
- Noga napędu w tej samej osi do słupów podporowych (długość słupów podporowych dobierana indywidualnie w zależności od warunków geograficznych i geologicznych projektu).
- Standaryzacja elementów konstrukcyjnych.
- Optymalizacja połączeń śrubowych.

STEROWANIE:

- Zastosowanie zaawansowanego algorytmu astronomicznego dla sterowania położeniem paneli względem aktualnej pozycji słońca.
- Intuicyjny system konfiguracji instalacyjnej oraz rozruchowej.
- Konfigurowalne zarządzanie alarmami oraz powiadomieniami.
- Algorytm cofania, który przeciwdziała i minimalizuje zacinienie rzędów.
- System komunikacji bezprzewodowej Zigbee®, lub przewodowej RS-485.
- Zdalne monitorowanie i konserwacja prewencyjna, dla redukcji czasu przestoju instalacji (łatwa integracja z systemem typu SCADA w standardzie Modbus TCP/IP).
- Możliwość indywidualnej konfiguracji pracy trackera w zależności od kolejności ustawienia rzędów oraz nachylenia terenu.
- System bezpieczeństwa przez nadmierną prędkością wiatru (pozycja bezpieczna położenia paneli PV).
- Możliwość zastosowania różnych trybów serwisowych związanych z położeniem paneli np. odśnieżanie, czyszczenie.
- Możliwość zastosowania detektora poziomego śniegu.
- Możliwość bieżącej i historycznej weryfikacji parametrów instalacji w chmurze.

CHARAKTERYSTYKA KONSTRUKCJI

T-P-1AT-EW/V/1P

Rodzaj podłoża	Grunt (GR)
Sposób montażu konstrukcji	Konstrukcja palowana (P)
Rodzaj konstrukcji	Tracker (T) jednoosiowy (1A)
Orientacja modułów	Wschód-zachód (EW)
Układ modułów	Pion (V)
Max długość modułu PV	2300
Typ śledzenia	Automatyczne, poziome ¹
Algorytm śledzenia	Dokładne wzory astronomiczne; Precyzja śledzenia = 2,0 ^{o2}
Zakres obrotu	±60°
Współczynnik pokrycia gruntu	Dowolna konfiguracja ustalona przez klienta (od 32% do 50%)
Kompatybilność z modułami PV	Standard/Bifacial
Układ napędowy	1 niezależny napęd rotacji poziomej na 1 tracker
Liczba modułów na tracker	max 60 (możliwa konfiguracja indywidualna)
Opcje zasilania	dedykowane moduły fotowoltaiczne + akumulator 230V AC 50/60 Hz ³
Komunikacja	System komunikacji bezprzewodowej Zigbee®, lub przewodowej RS-485
Monitoring	Modbus TCP/IP, możliwa integracja z systemem typu SCADA
Adaptacja do nachylenia terenu	do 6% w kierunku N-S
Odporność na wiatr	1) Do 80 km/h w dowolnej pozycji 2) Do 140 km/h w pozycji poziomej lub innej zdefiniowanej jako neutralna
Sposób dystrybucji	Zamówienie indywidualne

¹ Rekomendowane ustawienie osi trackera wzdłuż kierunku północ-południe.

² Możliwe indywidualne dostosowanie trakcji do topografii terenu.

³ Możliwość zastosowania UPS.

Trackery (T)

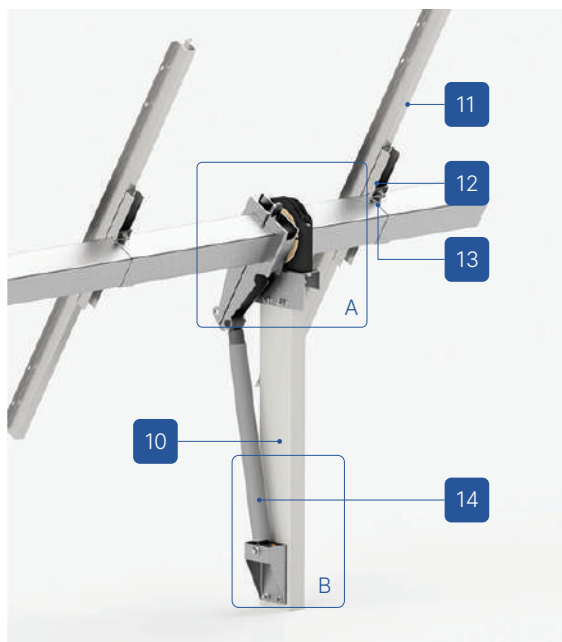
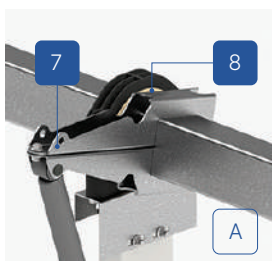
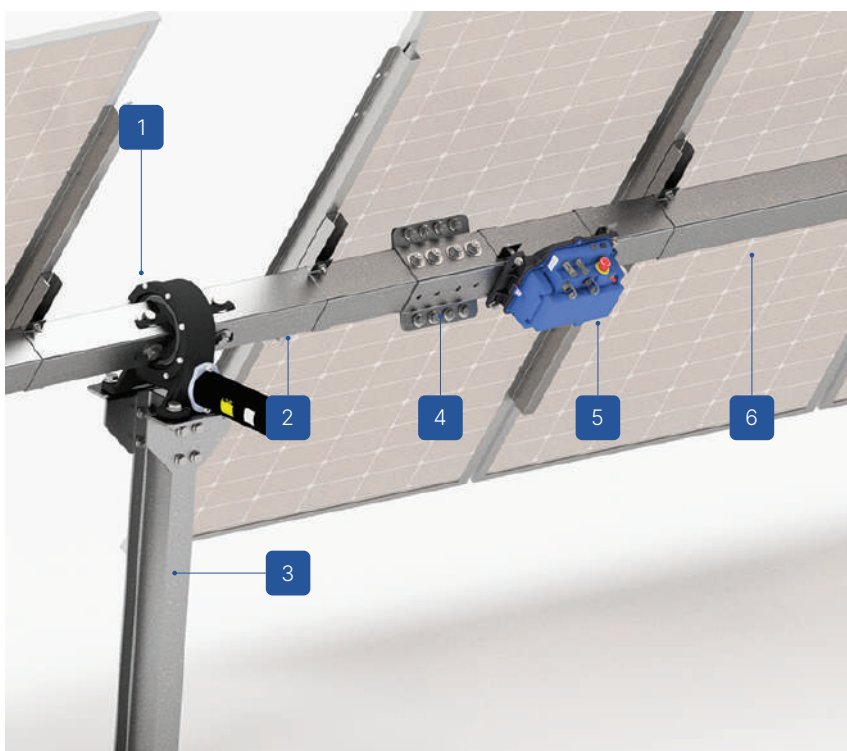

1. Napęd centralny
RBTSOLAR-1AT-TGB-CD
2. Belka trackera - krótka
RBTSOLAR-1AT-SB
3. Noga silnika IPE 160
RBTSOLAR-1AT-CD-C
4. Łącznik belki
RBTSOLAR-1AT-B-C
5. Jednostka sterująca TCU
RBTSOLAR-1AT-P4Q-CTR
6. Belka trackera - długa
RBTSOLAR-1AT-MB
7. Ramię górne amortyzatora
RBTSOLAR-1AT-D-UA
8. Łożysko belki głównej
RBTSOLAR-1AT-TGB-MB-B
9. Mocowanie amortyzatora dolne
RBTSOLAR-1AT-D-LJ
10. Noga główna
RBTSOLAR-1AT-MC
11. Płatwie
RBTSOLAR-1AT-JST
12. Prowadnica płatwi
RBTSOLAR-1AT-JST-R
13. Obejma
RBTSOLAR-1AT-JST-J
14. Amortyzator
RBTSOLAR-1AT-TGB-D

i UWAGI TECHNICZNE

Sposób montażu:
Połączenia śrubowe. Zaprojektowany z myślą o szybkim i łatwym montażu. Nie wymaga spawania ani wiercenia na miejscu.
Materiały:
Stal konstrukcyjna

i SERWIS

Łożyska bezobsługowe.
Przeгляд i konserwacja napędu obrotowego co 2 lata.
Przeگłady techniczne według ustaleń indywidualnych

Koryta kablowe



163/215

Koryta kablowe (KD)



NR KARTY	NAZWA PRODUKTU	STR
01	Koryta kablowe	165
02	Łącznik prosty	167
03	Łącznik pionowy 45°	169
04	Łącznik 90°	171
05	Trójnik	173



Konstrukcje indywidualne wykonywane są na zamówienie z terminem realizacji do 4 tygodni.
Konstrukcje uniwersalne znajdują się na magazynie i są dostępne od ręki.



01

Koryta kablowe

KD-KK-60×50×3000
KD-KK-100×50×3000
KD-KK-200×50×3000

ZOBACZ ONLINE →



OPIS KONSTRUKCJI

Koryta kablowe o szerokościach 60, 100 i 200 mm są uzupełnieniem produkowanych przez nas konstrukcji fotowoltaicznych i **tworzą kompletny system** przeznaczony do budowy instalacji fotowoltaicznych montowanych **na dachach, gruntach i parkingach** – którego cechą jest nie tylko dostępność, ale też **trwałość** dzięki wykonaniu z najwyższej jakości stali, odpornej na korozję w środowisku C3 oraz wymaganej **odporności na korozję przez okres co najmniej 10 lat.**

- Uniwersalny system montażowy zbudowany z koryt o różnej szerokości i elementów łączących pozwalających na jego dowolny montaż,
- Wieloczęściowy system koryt kablowych, wykonanych z blachy Magnelis™, z przeznaczeniem dla różnego rodzaju instalacji montowanych przy wykorzystaniu naszych konstrukcji i nie tylko,
- Doskonały do budowy małych instalacji przydomowych do 10 kW
- System przeznaczony dla instalacji gdzie podstawą wyboru jest konieczność instalacji koryt na zewnątrz budynku i w przypadku kiedy wymagany jest okres gwarancji powyżej 10 lat dla środowiska C3 (zgodnie w warunkami gwarancji dostępnych na stronie www.rbtsolar.com)

Koryta kablowe (KD)



ELEMENTY PODSTAWY KONSTRUKCJI



Nakrętka sześciokątna
M10 TZN

NM10Z



Podkładka M10 300HV
ISO7093-1 TZN

PSZM10Z



Śruba sześciokątna
M10X20 TZN

SM10X20Z

POZOSTAŁE ELEMENTY MONTAŻOWE



Blachowkręt
OC 5.5X25 Z EPDM

BLW55X25EPDMZ



Podstawa zgrzewana
dla podpory

RBTSOLAR-KD-PZ



Obejma do podstawy
zgrzewanej

KD-KK-PZ-93×85×200



Koryto kablowe
W=65/105/205

KD-KK-65/105/205×13×3000



02

Łączniki proste

KD-KK-L-65×40×200
KD-KK-L-105×40×200
KD-KK-L-205×40×200

ZOBACZ ONLINE →



OPIS KONSTRUKCJI

Łączniki proste o szerokościach 65, 105 i 205 mm są uzupełnieniem produkowanych przez nas konstrukcji fotowoltaicznych i **tworzą kompletny system** przeznaczony do budowy instalacji fotowoltaicznych montowanych **na dachach, gruntach i parkingach** – którego cechą jest nie tylko dostępność, ale też **trwałość** dzięki wykonaniu z najwyższej jakości stali, odpornej na korozję w środowisku C3 oraz wymaganej **odporności na korozję przez okres co najmniej 10 lat.**

- Uniwersalny system montażowy zbudowany z koryt o różnej szerokości i elementów łączących pozwalających na jego dowolny montaż,
- Wieloczęściowy system koryt kablowych, wykonanych z blachy Magnelis™, z przeznaczeniem dla różnego rodzaju instalacji montowanych przy wykorzystaniu naszych konstrukcji i nie tylko,
- Doskonale do budowy małych instalacji przydomowych do 10 kW
- System przeznaczony dla instalacji gdzie podstawą wyboru jest konieczność instalacji koryt na zewnątrz budynku i w przypadku kiedy wymagany jest okres gwarancji powyżej 10 lat dla środowiska C3 (zgodnie w warunkami gwarancji dostępnych na stronie www.rbtsolar.com)

Koryta kablowe (KD)



ELEMENTY PODSTAWY KONSTRUKCJI



Nakrętka sześciokątna
M10 TZN

NM10Z



Podkładka M10 300HV
ISO7093-1 TZN

PSZM10Z



Śruba sześciokątna
M10X20 TZN

SM10X20Z



03

Łączniki pionowe 45°

KD-KK-LP45-60×50
KD-KK-LP45-100×50
KD-KK-LP45-200×50

ZOBACZ ONLINE →



OPIS KONSTRUKCJI

Łączniki pionowe 45° o szerokościach 60, 100 i 200 mm są uzupełnieniem produkowanych przez nas konstrukcji fotowoltaicznych i **tworzą kompletny system** przeznaczony do budowy instalacji fotowoltaicznych montowanych **na dachach, gruntach i parkingach** – którego cechą jest nie tylko dostępność, ale też **trwałość** dzięki wykonaniu z najwyższej jakości stali, odpornej na korozję w środowisku C3 oraz wymaganej **odporności na korozję przez okres co najmniej 10 lat.**

- Uniwersalny system montażowy zbudowany z koryt o różnej szerokości i elementów łączących pozwalających na jego dowolny montaż,
- Wieloczęściowy system koryt kablowych, wykonanych z blachy Magnelis™, z przeznaczeniem dla różnego rodzaju instalacji montowanych przy wykorzystaniu naszych konstrukcji i nie tylko,
- Doskonały do budowy małych instalacji przydomowych do 10 kW
- System przeznaczony dla instalacji gdzie podstawą wyboru jest konieczność instalacji koryt na zewnątrz budynku i w przypadku kiedy wymagany jest okres gwarancji powyżej 10 lat dla środowiska C3 (zgodnie w warunkami gwarancji dostępnych na stronie www.rbtsolar.com)

Koryta kablowe (KD)



ELEMENTY PODSTAWY KONSTRUKCJI



Nakrętka sześciokątna
M10 TZN

NM10Z



Podkładka M10 300HV
ISO7093-1 TZN

PSZM10Z



Śruba sześciokątna
M10X20 TZN

SM10X20Z

04

Łączniki 90°

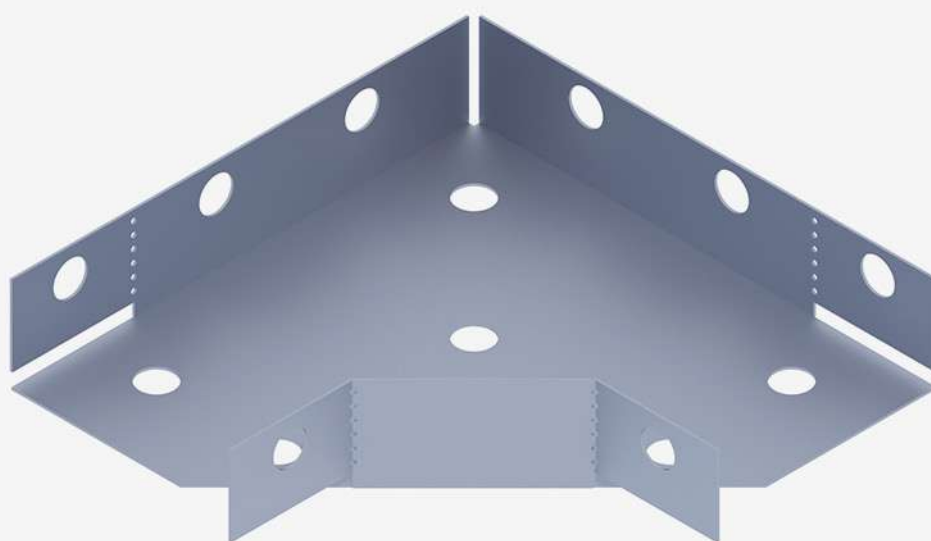
KD-KK-LK90-60×50
KD-KK-LK90-100×50
KD-KK-LK90-200×50

ZOBACZ ONLINE →



OPIS KONSTRUKCJI

Łączniki 90° o szerokościach 60, 100 i 200 mm są uzupełnieniem produkowanych przez nas konstrukcji fotowoltaicznych i **tworzą kompletny system** przeznaczony do budowy instalacji fotowoltaicznych montowanych **na dachach, gruntach i parkingach** – którego cechą jest nie tylko dostępność, ale też **trwałość** dzięki wykonaniu z najwyższej jakości stali, odpornej na korozję w środowisku C3 oraz wymaganej **odporności na korozję przez okres co najmniej 10 lat**.

- Uniwersalny system montażowy zbudowany z koryt o różnej szerokości i elementów łączących pozwalających na jego dowolny montaż,
- Wieloczęściowy system koryt kablowych, wykonanych z blachy Magnelis™, z przeznaczeniem dla różnego rodzaju instalacji montowanych przy wykorzystaniu naszych konstrukcji i nie tylko,
- Doskonały do budowy małych instalacji przydomowych do 10 kW
- System przeznaczony dla instalacji gdzie podstawą wyboru jest konieczność instalacji koryt na zewnątrz budynku i w przypadku kiedy wymagany jest okres gwarancji powyżej 10 lat dla środowiska C3 (zgodnie w warunkami gwarancji dostępnych na stronie www.rbtsolar.com)

Koryta kablowe (KD)



ELEMENTY PODSTAWY KONSTRUKCJI



Nakrętka sześciokątna
M10 TZN

NM10Z



Podkładka M10 300HV
ISO7093-1 TZN

PSZM10Z



Śruba sześciokątna
M10X20 TZN

SM10X20Z

POZOSTAŁE ELEMENTY MONTAŻOWE



Blachowkręt
OC 5.5X25 Z EPDM

BLW55X25EPDMZ



Pokrywa
W=60/100/200

RBTSOLAR-KD-KK-LKD90-60x50
RBTSOLAR-KD-KK-LKD90-100x50
RBTSOLAR-KD-KK-LKD90-200x50



05

Trójniki

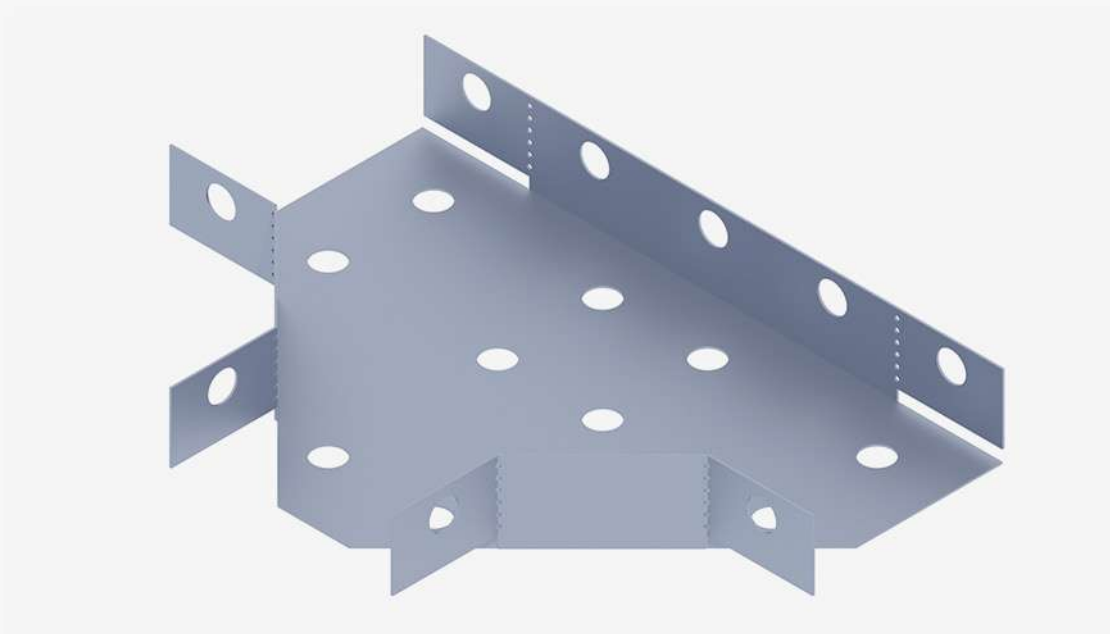
KD-KK-LT90-60×50
KD-KK-LT90-100×50
KD-KK-LT90-200×50

ZOBACZ ONLINE →



OPIS KONSTRUKCJI

Trójniki o szerokościach 60, 100 i 200 mm są uzupełnieniem produkowanych przez nas konstrukcji fotowoltaicznych i **tworzą kompletny system** przeznaczony do budowy instalacji fotowoltaicznych montowanych **na dachach, gruntach i parkingach** – którego cechą jest nie tylko dostępność, ale też **trwałość** dzięki wykonaniu z najwyższej jakości stali, odpornej na korozję w środowisku C3 oraz wymaganej **odporności na korozję przez okres co najmniej 10 lat.**

- Uniwersalny system montażowy zbudowany z koryt o różnej szerokości i elementów łączących pozwalających na jego dowolny montaż,
- Wieloczęściowy system koryt kablowych, wykonanych z blachy Magnelis™, z przeznaczeniem dla różnego rodzaju instalacji montowanych przy wykorzystaniu naszych konstrukcji i nie tylko,
- Doskonały do budowy małych instalacji przydomowych do 10 kW
- System przeznaczony dla instalacji gdzie podstawą wyboru jest konieczność instalacji koryt na zewnątrz budynku i w przypadku kiedy wymagany jest okres gwarancji powyżej 10 lat dla środowiska C3 (zgodnie w warunkami gwarancji dostępnych na stronie www.rbtsolar.com)

Koryta kablowe (KD)



ELEMENTY PODSTAWY KONSTRUKCJI



Nakrętka sześciokątna
M10 TZN

NM10Z



Podkładka M10 300HV
ISO7093-1 TZN

PSZM10Z



Śruba sześciokątna
M10X20 TZN

SM10X20Z

POZOSTAŁE ELEMENTY MONTAŻOWE



Blachowkręt
OC 5.5X25 Z EPDM

BLW55X25EPDMZ



Pokrywa
W=60/100/200

RBTSOLAR-KD-KK-LTD90-60x50
RBTSOLAR-KD-KK-LTD90-100x50
RBTSOLAR-KD-KK-LTD90-200x50

Nasi przedstawiciele



REGION ↘

KONTAKT ↘

Zachodniopomorskie, Pomorskie,
Kujawsko-Pomorskie, Lubuskie
Wielkopolskie

Sebastian Jędraszek
+48 724 651 405
sebastian.jedraszek@rbtsolar.com

Podlaskie, Warmińsko-Mazurskie,
Mazowieckie, Łódzkie

Adrian Ochenkowski
+48 724 270 337
adrian.ochenkowski@rbtsolar.com

Dolnośląskie, Śląskie,
Opolskie, Czechy

Tomasz Juszczyk
+48 724 270 305
tomasz.juszczyk@rbtsolar.com

Małopolskie, Podkarpackie,
Lubelskie, Świętokrzyskie

Radosław Mazurek
+48 885 582 057
radoslaw.mazurek@rbtsolar.com

Litwa, Łotwa, Estonia

Andrejus Krutko
+370 684 19934
andrejus.krutko@rbtsolar.com

Pozostałe kraje

Dana Kushel
+48 724 652 204
dana.kushel@rbtsolar.com



JESTEŚMY CZĘŚCIĄ GRUPA/**rex**bud

KONTAKT

+48 724 425 200
biuro@rbtsolar.com
rbtsolar.com

ZAKŁAD PRODUKCYJNY

ul. A. Struga 14
95-100 Zgierz
Polska
NIP 732 221 39 23

